

# Panasonic®

## Instrucciones de funcionamiento

Camascopio basado en tarjeta de memoria

Número de modelo **AG-CX350E**

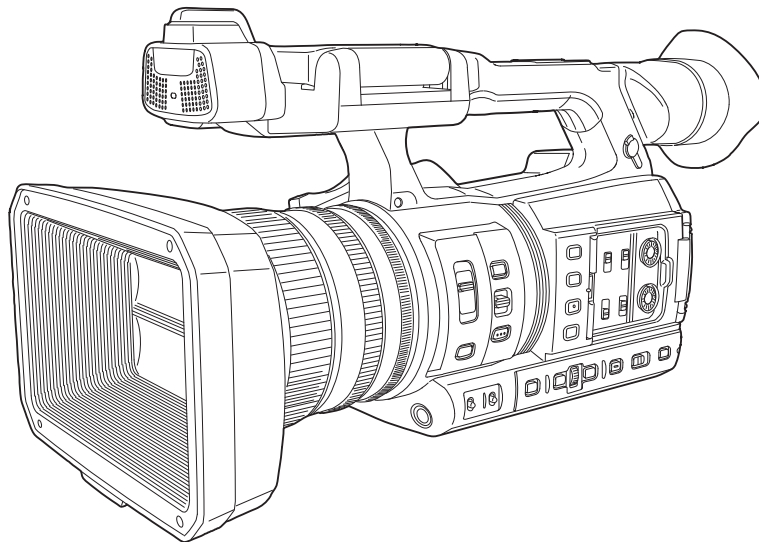

**HDMI™**

**SD™  
XC V90  
II**

**AVC ULTRA**

**AVCHD™**  
Progressive

**DOLBY AUDIO™**

Antes de usar este producto, asegúrese de leer "Lea esto primero" (páginas 2 a 4).

Antes de utilizar este producto, lea estas instrucciones de funcionamiento con atención y guárdelas para poder consultarlas en el futuro.

EJ

W0219MS3080 -YI

SPANISH

DVQP1834WA

## Lea esto primero

 indica información de seguridad.

### ADVERTENCIA:

- Para reducir el riesgo de producir un incendio o recibir una descarga eléctrica, no exponga este equipo a la lluvia ni a la humedad.
- Para reducir el riesgo de incendio o descarga eléctrica, mantenga este equipo alejado de cualquier líquido. Utilícelo y guárdelo solamente en lugares donde no corra el riesgo de que le caigan gotas o le salpiquen líquidos, y no coloque ningún recipiente de líquidos encima del equipo.

### ADVERTENCIA:

Mantenga siempre las tarjetas de memoria (accesorio opcional) o los accesorios (tornillos de sujeción del micrófono) fuera del alcance de los bebés o los niños pequeños.

### PRECAUCIÓN:

No quite la cubierta desatornillándola.  
No quite la tapa para evitar el riesgo de sacudidas eléctricas. Las piezas del interior no requieren mantenimiento por parte del usuario.  
Solicite las reparaciones al personal de servicio calificado.

### PRECAUCIÓN:

Para reducir el riesgo de incendios, descargas eléctricas e interferencias molestas, utilice solamente los accesorios recomendados.

### PRECAUCIÓN:

El enchufe del cable de la alimentación deberá poder conectarse y desconectarse fácilmente.  
La toma de ca (toma de la red) deberá estar cerca del equipo y a ella podrá accederse fácilmente.  
Para desconectar completamente el equipo de la red, desconecte el cable de alimentación de la toma de red.

### PRECAUCIÓN:

Peligro de explosión o incendio si la batería se manipula o se sustituye incorrectamente.

- No la desarme ni la tire al fuego.
- No la guarde a temperaturas superiores a 60 °C.
- No exponga la batería a una fuente de calor excesivo como los rayos del sol, una llama o similares.

#### Para batería

- Utilice el cargador especificado.
- Cámbiela solamente por otra del mismo tipo o de otro tipo especificado.

### PRECAUCIÓN:

Para mantener unas buenas condiciones de ventilación, no instale ni ponga este aparato en una librería, mueble empotrado u otro espacio reducido.

Para evitar el riesgo de que se produzcan sacudidas eléctricas o peligros de incendio debidos al recalentamiento, asegúrese de que las cortinas y otros materiales no obstruyan la ventilación.

### PRECAUCIÓN:

No levante la unidad tomándola por su asa mientras está colocado el trípode. Cuando esté colocado el trípode, su peso afectará también al asa de la unidad, pudiendo ser esto la causa de que el asa se rompa y el usuario sufra heridas.  
Para llevar la unidad mientras está colocado el trípode, sujete el trípode.

### PRECAUCIÓN:

Una presión de sonido excesiva desde los auriculares y los cascos causa pérdida de oído.

### PRECAUCIÓN:

No deje la unidad en contacto directo con la piel durante mucho tiempo cuando está funcionando. Podría verse afectado por heridas causadas por quemaduras debidas a la baja temperatura si las partes de alta temperatura de esta unidad están en contacto directo con la piel durante largos periodos de tiempo.  
Cuando utiliza el equipo durante largos periodos de tiempo, use el trípode.

### PRECAUCIÓN:

Mantenga los objetos metálicos (como collares y horquillas para el cabello) alejados de la batería. Puede que se produzcan cortocircuitos en los terminales haciendo que la batería se caliente, y usted podría quemarse seriamente si toca la batería estando ésta en ese estado.

### PRECAUCIÓN:

No sacuda, balancee o agite la unidad por el asa cuando esté instalado el objetivo de conversión o cualquier otro accesorio.  
Debido al peso adicional del objetivo de conversión, cualquier sacudida intensa del asa podría dañar la unidad o provocar daños personales.

## Aviso para el cable de alimentación de CA

### PARA SU SEGURIDAD, LEA CUIDADOSAMENTE LO SIGUIENTE.

Este producto está equipado con 2 tipos de cable de alimentación de CA. Uno es para Europa continental, etc. y el otro es para el Reino Unido solamente.

En cada una de las zonas deberá utilizarse el cable de alimentación apropiado, ya que el otro tipo de cable no es adecuado para ello.

#### TIPO C

(PARA EUROPA CONTINENTAL, ETC.  
No debe utilizarse en el Reino Unido.)

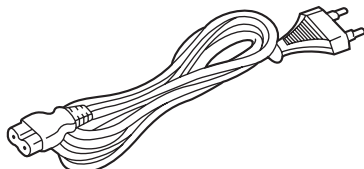

#### TIPO BF

(PARA EL REINO UNIDO SOLAMENTE)

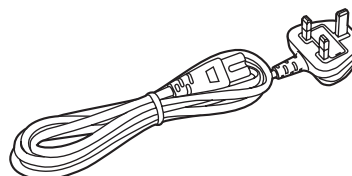

La placa indicadora está en la parte inferior de la videograbadora, el cargador de baterías y el adaptador de CA.

Fabricado por: Panasonic Corporation, Osaka, Japón  
Nombre y dirección del importador conforme a las normas de la UE:  
**Panasonic Marketing Europe GmbH**  
**Panasonic Testing Centre**  
Winsbergring 15, 22525 Hamburg, Alemania

#### ■ Acerca de las baterías que puede utilizar con esta unidad (a partir de abril de 2020)

Con este producto se pueden utilizar baterías AG-VBR59/AG-VBR89/AG-VBR118/VW-VBD58 de Panasonic.

Nota relacionada con la función de Gestión del consumo eléctrico que se especifica de conformidad con el REGLAMENTO (CE) N° 1275/2008 DE LA COMISIÓN por el que se desarrolla la Directiva 2009/125/CE del Parlamento Europeo y del Consejo.

Este dispositivo se diseña y fabrica para su uso en una emisora de radiodifusión y/o en un entorno similar. Este dispositivo no incorpora una función de Gestión del consumo eléctrico, o tal función se encuentra desactivada, debido a que impediría que el dispositivo cumpliera el propósito concebido por los motivos que se indican a continuación.

1. Si el dispositivo es una cámara de estudio, una cámara de clima, un mezclador u otro procesador:  
Una función de Gestión del consumo eléctrico puede provocar que el dispositivo deje de grabar de forma imprevista durante una grabación o en directo.
2. Si el dispositivo es un monitor de estudio:  
Una función de Gestión del consumo eléctrico puede provocar que no se pueda visualizar vídeo para confirmar si una señal es normal, o si se ha perdido la señal.
3. Si el dispositivo es una videocámara:  
Una videocámara profesional debe tener la capacidad de iniciarse con rapidez en cualquier momento, pero una función de Gestión del consumo eléctrico provocará un retraso debido al tiempo requerido para reanudar el funcionamiento desde el modo preparado.

Se ha descubierto que en unos mercados están disponibles a la venta paquetes de baterías contrahechos que parecen muy parecidos al producto original. Algunos de estos paquetes no están adecuadamente dotados de protección interior para satisfacer los requisitos de apropiados estándares de seguridad. Es posible que dichos paquetes de baterías puedan incendiarse o estallar. Le advertimos que no tendremos responsabilidad alguna por accidentes o averías causados por el uso de un paquete de baterías contrahecho. Para garantizar el uso de productos seguros le recomendamos que utilice el paquete de baterías original de Panasonic.

## Extracción de la batería

### Batería de alimentación principal (Batería de litio iones) (Consulte la página 30 para conocer detalles.)

Presione el botón de liberación de la batería.

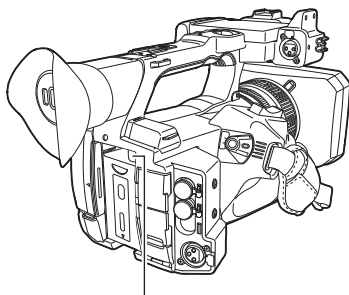

Botón de liberación de la batería

### Batería de carga de seguridad (Batería de litio)

- Si desea extraer la batería para desecharla al final de su vida útil, póngase en contacto con su distribuidor.

## Adaptador de CA

Desconecte la clavija de alimentación de CA de la toma de CA cuando no utilice el adaptador.

## Eliminación de Aparatos Viejos y de Pilas y Baterías

Solamente para la Unión Europea y países con sistemas de reciclado.



Estos símbolos en los productos, su embalaje o en los documentos que los acompañen significan que los productos eléctricos y electrónicos y pilas y baterías usadas no deben mezclarse con los residuos domésticos.

Para el adecuado tratamiento, recuperación y reciclaje de los productos viejos y pilas y baterías usadas llévelos a los puntos de recogida de acuerdo con su legislación nacional.

En España, los usuarios están obligados a entregar las pilas en los correspondientes puntos de recogida. En cualquier caso, la entrega por los usuarios será sin coste alguno para éstos. El coste de la gestión medioambiental de los residuos de pilas, acumuladores y baterías está incluido en el precio de venta.

Si los elimina correctamente ayudará a preservar valuosos recursos y evitará potenciales efectos negativos sobre la salud de las personas y sobre el medio ambiente.

Para más información sobre la recogida o reciclaje, por favor contacte con su ayuntamiento, su distribuidor o su proveedor. Puede haber sanciones por una incorrecta eliminación de este residuo, de acuerdo con la legislación nacional.

EU



### Nota para el símbolo de pilas y baterías (símbolo debajo):

Este símbolo puede usarse en combinación con el símbolo químico. En este caso, cumple con los requisitos de la Directiva del producto químico indicado.

## ■ Los símbolos en este producto (incluidos los accesorios) representan lo siguiente:

~ AC

== DC

I ENCENDIDO

⏻ En espera (APAGADO)

Ⓜ Equipamento de classe II (A estrutura do produto tem duplo isolamento).

---

## Marca comercial

---

- El logotipo SDXC es una marca comercial de SD-3C, LLC.
- AVCHD, AVCHD Progressive y el logotipo AVCHD Progressive son marcas comerciales de Panasonic Corporation y Sony Corporation.
- Fabricación conforme a licencia de Dolby Laboratories, Inc. Dolby, Dolby Audio y el símbolo de la double-D son marcas comerciales de Dolby Laboratories.
- Los términos HDMI y HDMI High-Definition Multimedia Interface, y el Logotipo HDMI son marcas comerciales o marcas registradas de HDMI Licensing Administrator, Inc. en los Estados Unidos y otros países.
- Microsoft® y Windows® son marcas comerciales o marcas comerciales registradas de Microsoft Corporation en los Estados Unidos y/u en otros países.
- Las capturas de pantalla se usan de acuerdo con las directrices de Microsoft Corporation.
- Intel®, Pentium®, Celeron® y Intel® Core™ son marcas comerciales de Intel Corporation en los Estados Unidos u otros países.
- Mac y Mac OS son marcas comerciales de Apple Inc. registrada en los Estados Unidos u otros países.
- iPhone/iPad son marcas comerciales de Apple Inc. registrada en los Estados Unidos u otros países.
- App Store es una marca de servicio de Apple Inc.
- Android y Google Play son marcas comerciales o registradas de Google LLC.
- Wi-Fi® es una marca comercial registrada de Wi-Fi Alliance®.
- WPA™ y WPA2™ son marcas comerciales de Wi-Fi Alliance®.
- NDI® es una marca comercial registrada de NewTek, Inc.
- Todos los demás nombres, nombres de compañías, nombres de producto, etc. contenidos en este manual de instrucciones son marcas comerciales o marcas comerciales registradas de sus respectivos propietarios.

## Licencia

---

- Este producto está autorizado bajo la AVC Patent Portfolio License. Todas las demás actuaciones no están autorizadas excepto el uso privado para fines personales y sin ánimo de lucro tales como las que se describen a continuación.
  - La grabación de vídeo de acuerdo con el estándar AVC (Vídeo AVC)
  - La reproducción de Vídeo AVC que fue grabado por un consumidor realizando una actividad personal y no comercial
  - La reproducción de Vídeo AVC que fue obtenido de un proveedor de vídeo autorizado a proporcionar el vídeoPara obtener más detalles, visite la página web de MPEG LA, LLC (<http://www.mpegla.com/>).
- Se requiere un contrato de licencia independiente con MPEG-LA para grabar en una tarjeta de memoria con este producto y distribuir esa tarjeta a los usuarios finales con fines lucrativos. El usuario final mencionando en este documento se refiere a una persona u organización que cree o trabaje con contenido para uso personal.

## Información del software de este producto

---

- 1 Este producto incluye software autorizado bajo GNU General Public License (GPL) y GNU Lesser General Public License (LGPL) y los clientes son aquí notificados de que tienen el derecho a obtener, modificar y redistribuir el código fuente de este software.
- 2 Este producto incluye software autorizado bajo MIT-License.
- 3 Este producto contiene software desarrollado por OpenSSL Project para su uso en OpenSSL Toolkit (<http://www.openssl.org/>).
- 4 Este producto incluye software autorizado bajo OpenBSD License.
- 5 Este software está basado, en parte, en el trabajo del Independent JPEG Group.
- 6 Este producto incluye software autorizado bajo MOZILLA PUBLIC LICENSE.

Para obtener información sobre la licencia, consulte las condiciones de la licencia.

Las condiciones de la licencia pueden consultarse realizando lo siguiente.

- Seleccione el menú [OTROS] → [DISPOSITIVO USB] → [MODO SERVICIO] → [SÍ].
- Seleccione "LICENSE.TXT" en la unidad externa detectada por el ordenador.

Para obtener más información acerca de estas descripciones (proporcionadas originalmente en inglés) y cómo obtener el código fuente, visite la siguiente página web.

<https://pro-av.panasonic.net/>

No aceptamos preguntas acerca de la información referente al código fuente obtenido por el cliente.

Salvo el software de código abierto con licencia basado en GPL/LGPL, etc., queda prohibido transferir, copiar, desmontar, aplicar ingeniería y compilación inversa del software incluido en la cámara. Igualmente, se prohíbe exportar el software incluido en la cámara conforme a las normativas y leyes de exportación.

## Cómo leer este documento

---

### ■ Ilustraciones

- Las ilustraciones del aspecto del producto, las pantallas de los menús, etc. podrían ser distintas en el producto real.

### ■ Convenios usados en este manual

- Las palabras y las frases entre corchetes [ ] indican contenido mostrado en el monitor LCD.
- Las palabras y frases entre < > indican el texto del diseño usado en esta cámara, tal como nombres del botón.

### ■ Páginas de referencia

- Las páginas de referencia en este documento se indican mediante (página 00).

### ■ Terminología

- La tarjeta de memoria SD, la tarjeta de memoria SDHC y la tarjeta de memoria SDXC sólo se denominan "tarjeta SD" a menos que se indique de otra forma.
- Una tarjeta de memoria con el logotipo "microP2" se denomina como una "tarjeta microP2".

- 
- La tarjeta de memoria SD y la tarjeta de memoria microP2 se denominan solamente como “tarjeta de memoria” a menos que se distingan de otra manera.
  - El vídeo que es creado usando una operación de grabación única se menciona como un “clip”.

# Contenido

Lea esto primero .....	2	Funcionamiento de los botones principales y pantalla de visualización .....	58
<b>Capítulo 1 Introducción</b> .....	<b>9</b>	Funcionamiento de los botones principales y cambio de pantalla .....	59
Antes de usar la cámara .....	10	<b>Funcionamiento de cada pantalla</b> .....	<b>60</b>
Accesorios .....	13	Pantalla de imagen de la cámara .....	60
Al encender la cámara por primera vez .....	14	Pantalla de miniaturas .....	60
[TIME ZONE] .....	14	Pantalla de iconos de operación .....	60
[CLOCK SETTING] .....	14	<b>Funcionamiento básico del menú</b> .....	<b>61</b>
<b>Utilización de la cámara en un sistema</b> .....	<b>15</b>	Configuración del menú .....	61
Dispositivos de la configuración básica .....	15	Visualización del menú .....	62
Dispositivos ampliados de la configuración .....	15	Funcionamiento del menú .....	63
<b>Cosas que se pueden hacer con esta cámara</b> .....	<b>16</b>	Inicialización del menú .....	64
Grabación en la tarjeta de memoria .....	16	<b>Ajustes del menú</b> .....	<b>65</b>
Vinculación a dispositivos externos .....	16	Menú [MINIATURAS] .....	65
Conexión a la red .....	17	Menú [CÁMARA] .....	65
Uso de la conexión de tethering USB .....	17	Menú [FICHERO ESCENA] .....	70
<b>Capítulo 2 Descripción de las Partes</b> .....	<b>18</b>	Menú [AUDIO] .....	80
<b>Cámara</b> .....	<b>19</b>	Menú [SALIDA VÍDEO/LCD/VISOR] .....	83
Lado izquierdo .....	19	Menú [GRABACIÓN] .....	93
Lado derecho .....	20	Menú [RED] .....	96
Lado delantero .....	22	Menú [SISTEMA] .....	101
Lado trasero .....	23	Menú [OTROS] .....	103
Parte superior .....	24	<b>Valor de la configuración de fábrica del archivo de escena</b> .....	<b>106</b>
<b>Funcionamiento básico</b> .....	<b>26</b>	Menú [FICHERO ESCENA] .....	106
Funcionamiento del multimedial .....	26	<b>Elementos de destino para el archivo de escena/archivo de configuración/inicialización</b> .....	<b>109</b>
Funcionamiento táctil del monitor LCD .....	26	Menú [MINIATURAS] .....	109
<b>Capítulo 3 Preparación</b> .....	<b>27</b>	Menú [CÁMARA] .....	109
<b>Suministro de alimentación</b> .....	<b>28</b>	Menú [FICHERO ESCENA] .....	110
Carga de la batería .....	28	Menú [AUDIO] .....	112
Instalación y extracción de la batería .....	30	Menú [SALIDA VÍDEO/LCD/VISOR] .....	112
Utilización del adaptador de CA .....	31	Menú [GRABACIÓN] .....	114
<b>Accesorios de montaje</b> .....	<b>32</b>	Menú [RED] .....	114
Ajuste de la correa de agarre .....	32	Menú [SISTEMA] .....	115
Instalación de la correa para el hombro .....	32	Menú [OTROS] .....	115
Montaje del parasol del objetivo .....	32	<b>Manipulación de datos de ajustes</b> .....	<b>116</b>
Montaje del ocular .....	33	Archivos de escena .....	116
Montaje del micrófono externo .....	34	Archivo de configuración .....	118
Colocación de un trípode .....	34	<b>Capítulo 5 Filmación</b> .....	<b>119</b>
Accesorios de montaje .....	35	<b>Filmación</b> .....	<b>120</b>
<b>Activación/desactivación de la alimentación</b> .....	<b>36</b>	Selección de la resolución, códec y velocidad de fotogramas para la grabación de vídeo .....	121
Cómo activar la alimentación .....	36	<b>Configuraciones ajustables durante la filmación</b> .....	<b>123</b>
Cómo desactivar la alimentación .....	36	Iris .....	123
<b>Carga de la batería integrada</b> .....	<b>37</b>	Ganancia .....	123
<b>Ajuste de la fecha/hora en el reloj interno</b> .....	<b>38</b>	Súper ganancia .....	123
<b>Preparación de la tarjeta de memoria</b> .....	<b>39</b>	Ajuste de brillo .....	123
Tarjetas de memoria compatibles con la cámara .....	39	Macro .....	123
Prevención del borrado accidental .....	40	Enfoque (enfoque manual) .....	123
Estado de la lámpara de acceso a la tarjeta y la tarjeta de memoria .....	40	Función de modo de zona .....	124
Inserción/extracción de la tarjeta de memoria .....	41	<b>Ajuste del balance de blancos y negros</b> .....	<b>125</b>
Formateo de la tarjeta de memoria .....	41	Ajuste del balance de blancos .....	125
Tiempo de grabación de la tarjeta de memoria .....	42	Ajuste del balance de negros .....	126
Manipulación de los datos de grabación .....	44	<b>Uso de la función de zoom</b> .....	<b>128</b>
<b>Configuración de los datos de tiempo</b> .....	<b>47</b>	Ajuste de la posición del zoom .....	128
Definición de los datos de tiempo .....	47	<b>Ajuste de la calidad de imagen</b> .....	<b>129</b>
Ajustes de bits de usuario .....	47	Función de detalle .....	129
Ajustar el código de tiempo .....	48	Función de tono de la piel .....	129
Predefinición del código de tiempo a externo .....	49	Función de control de ganancia RB .....	130
Suministro del código de tiempo de manera externa .....	50	Función de ajuste cromático .....	130
<b>Asignación de funciones a los botones USER</b> .....	<b>51</b>	Función matriz .....	131
Funciones asignadas a los botones USER .....	51	Función de corrección del color .....	132
Comprobación la función asignada a los botones USER .....	53	Función de control de negro .....	132
<b>Ajuste y configuración del monitor LCD</b> .....	<b>54</b>	Función gamma .....	132
Uso del monitor LCD .....	54	Función de articulación .....	133
Ajuste del monitor LCD .....	54	Función clip en blanco .....	133
Filmación en espejo .....	54	<b>Función de grabación con velocidad de fotogramas variable (VFR)/grabación súper lenta</b> .....	<b>134</b>
<b>Ajuste y configuración del visor</b> .....	<b>55</b>	Velocidad de fotogramas variable (VFR) .....	134
Utilización del visor .....	55	Súper lenta .....	134
Ajuste del visor .....	55	<b>Entrada de audio</b> .....	<b>135</b>
<b>Luz indicadora</b> .....	<b>56</b>	Conmutación de la entrada de audio .....	135
<b>Capítulo 4 Funcionamiento</b> .....	<b>57</b>	Al usar el micrófono incorporado .....	135
<b>Funcionamiento básico de la pantalla</b> .....	<b>58</b>	Al usar un dispositivo de audio o un micrófono externo .....	136
		Ajuste del nivel de audio de la grabación .....	136

Supervisión del audio .....	137	Para la LAN por cable .....	185
Confirmación de la configuración de la entrada de audio .....	137	Para el tethering USB .....	185
<b>Función de grabación especial .....</b>	<b>138</b>	<b>Ajustes de red .....</b>	<b>186</b>
Pregrabación .....	138	Ajustes de LAN inalámbrica .....	186
Grabación de relé .....	138	Ajustes de LAN por cable .....	188
Grabación simultánea .....	139	Configuración de la opción de conexión tethering USB .....	188
Grabación en segundo plano .....	140	Especificación los ajustes de red con la herramienta de configuración .....	189
Grabación de intervalos .....	141	Confirmación del estado de la red .....	190
Grabación IR .....	141	Comprobación del entorno de red .....	190
<b>Funciones de disparo prácticas .....</b>	<b>142</b>	Cómo guardar los resultados de la comprobación .....	191
Visualización de patrones de cebra .....	142	<b>Conexión al terminal iPhone/iPad o Android .....</b>	<b>192</b>
Visualización del marcador central .....	142	Montaje del módulo inalámbrico .....	192
Visualización del marcador de zona de seguridad .....	143	Ajustes de la cámara .....	192
Visualización del marcador de contorno .....	143	Preparación de la aplicación CX ROP .....	192
Función de asistencia de enfoque .....	143	Conexión con la aplicación CX ROP .....	193
Función de estabilizador de imagen óptico .....	145	Funcionamiento mientras la aplicación CX ROP está conectada .....	193
Función de ampliación del rango dinámico .....	145	<b>Conexión al controlador remoto de la cámara (AW-RP150G) .....</b>	<b>194</b>
Función de marca de hora .....	146	Ajustes de la cámara .....	194
Función del monitor de forma de onda .....	146	Configuración del controlador remoto de la cámara AW-RP150G .....	194
Función de zoom digital .....	147	Funcionamiento durante el control remoto .....	194
Indicador de nivel .....	147	<b>Función de streaming .....</b>	<b>195</b>
Franjas cromáticas .....	147	Ajustes de la cámara .....	195
<b>Visualización de la pantalla de iconos de operación .....</b>	<b>149</b>	Inicio del streaming con una operación desde el software de aplicación .....	196
Visualización de la pantalla de iconos de operación .....	149	Inicio del streaming con una operación en la cámara .....	197
<b>Función multimanual .....</b>	<b>150</b>	Introducción de los ajustes usando la herramienta de configuración .....	198
Visualización de la pantalla de iconos de operación .....	150	<b>Función NDI HX .....</b>	<b>199</b>
Configuración del valor variable del balance de blancos .....	150	Ajustes de la cámara .....	199
Configuración de la velocidad del obturador .....	150	<b>Uso de P2 Cast .....</b>	<b>201</b>
Configuración de la velocidad del obturador de exploración sincronizada .....	150	Procedimiento de uso .....	201
Configuración de la velocidad de fotogramas de la función de grabación con velocidad de fotogramas variable .....	151	Streaming desde P2 Cast .....	201
Ajuste de la posición de la zona o el tamaño de la zona de la función de modo de zona .....	151	<b>Capítulo 10 Notas .....</b>	<b>202</b>
Ajuste de la anchura de la zona de enfoque automático .....	151	<b>Preguntas más frecuentes .....</b>	<b>203</b>
<b>Capítulo 6 Reproducción .....</b>	<b>152</b>	Suministro de alimentación .....	203
<b>Función de miniaturas .....</b>	<b>153</b>	Batería .....	203
Descripción general del funcionamiento de las miniaturas .....	153	Cargador de batería .....	203
Pantalla de miniaturas .....	153	Tarjeta de memoria .....	203
Copia de clips .....	156	Filmación .....	203
Eliminación de clips .....	157	Reproducción .....	204
Protección de clips .....	158	Otros .....	204
Restauración de clips .....	158	<b>Sistema de advertencia .....</b>	<b>205</b>
Enlace de clips incompletos .....	159	Casos indicados mediante mensajes de error .....	205
Reproducción de clips .....	159	<b>La función de grabación que no se puede usar simultáneamente .....</b>	<b>210</b>
<b>Función de reproducción útil .....</b>	<b>162</b>	<b>Actualización del firmware de la cámara .....</b>	<b>211</b>
Reanudación de la reproducción .....	162	<b>Limpieza y almacenamiento .....</b>	<b>212</b>
<b>Función de grabación de imágenes fijas .....</b>	<b>163</b>	Limpieza del cuerpo de la cámara .....	212
<b>Capítulo 7 Salida y visualización de la pantalla .....</b>	<b>164</b>	Precauciones necesarias para almacenar la videocámara .....	212
<b>Formato de salida .....</b>	<b>165</b>	<b>Capítulo 11 Especificaciones .....</b>	<b>213</b>
Formato que puede emitirse desde el terminal <SDI OUT> .....	165	<b>Dimensiones .....</b>	<b>214</b>
Formato que puede emitirse desde el terminal <HDMI> .....	165	<b>Especificaciones .....</b>	<b>215</b>
<b>Visualización de estado de la pantalla .....</b>	<b>167</b>	General .....	215
Visualización de pantalla durante la filmación .....	167	Unidad de cámara .....	215
Visualización de pantalla durante la reproducción .....	172	Grabadora de tarjeta de memoria .....	216
Comprobación y visualización del estado de filmación .....	172	Vídeo digital .....	217
Visualización de comprobación del modo .....	174	Audio digital .....	217
<b>Capítulo 8 Conexión a dispositivos externos .....</b>	<b>177</b>	Streaming .....	217
<b>Conexión con los auriculares y TV/monitor .....</b>	<b>178</b>	Salida de vídeo .....	218
Auriculares .....	178	Entrada/salida de audio .....	218
Control remoto .....	178	Otras entradas/salidas .....	218
Televisor/monitor .....	179	Monitor .....	218
<b>Función de conexión a través del terminal &lt;USB3.0 DEVICE&gt;/&lt;USB2.0 HOST&gt; .....</b>	<b>180</b>	Adaptador de CA .....	218
Conexión con un ordenador en modo de lector de tarjeta .....	180	Cargador de batería (AG-BRD50) .....	219
<b>Operación remota con terminal iPhone/iPad o Android .....</b>	<b>181</b>	Conjunto de batería (AG-VBR59) .....	219
<b>Conexión del controlador remoto de la cámara (AW-RP150G) .....</b>	<b>182</b>	<b>Índice .....</b>	<b>220</b>
<b>Capítulo 9 Conexión de red .....</b>	<b>183</b>		
<b>Conexión de red .....</b>	<b>184</b>		
Funciones disponibles .....	184		
<b>Preparación para la conexión .....</b>	<b>185</b>		
Para el módulo inalámbrico .....	185		

# Capítulo 1 **Introducción**

---

Antes de usar la cámara, lea este capítulo.

## Antes de usar la cámara

### ■ Antes de usar la cámara, verifique siempre si la batería integrada no se ha consumido y, a continuación establezca la fecha/hora.

La fecha del reloj interno de la cámara se restablece al 1 de enero de 2019 si la batería integrada se agota. Esto puede dar lugar a que los metadatos del clip no se graben ni se muestren correctamente en la pantalla de imágenes en miniatura.

Conecte el adaptador de CA a la cámara o monte una batería cuando se recarga la batería integrada.

La fecha y hora establecidas en la cámara se mantienen durante unos cuatro meses cuando se deja en este estado durante aproximadamente 24 horas.

(La batería integrada se carga incluso si el interruptor de alimentación se ajusta en < | > (Encendido)).

Para obtener información sobre cómo ajustar la zona horaria y la fecha y hora, consulte [TIME ZONE] (página 14) y [CLOCK SETTING] (página 14).

### ■ No use esta unidad en lugares con presencia de aceite, humo o polvo.

La introducción de partículas pequeñas u otros objetos extraños en el interior del producto podría tener repercusiones negativas sobre su funcionamiento.

Tenga especial cuidado en entornos donde se empleen efectos especiales, como el humo teatral.

### ■ Cuando utilice este producto bajo la lluvia, la nieve o cuando se encuentre en la playa, evite que entre agua en la cámara.

El agua provoca daños en la cámara y en la tarjeta de memoria. (Es posible que no se pueda reparar)

### ■ Mantenga la cámara alejada de dispositivos (televisores, videojuegos, etc.) que generen magnetismo.

- No use la cámara sobre un TV ni alrededor de él. La imagen o el audio de la cámara podrían distorsionarse por la onda electromagnética emitida desde el TV.
- El contenido grabado podría dañarse o la imagen distorsionarse por un campo magnético fuerte producido por el altavoz o un motor grande.
- No use la cámara sobre un micróordenador ni alrededor de él. La imagen o el audio de la cámara podrían distorsionarse por la onda electromagnética emitida desde el micróordenador.
- La cámara podría no funcionar correctamente por el efecto perjudicial de un dispositivo que produce magnetismo. En tal caso, apague la cámara y extraiga la batería o desconecte el adaptador de CA de la salida de alimentación. A continuación, sustituya la batería o vuelva a conectar el adaptador de CA. Seguidamente, encienda la cámara.

### ■ No utilice la cámara cerca de transmisores de radio ni dispositivos de alta tensión.

Usar la videocámara cerca de un transmisor de radio o un dispositivo de alta tensión podría causar efectos perjudiciales en el audio o vídeo grabados.

### ■ Evite que la arena o el polvo entren en la cámara si la usa en la playa, etc.

La arena y el polvo podrían dañar la cámara y la tarjeta de memoria. (Inserte o extraiga la tarjeta de memoria con cuidado).

### ■ Adaptador de CA, cargador de batería y batería

- Si la temperatura de la batería es extremadamente alta o baja, podría necesitarse más tiempo para la carga o quizá no pueda realizarse la carga.
- Si la luz de carga continúa parpadeando en naranja, compruebe si hay restos, objetos extraños o suciedad adherida en la sección del terminal de la batería o el cargador de la batería, y vuelva a conectar correctamente. Desconecte siempre el enchufe de la salida de alimentación antes de eliminar los restos, objetos extraños o suciedad adherida en la sección del terminal.
- La luz de carga parpadeará en naranja cuando la temperatura de la batería sea extremadamente alta o baja. Seguidamente, cuando la batería alcance una temperatura adecuada, la carga se iniciará automáticamente.
- Si la luz de carga continúa parpadeando aun cuando la batería se encuentre a una temperatura óptima, es posible que la batería o el cargador estén dañados. Póngase en contacto con su proveedor.
- Podría generarse ruido en la radio si la cámara se usa cerca de una radio (especialmente con la recepción AM). Mantenga una separación mínima de 1 m durante el uso.
- Podría generarse sonido oscilante dentro del adaptador de CA o el cargador de la batería durante el uso, pero esto no indica ningún problema de funcionamiento.
- Después de cada uso, desconecte siempre el enchufe de la salida de alimentación. (El propio adaptador de CA consume aproximadamente 0,1 W si se deja conectado)
- Evite que la sección del terminal del adaptador de CA, el cargador de la batería o la batería se ensucien. Instale el dispositivo cerca de la salida de alimentación, para que el dispositivo de desconexión (enchufe) está a fácil alcance.

### ■ Tarjetas de memoria

- La superficie de la cámara o de la tarjeta podría calentarse ligeramente si se usan durante un largo período de tiempo, pero esto no es indicativo de ningún problema de funcionamiento.
- La cantidad de memoria incluida en la etiqueta de la tarjeta de la cámara es la cantidad total de memoria indicada a continuación.
  - Capacidad para proteger y gestionar el copyright
  - Capacidad útil como la memoria normal de la cámara o un PC.
- No golpee, doble ni deje caer la tarjeta de memoria.
- Los datos de la tarjeta de memoria podrían destruirse o borrarse en los siguientes casos.
  - Ruido eléctrico o electricidad estática
  - Problema de funcionamiento de la cámara o la tarjeta de memoria
- No realice las siguientes operaciones al acceder a la tarjeta de memoria (luz de acceso a la tarjeta 1/luz de acceso a la tarjeta 2 parpadeando en naranja).
  - Extracción de la tarjeta de memoria
  - Desconexión de la batería o del adaptador de CA sin apagar la cámara
  - Aplicación de vibraciones de impacto

■ **No deje caer la cámara cuando la lleve consigo.**

- Los golpes fuertes dañarán la cámara y podría no funcionar correctamente.
- Sujete la cámara por la empuñadura o asa, y llévela con cuidado.

■ **No aplique insecticida ni materiales volátiles a la cámara.**

- La cámara podría deformarse o la pintura desconcharse si se aplican insecticida o materiales volátiles.
- No deje la cámara en contacto con objetos de goma ni vinilo durante un período de tiempo prolongado.

■ **Después de cada uso, desconecte la batería o desconecte el cable de CA de la salida de alimentación.**

■ **Características de la batería**

La batería es una batería de iones de litio recargable. Genera energía eléctrica a través de una reacción química interna. Esta reacción química se ve afectada por la humedad y temperatura ambiente. El tiempo de uso o la autonomía de la batería se reducen cuando la temperatura aumenta o baja. Si se usa en un entorno con temperatura extremadamente baja, sólo podrá usarse durante unos cinco minutos.

Cuando la batería se encuentre en un entorno extremadamente cálido, su función de protección se activará y la videocámara no se podrá utilizar temporalmente.

■ **Tras usar la videocámara, asegúrese de retirar la batería.**

Retire la batería de la cámara de forma segura.

(Incluso con la cámara apagada hay un consumo mínimo de corriente si la batería se deja instalada)

Si la batería se deja instalada durante un largo período de tiempo, acabará por descargarse y no podrá usarse incluso si se recarga.

No extraiga la batería cuando la alimentación esté activada.

Desactive la alimentación y retire la batería una vez se haya apagado completamente la lámpara de funcionamiento.

■ **Cuide el terminal de la batería de forma adecuada.**

No permita que se introduzca polvo ni objetos extraños en el terminal de la batería.

Si la batería se deja caer accidentalmente, confirme que la batería y su sección de terminal no se han deformado.

No instale la batería deformada en ninguna cámara ni en el cargador. Podría dañar la cámara o el cargador.

■ **Precauciones a tener en cuenta al deshacerse de tarjetas de memoria o al entregarlas a otros**

Formatear las tarjetas de memoria o eliminar los datos utilizando las funciones de la cámara o un ordenador, simplemente cambiará la información de gestión del archivo: no borrará completamente los datos de las tarjetas.

Se recomienda borrar por completo los datos realizando el siguiente método si va a desechar la tarjeta/transferirla.

- Destruya físicamente la tarjeta de memoria
- Borre por completo los datos contenidos en la tarjeta de memoria con un software para borrar datos ejecutable en PC, etc. que podrá encontrar en comercios especializados

Los usuarios son responsables de la gestión de los datos guardados en sus tarjetas de memoria.

■ **Monitor LCD y visor**

- No visualice continuamente la misma imagen o texto en el monitor LCD durante largo tiempo. Podría aparecer el efecto “fantasma” y quedar una sombra de la imagen en la pantalla. Esta imagen desaparecerá tras dejar la videocámara apagada durante varias horas.
- En el panel LCD del monitor LCD en ocasiones se produce condensación cuando está sujeto a diferencias de temperatura extremas. Si esto sucede, séquela con un paño suave y seco.
- Si la videocámara está muy fría, el monitor LCD se verá algo más oscuro que lo normal justo después de encender la alimentación. La pantalla volverá a su brillo normal cuando aumente la temperatura interior.
- El monitor LCD y el visor (diodo de emisión de luz orgánico) están fabricados con alta precisión de modo que al menos el 99,99% de los puntos son píxeles efectivos y el 0,01% o menos son píxeles no válidos y están siempre iluminados. Esto no es un fallo de funcionamiento y no tiene ningún efecto sobre las imágenes grabadas.
- El visor de esta cámara usa un diodo de emisión de luz orgánico. La imagen podría quedarse estática en la pantalla si la misma imagen o letras se dejan visualizadas en pantalla durante un período prolongado. No hay ningún problema con las imágenes grabadas. Apague la pantalla o use el sensor ocular, etc., para cambiar la pantalla.
- Podría ser difícil ver o reconocer el gesto táctil cuando se adhiere una lámina de protección LCD.

■ **Precauciones relacionadas con los rayos láser**

El sensor MOS puede ser dañado si el sensor MOS se expone a la luz de un rayo láser.

Tome el suficiente cuidado para evitar que los rayos láser toquen el objetivo al disparar en un entorno donde se utilizan dispositivos láser.

■ **Tenga en cuenta los siguientes puntos.**

- Si se prepara para grabar imágenes importantes, siempre lleve a cabo una prueba de filmación previa para verificar que tanto las imágenes como el sonido se graban normalmente.
- Panasonic no asume ninguna responsabilidad si la grabación de vídeo o audio falla debido a un problema de funcionamiento de la cámara o la tarjeta de memoria durante el uso.
- Programe el calendario (hora del reloj interno) y la zona horaria, o compruebe el ajuste antes de la grabación. Este ajuste afectará a la gestión de los contenidos grabados.

■ **Exención de responsabilidad**

Panasonic no es responsable en forma alguna respecto a los siguientes supuestos.

- 1 Daños incidentales, especiales o derivados causados directa o indirectamente por la cámara
- 2 Daños, rotura de la cámara, etc. causados por uso incorrecto o descuido por parte del cliente
- 3 Cuando el desmontaje, la reparación o modificación de la cámara los realiza el cliente

- 4 Inconvenientes, deterioros o daños por no poder grabar ni visualizar el vídeo debido a cualquier razón, entre otros fallo o problema de funcionamiento de la cámara
- 5 Inconvenientes, deterioros o daños derivados del problema de funcionamiento del sistema que combine equipos de terceros
- 6 Una reclamación de responsabilidad o cualquier reclamación por incumplimiento de la privacidad de un individuo o grupo que sirvieron de sujetos del vídeo filmado por el cliente (incluida la grabación) y que pasó a dominio público por cualquier razón (entre otras, uso con la autenticación de usuario de la red desactivada)
- 7 La información registrada se pierde por cualquier razón (entre otras inicializar la cámara porque la información de autenticación, como el nombre de usuario o la contraseña, se ha olvidado)

#### ■ Precauciones relativas a la red

Ya que esta cámara se usa conectada a una red, podrían producirse los siguiente incidentes.

##### 1 Divulgación o filtrado de información por la cámara

##### 2 Manipulación fraudulenta de la cámara por un tercero con malas intenciones

##### 3 Obstrucción o detención del funcionamiento de la cámara por un tercero con malas intenciones

Es responsabilidad del cliente tomar suficientes medidas de seguridad para la red, incluidas las siguientes, para evitar daños ocasionados por estos incidentes. Tenga en cuenta que Panasonic no es responsable de ningún daño ocasionado por tales incidentes.

- Use la cámara en una red segura protegida con un firewall, etc.
- Al usar la cámara en un sistema con un ordenador, tableta, smartphone u otro dispositivo conectado, compruebe que en este sistema los virus informáticos y programas maliciosos se eliminan periódicamente.
- Para evitar ataques maliciosos, use cadenas de texto con al menos 8 caracteres o que incluyan 3 o más tipos de caracteres para la información de autenticación (como nombre de usuario y contraseña), para que ningún tercero pueda adivinar su información de autenticación.
- Configure y almacene la información de autenticación (nombre de usuario, contraseña, etc.) correctamente para que no quede visible para terceros.
- Cambie con periodicidad la información de autenticación (nombre de usuario, contraseña, etc.) y no use la misma información que en otras cuentas.
- Para evitar que la información de configuración de la cámara se filtre a la red, implante medidas como restringir el acceso mediante la autenticación de los usuarios, etc.
- No instale la cámara, los cables, etc. en lugares en los que puedan dañarse fácilmente.

#### ■ Seguridad

Tome precauciones para manipular la cámara o la tarjeta de memoria, para que evitar que la roben, se puedan perder o modificar, y manipule con cuidado cuando las vaya a descartar o transferir. Tenga en cuenta que Panasonic no es responsable de la filtración, falsificación ni pérdida de información causadas por los usuarios.

## Accesorios

Batería (Núm. de pieza: AG-VBR59) (página 28)



Cargador de batería (Núm. de pieza: AG-BRD50) (página 28)

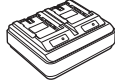

Adaptador de CA (página 28)

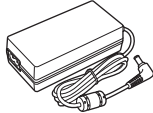

Cable de CA (x 2) (página 28)

- Para el adaptador de CA

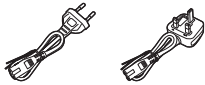

Correa para el hombro (página 32)

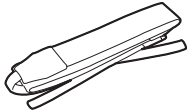

Portamicrofono (página 34)



Tornillos del portamicrofono (página 34)

- Longitud 12 mm (x 2)



Correa de agarre (página 32)

- Ya instalada en la cámara.

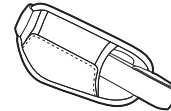

Parasol del objetivo (página 32)

- Ya instalado en la cámara.

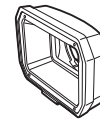

Ocular (página 33)



### **NOTA**

- Deseche correctamente la tapa del cable de CA (si está instalada) y los materiales de embalaje tras sacar el producto.

## Al encender la cámara por primera vez

La cámara no se entrega con la zona horaria, la fecha y la hora ajustadas.

En el monitor LCD aparece [TIME ZONE] cuando se enciende la alimentación por primera vez.

Siga las instrucciones y realice los ajustes en el orden de [TIME ZONE] y continúe en [CLOCK SETTING].

- Hay dos métodos de funcionamiento, un método consiste en mover el multimedial o el botón <◀◀>, el botón <■>, el botón <▶▶> y el botón <▶/||>, u otro método es tocar el monitor LCD.

### [TIME ZONE]

Configure la diferencia horaria respecto a la hora del Meridiano de Greenwich.

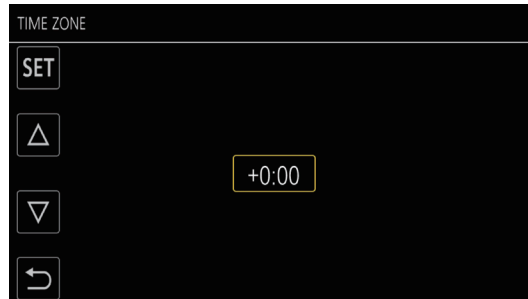

**1 Configure la diferencia horaria.**

**2 Seleccione [SET].**

Cuando la configuración para [TIME ZONE] se completa, aparece la pantalla [CLOCK SETTING].

#### **NOTA**

- El ajuste de la fecha y hora de la cámara cambia junto con el ajuste de la zona horaria.
- También puede configurarse con el menú [OTROS] → [RELOJ] → [ZONA HORARIA].

### [CLOCK SETTING]

Configure el año, el mes, la fecha y la hora.



**1 Configure el año, el mes, la fecha y la hora.**

**2 Seleccione [SET].**

Cuando la configuración se completa, aparece la pantalla de imagen de la cámara en el monitor LCD.

#### **NOTA**

- También puede configurarse con el menú [OTROS] → [RELOJ] → [AJUSTE RELOJ].

## Utilización de la cámara en un sistema

Aparte de la cámara, el resto de piezas están disponibles opcionalmente. Utilice las siguientes piezas recomendadas.

### Dispositivos de la configuración básica

Equipo necesario para filmar con la cámara, como baterías, etc.

Nombre de parte	Número de parte	Comentario
Micrófono estéreo de electroto superdireccional (fantasma +48V)	AG-MC200G	"Montaje del micrófono externo" (página 34)
Batería	AG-VBR59 (7,28 V, 5900 mAh, producto compatible con la batería incluida) AG-VBR89 (7,28 V, 8850 mAh) AG-VBR118 (7,28 V, 11800 mAh) VW-VBD58 (7,2 V, 5800 mAh)	"Instalación y extracción de la batería" (página 30)
Cargador de batería	AG-BRD50 (Producto compatible con el cargador de batería incluido) AG-B23	"Carga de la batería" (página 28)
Tarjeta de memoria*	Visite la servicio de asistencia en la página web*	"Preparación de la tarjeta de memoria" (página 39)

\* Para la información más reciente no incluida en estas instrucciones de funcionamiento, consulte al servicio de asistencia de la página web siguiente.  
<https://pro-av.panasonic.net/>

### Dispositivos ampliados de la configuración

Además de los componentes básicos, se puede usar un módulo inalámbrico.

Nombre de parte	Número de parte	Comentario
Módulo inalámbrico	AJ-WM50	"Para el módulo inalámbrico" (página 185)

Para obtener más información sobre los módulos inalámbricos que pueden conectarse, consulte al servicio de asistencia de la página web siguiente.  
<https://pro-av.panasonic.net/>

## Cosas que se pueden hacer con esta cámara

Esta cámara es una videograbadora portátil de 4K equipada con un sensor de 1,0 pulgadas.

- Incluye un sensor MOS de 1,0 pulgadas de alta sensibilidad para aproximadamente 15,03 millones de píxeles efectivos. Logra F12 (a 59,94 Hz)/F13 (a 50 Hz) en el modo de alta sensibilidad.
- La señal UHD (3840×2160) 59,94p/50p se puede grabar en la tarjeta de memoria con una alta calidad de imagen y 10 bits de cuantificación de alta eficiencia.
- Incluye un gran angular de 24,5 mm (valor de conversión de 35 mm), un factor de zoom aproximado de 32x con la función I.ZOOM (factor de zoom aproximado de 24x al grabar en UHD) y estabilizador de imagen óptico híbrido (O.I.S. híbrido).
- Incluye un terminal LAN que admite streaming en directo y control por cable (Gigabit Ethernet), además de los terminales de entrada/salida (entrada XLR/salida SDI), que son necesarios para uso empresarial.

### Grabación en la tarjeta de memoria

Son posibles los siguientes tipos de grabación.

- Grabación P2 (compatible con P2 MXF)
- Grabación UHD y FHD  
(Grabación 4:2:0 (10 bits) MOV (HEVC)/grabación 4:2:0 (8 bits) grabación MOV /4:2:2 (10 bits) grabación MOV)
- Grabación AVCHD
- Grabación con velocidad de fotogramas variable  
(Admite filmación 120fps/100fps con resolución FHD)
- Grabación simultánea
- Grabación de relé
- Grabación de intervalos
- Grabación en segundo plano
- Pregrabación
- Grabación de audio 4ch

### Vinculación a dispositivos externos

#### Conexión al monitor

Es posible conectar un monitor para emitir imágenes.

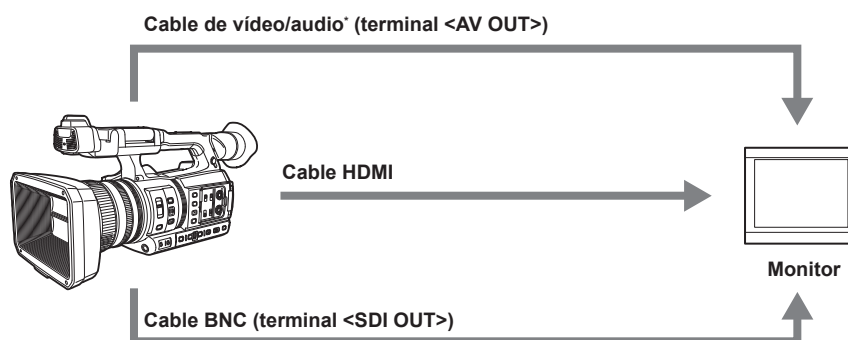

\* Use un cable de vídeo/audio comercial (miniconector de 4 patillas). Compruebe las especificaciones del cable del miniconector de 4 patillas.

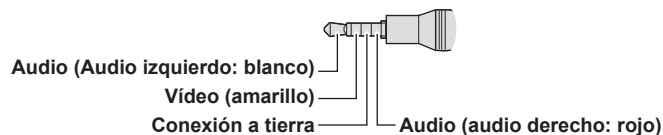

- Use el cable apantallado doble de 4K/60P como el cable HDMI (opcional). También se recomienda usar el cable HDMI Panasonic 4K/60P compatible.
- Para el cable BNC (opcional) conectado al terminal <SDI OUT>, prepare un cable doblemente blindado equivalente a 5C-FB.

## Modo lector de tarjeta

Se transfieren datos (archivos) para llevar a cabo la edición no lineal en un ordenador.

- La cámara es compatible con USB 3.1 (GEN1).

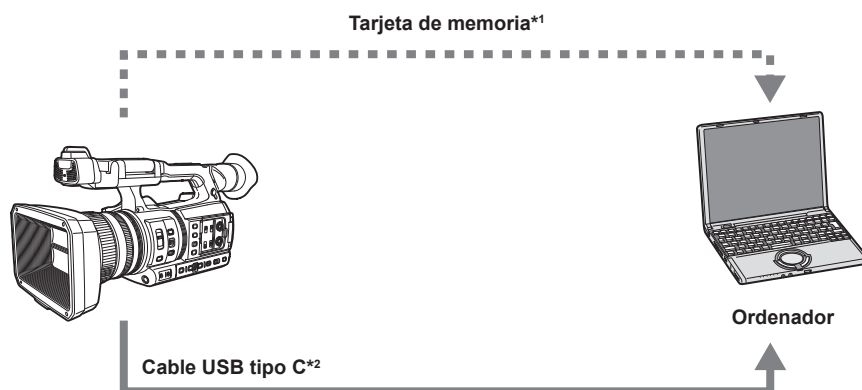

\*1 Las tarjetas de memoria están disponibles de forma opcional. No se suministran con la cámara.

\*2 El cable USB tipo C no se suministra con la cámara.

Use un cable USB tipo C comercial. Se recomienda usar un cable de no más de 1,5 m.

La cámara no ofrece función de alimentación por bus.

Los datos procedentes de un ordenador no pueden escribirse en la tarjeta de memoria insertada en la cámara.

## Conexión al controlador remoto de la cámara (AW-RP150G)

Permite conectar el controlador remoto de la cámara AW-RP150G (opcional) mediante el cable LAN para controlar algunas funciones de forma remota.



## Conexión a la red

### Conexión LAN por cable

- La transmisión por streaming desde la cámara es posible usando el terminal <LAN>.
- El control remoto es posible usando el controlador remoto de la cámara (AW-RP150G).

#### NOTA

- Se recomienda el mismo segmento para la red a la que se conectan la cámara y el controlador o el ordenador. Si se conecta a un segmento diferente, compruebe detenidamente antes de su uso, ya que podría comportarse conforme a una configuración exclusiva para el dispositivo de red, etc.

### Conexión LAN inalámbrica

La cámara puede conectarse a la LAN inalámbrica conectando un módulo inalámbrico (opcional) compatible al terminal <USB2.0 HOST> de la cámara. Las siguientes operaciones pueden realizarse desde un terminal iPhone/iPad o Android con la aplicación CX ROP instalada.

- Comprobación del estado de la cámara
- El control remoto de la cámara (enfoco, zoom, ajustes de calidad de imagen, control de grabación, como inicio/fin de grabación, y los ajustes de código de tiempo/bits de usuario)
- Operaciones del menú
- Inicio y fin de streaming (cuando la función se asigna al botón USER)

La cámara admite la función multicámara, mediante la cual una cámara seleccionada de entre hasta ocho cámaras se controla de forma remota desde un único dispositivo.

Para obtener más información del módulo inalámbrico compatible con la cámara y el funcionamiento de la aplicación CX ROP, visite la página web del servicio de asistencia o consulte la ayuda en línea para la aplicación.

<https://pro-av.panasonic.net/>

## Uso de la conexión de tethering USB

Conecte un dispositivo de tethering USB (dispositivo iPhone/iPad o Android) al terminal <USB2.0 HOST> de la cámara usando el cable de conexión USB 2.0 para conectar la cámara a Internet mediante la función de tethering USB.

#### NOTA

- Para obtener información sobre los dispositivos de tethering USB que se han confirmado para conectarse a la cámara, consulte el servicio de asistencia en la siguiente página web. <https://pro-av.panasonic.net/>

## Capítulo 2 **Descripción de las Partes**

---

Este capítulo describe los nombres, funciones y operaciones de las partes en la cámara.

## Cámara

### Lado izquierdo

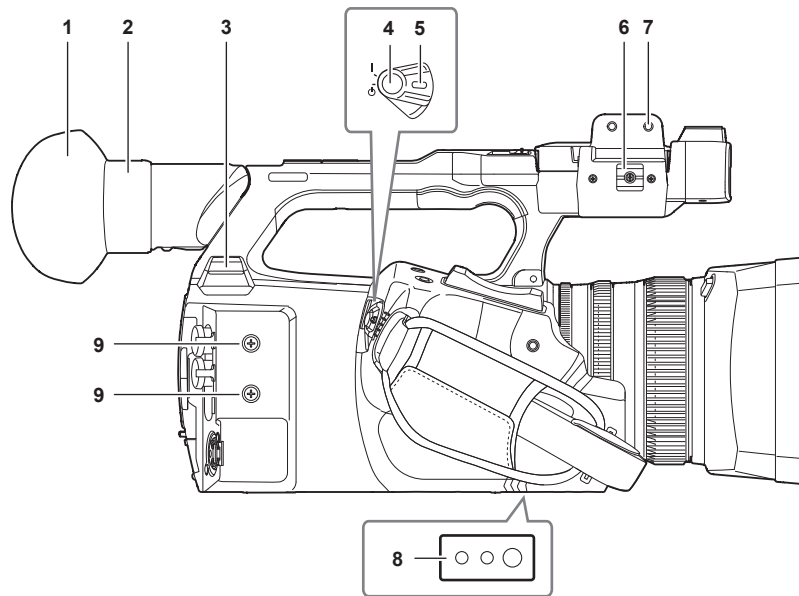

**1 Ocular**

**2 Sección del ocular**

No apunte la sección del ocular hacia el sol. De lo contrario, podrían producirse daños en los componentes internos del dispositivo.

**3 Terminal <USB2.0 HOST>**

Puede conectarse a una LAN inalámbrica si se instala el módulo inalámbrico (opcional) compatible con la cámara.

Al conectar la cámara a un dispositivo iPhone/iPad o Android usando el cable de conexión USB 2.0, es posible conectarse a la red mediante tethering USB.

**4 Botón REC (en el asa)**

Inicia o detiene la grabación.

Utilizado para la filmación directa en modo de imagen en miniatura.

**5 Interruptor de alimentación**

Alterna entre encendido/en espera.

Para encender, ponga el interruptor de alimentación en < | > (Encendido). Para dejar en espera, ponga el interruptor de alimentación en < ⏻ > (espera).

**6 Abrazadera de cable del micrófono**

Fija el cable del micrófono externo.

**7 Sección de montaje del portamicrófono**

Permite montar el portamicrófono incluido con los tornillos del portamicrófono.

**8 Orificios del trípode**

Fija el trípode. (parte inferior)

• Tamaño del orificio de montaje

- 1/4-20 UNC (longitud del tornillo de 5,5 mm o menor)
- 3/8-16 UNC (longitud del tornillo de 5,5 mm o menor)

**9 Orificios de montaje de accesorios**

Fija los accesorios.

El peso del accesorio no debería ser superior a 2 kg incluidas las fijaciones de montaje.

• Tamaño del orificio de montaje

- Tamaño del tornillo de montaje: M3
- Profundidad del orificio de montaje: 6 mm
- Paso del orificio de montaje: 25 mm

Lado derecho

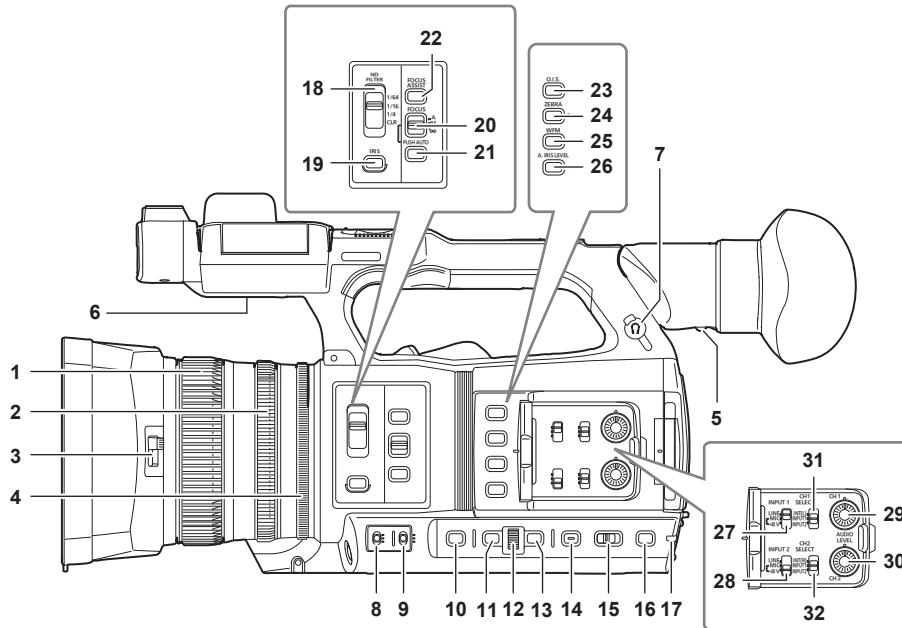

- 1 Anillo de enfoque**  
Enfoque manualmente si el interruptor <FOCUS> se ajusta en <M>.
- 2 Anillo del zoom**  
Ajusta manualmente el objetivo del zoom.
- 3 Palanca de cambio de la tapa del objetivo**  
Abre/cierra la tapa del objetivo.
- 4 Anillo de iris**  
Ajusta el iris del objetivo manualmente cuando el iris manual se ajuste mediante el botón <IRIS>.
- 5 Palanca de ajuste de dioptrías**  
Ajusta la escala de dioptrías para que la pantalla del visor pueda verse de manera clara.
- 6 Altavoz incorporado**  
Emite audio durante la reproducción.  
El audio no se emite desde el altavoz incorporado cuando se conectan auriculares al terminal para auriculares.
- 7 Terminal de auriculares**  
Conecta el audio a los auriculares de control.
- 8 Interruptor <GAIN>**  
Cambia el brillo de la pantalla de acuerdo con las condiciones de luminosidad con las que está filmado.
- 9 Interruptor <WHITE BAL>**  
Permite seleccionar el método de ajuste del balance de blancos.
  - <PRST>: ajusta al valor preestablecido del balance de blancos. [3200K], [5600K] y [VAR.] cada vez que se pulsa el botón <AWB>.
  - <A>/<B>: permite seleccionar cuándo utilizar el valor almacenado del ajuste del balance de blancos.
- 10 Botón <SHUTTER>**  
Alterna entre el modo de obturador.
- 11 Botón <MENU>**  
Muestra el menú. Al pulsar el botón <MENU> con el menú visualizado, se cierra el menú.  
Pulse el botón mientras se visualiza la pantalla de imágenes en miniatura para visualizar la pantalla de funcionamiento del menú de imágenes en miniatura y podrán eliminarse los clips.
- 12 Multidial**  
Mueve, selecciona y configura el menú mientras el menú se visualiza.  
Use también el multidial para las funciones de imágenes en miniatura, seleccionar la función multimanual y seleccionar/ajustar los iconos de las diversas operaciones.
- 13 Botón <EXIT>**  
Vuelve a un nivel superior cuando se muestra el menú. Al pulsar el botón <EXIT> sin confirmar el valor de configuración, no se reflejará el cambio en la configuración.
- 14 Botón <DISP/MODE CHK>**  
Muestra/oculta información que no corresponde al contador de tiempo, la marca de hora, el patrón de cebrá ni el marcador.  
Mantenga pulsado el botón para ver información sobre los ajustes de las diversas funciones de filmación e información como una lista de las funciones asignadas al botón USER. Cada pulsación del botón cambiará la página de información en el orden de la secuencia.
- 15 Interruptor <AUTO/MANUAL>**  
Permite seleccionar el método para ajustar el enfoque, la ganancia, el iris, el balance de blancos y la velocidad del obturador al filmar. Puede ajustar la función para se asigne <AUTO> en el menú [CÁMARA] → [BOTÓN AUTO].  
<AUTO>: el ajuste se efectúa automáticamente. (Modo automático)  
<MANU>: el ajuste se efectúa manualmente. (Modo manual)

**16 Botón <SLOT SEL>/botón <USER 5>**

Permite seleccionar la ranura de la tarjeta desde la que se va a grabar o reproducir.  
También se usa como el botón USER (USER5).

**17 Luz indicadora trasera**

Se ilumina cuando se inicia la grabación. Parpadea cuando el nivel de la batería es bajo.  
En el menú puede configurarse si la luz se encenderá o no.

**18 Interruptor <ND FILTER>**

Permite seleccionar el filtro ND que se adapte a la iluminación del sujeto.  
<CLR>: no utiliza el filtro ND.  
<1/4>: reduce a 1/4 la cantidad de luz que entra en el sensor MOS.  
<1/16>: reduce a 1/16 la cantidad de luz que entra en el sensor MOS.  
<1/64>: reduce a 1/64 la cantidad de luz que entra en el sensor MOS.

**19 Botón <IRIS>**

Permite seleccionar el método de ajuste del iris del objetivo.

**20 Interruptor <FOCUS>**

Seleccione la función de enfoque.  
<A>: cambia al modo de enfoque automático. El modo de enfoque automático ajusta el enfoque automáticamente.  
<M>: cambia al modo de enfoque manual. Controle el anillo de enfoque manualmente para ajustar el enfoque.  
<∞>: cambia al modo de enfoque manual tras establecer la distancia de enfoque en infinito.  
El interruptor <FOCUS> es un interruptor accionado por resorte. El interruptor vuelve a la posición <M> incluso si se pulsa hacia el lado <∞>.

**21 Botón <PUSH AUTO>**

Realiza el enfoque automático mientras se pulsa el botón durante el modo de enfoque manual.

**22 Botón <FOCUS ASSIST>**

Activa/desactiva la función de asistencia de enfoque que se configura en el menú [SALIDA VÍDEO/LCD/VISOR] → [ASIST. ENFOQUE] → [CAMBIO ASIST. ENFOQUE].

**23 Botón <O.I.S.>/botón <USER 1>**

Activa/desactiva la función del estabilizador de imagen óptico.  
También se usa como el botón USER (USER1).

**24 Botón <ZEBRA>/botón <USER 2>**

Muestra/oculta patrones de cebra.  
También se usa como el botón USER (USER2).

**25 Botón <WFM>/botón <USER 3>**

Muestra/oculta el monitor de forma de onda visualizado en el monitor LCD.  
También se usa como el botón USER (USER3).

**26 Botón <A.IRIS.LEVEL>/botón <USER 4>**

Activa/desactiva la función de nivel de iris automático.  
Ajuste el valor objetivo del nivel de iris automático en el menú [FICHERO ESCENA] → [EFECTO NIVEL AUTOIRIS].  
También se usa como el botón USER (USER4).

**27 Interruptor <INPUT1>**

Cambia entre las señales de entrada de audio conectadas al terminal <AUDIO INPUT 1>.  
<LINE>: seleccione cuándo se conecta el equipo de audio mediante la entrada de línea.  
<MIC>: seleccione cuándo se conecta el micrófono externo.  
<+48V>: seleccione cuándo se conecta el micrófono externo y el micrófono necesita suministro de alimentación.

**28 Interruptor <INPUT2>**

Cambia entre las señales de entrada de audio conectadas al terminal <AUDIO INPUT 2>.  
<LINE>: seleccione cuándo se conecta el equipo de audio mediante la entrada de línea.  
<MIC>: seleccione cuándo se conecta el micrófono externo.  
<+48V>: seleccione cuándo se conecta el micrófono externo y el micrófono necesita suministro de alimentación.

**29 Dial <AUDIO LEVEL CH1>**

Ajuste el nivel de grabación del canal del audio 1.

**30 Dial <AUDIO LEVEL CH2>**

Ajuste el nivel de grabación del canal del audio 2.

**31 Interruptor <CH1 SELECT>**

Seleccione el audio para grabar en el canal de audio 1.  
<INT(L)>: graba el audio izquierdo del micrófono incorporado.  
<INPUT1>: graba señales de entrada desde el terminal <AUDIO INPUT 1>.  
<INPUT2>: graba señales de entrada desde el terminal <AUDIO INPUT 2>.

**32 Interruptor <CH2 SELECT>**

Seleccione el audio para grabar en el canal de audio 2.  
<INT(R)>: graba el audio derecho del micrófono incorporado.  
<INPUT1>: graba señales de entrada desde el terminal <AUDIO INPUT 1>.  
<INPUT2>: graba señales de entrada desde el terminal <AUDIO INPUT 2>.

Lado delantero

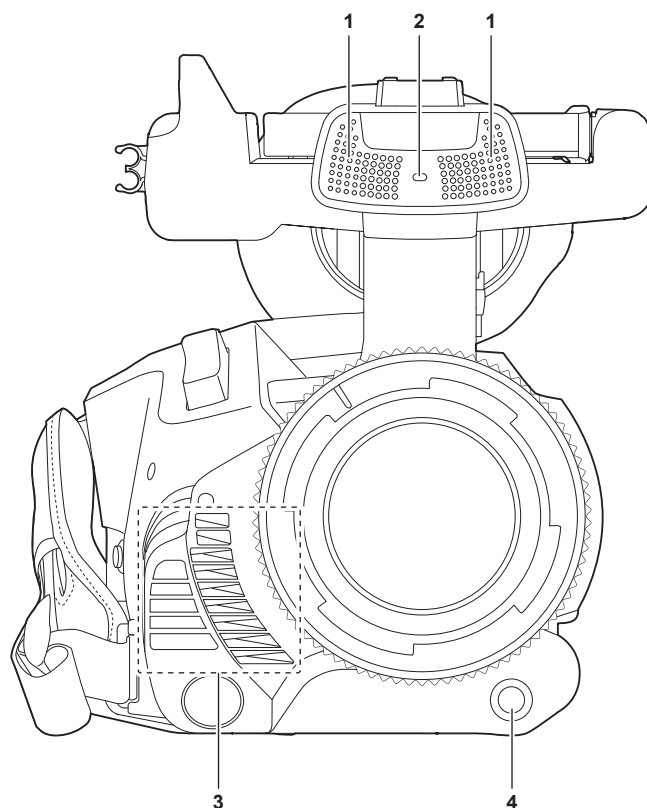

**1 Micrófono incorporado**

Es el micrófono estéreo incorporado <L>/<R>.

**2 Luz indicadora delantera**

Se ilumina cuando se inicia la grabación. Parpadea cuando el nivel de la batería es bajo. En el menú puede configurarse si la luz se encenderá o no.

**3 Salida de ventilador**

Salida para ventilador. No la bloquee cuando la cámara se esté usando.

**4 Botón <AWB>/botón <USER 7>**

Ajusta el balance de blancos. Púselo durante dos segundos o más para ajustar el balance de blancos y, a continuación, el balance de negros. También se usa como el botón USER (USER7).

## Lado trasero

Dentro de cada cubierta puede encontrar los siguientes terminales, ranuras de tarjeta y lámparas de acceso a la tarjeta.

- Terminal <USB3.0 DEVICE>
- Terminal <AV OUT>
- Terminal <REMOTE>
- Terminal <LAN>
- Terminal <HDMI>
- Terminal <DC IN 12V>

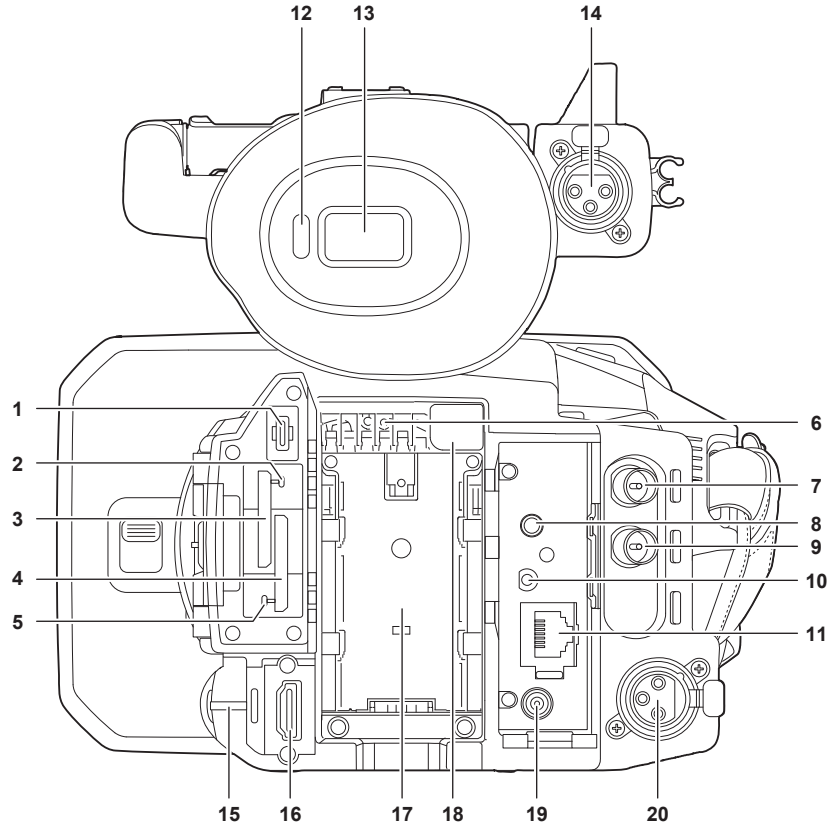

- 1 Terminal <USB3.0 DEVICE>**  
Efectúe la conexión a un ordenador mediante el cable USB tipo C para transferir datos.
- 2 Lámpara de acceso a la tarjeta 1**  
Indica el estado del acceso de grabación y reproducción de la tarjeta de memoria insertada en la ranura de tarjeta 1. En el menú puede configurarse si la luz se encenderá o no.
- 3 Ranura de tarjeta 1**  
Una ranura para la tarjeta de memoria.
- 4 Ranura de tarjeta 2**  
Una ranura para la tarjeta de memoria.
- 5 Lámpara de acceso a la tarjeta 2**  
Indica el estado del acceso de grabación y reproducción de la tarjeta de memoria insertada en la ranura de tarjeta 2. En el menú puede configurarse si la luz se encenderá o no.
- 6 Entrada de ventilador**  
Entrada para ventilador. No la bloquee cuando la cámara se esté usando.
- 7 Terminal <SDI OUT>**  
Un terminal para emitir una señal SDI conectando un monitor, etc.
- 8 Terminal <AV OUT>**  
Este es el terminal de salida para vídeo y audio de un monitor externo.
- 9 Terminal <TC IN/OUT>**  
Se conecta a un equipo externo y emite/recibe un código de tiempo. Recibe el código de tiempo estándar cuando el código de tiempo se bloquea con un equipo externo. La recepción y emisión se configuran en el menú [GRABACIÓN] → [TC/UB] → [SEL. TC ENTR./SAL.].
- 10 Terminal <REMOTE>**  
Conecte la unidad de control remoto (opcional) para controlar algunas funciones de forma remota.
- 11 Terminal <LAN>**  
Conecta el cable LAN.
- 12 Sensor ocular**  
La pantalla se visualiza en el visor cuando se acerca un ojo.
- 13 Visor**

**14 Terminal <AUDIO INPUT 1> (XLR, 3 contactos)**

Conecta un equipo de audio o un micrófono externo.

**15 Luz indicadora trasera**

Se ilumina cuando se inicia la grabación. Parpadea cuando el nivel de la batería es bajo. En el menú puede configurarse si la luz se encenderá o no.

**16 Terminal <HDMI>**

Un terminal para emitir señal de vídeo conectando un monitor, etc.

**17 Sección de montaje de la batería**

Permite montar una batería.

**18 Botón de liberación de la batería**

Se usa al retirar la batería de la cámara.

**19 Terminal <DC IN 12V>**

Conecta el adaptador de CA incluido y sirve de suministro de alimentación externo.

**20 Terminal <AUDIO INPUT 2> (XLR, 3 contactos)**

Conecta un equipo de audio o un micrófono externo.

**Parte superior**

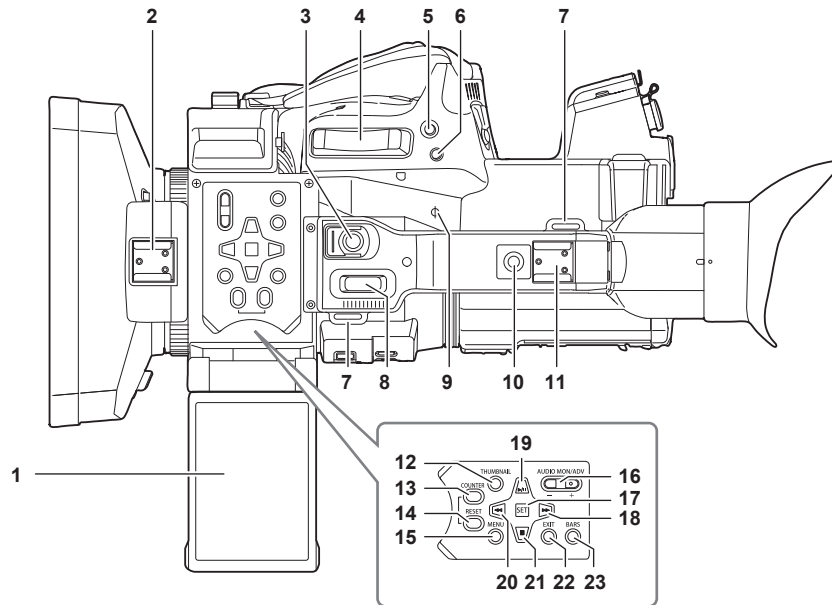

**1 Monitor LCD**

**2 Zapata de la luz**

Fija la luz de vídeo, etc.

**3 Botón REC (en la empuñadura)**

Inicia o detiene la grabación.

Esto incluye un mecanismo de retención.

**4 Palanca del zoom (en el asa)**

Ajusta el zoom de una imagen.

<T>: acerca la imagen.

<W>: aleja la imagen.

**5 Botón <IRIS>/botón <USER 6>**

Permite seleccionar el método de ajuste del iris del objetivo.

También se usa como el botón USER (USER6).

**6 Botón <REC CHECK>**

Al pulsarse este botón durante la grabación, se suspende la filmación y se reproducen los tres últimos segundos de vídeo o audio del clic que acababa de filmarse.

**7 Sección de montaje de correa para el hombro**

Permite montar la correa para el hombro incluida. (página 32)

**8 Palanca del zoom (en la empuñadura)**

Ajusta el zoom de una imagen.

<T>: acerca la imagen.

<W>: aleja la imagen.

**9 Índice del plano focal <Φ>**

Indica el plano focal del sensor MOS. Proporciona una referencia para medir de forma precisa la distancia focal desde el sujeto.

**10 Orificios de montaje del asa**

Permite montar la empuñadura.

- Tamaño del orificio de montaje

- 1/4-20 UNC (longitud del tornillo de 5,5 mm o menor)

**11 Adaptador accesorio**

Fija la luz de vídeo.

**12 Botón <THUMBNAIL>**

Pulse este botón para visualizar la pantalla de imágenes en miniatura en el monitor LCD y en el visor. Púlselo otra vez para volver a la visualización normal.

**13 Botón <COUNTER>**

Cambia el elemento de visualización del contador.

**14 Botón <RESET>**

Restablece el contador de tiempo o borra el valor introducido en la pantalla del teclado.

**15 Botón <MENU>**

Muestra el menú. Al pulsar el botón <MENU> con el menú visualizado, se cierra el menú. Púlselo mientras se visualiza la imagen en miniatura para visualizar la pantalla de funcionamiento del menú de imágenes en miniatura y podrán eliminarse los clips.

**16 Botón <AUDIO MON/ADV>**

Ajusta el volumen del audio del monitor durante la reproducción, grabación y la grabación en espera.

<+>: sube el volumen del audio del monitor. Si se mantiene pulsado durante la pausa, se llevará a cabo la reproducción fotograma a fotograma.

<->: baja el volumen del audio del monitor. Si se mantiene pulsado durante la pausa, se llevará a cabo el rebobinado fotograma a fotograma.

**17 Botón <SET>**

Realiza las operaciones del menú de ajustes y las imágenes en miniatura.

**18 Botón <▶▶▶>**

Realiza las operaciones del menú de ajustes y las imágenes en miniatura.

Pulse este botón durante la reproducción para iniciar el avance rápido de la reproducción.

Pulse este botón con la reproducción en pausa para omitir el inicio del siguiente clip.

**19 Botón <▶/||>**

Realiza las operaciones del menú de ajustes y las imágenes en miniatura.

Pulse este botón para ver las imágenes de la reproducción.

Púlselo durante la reproducción para dejar en pausa la reproducción.

Pulse este botón para reanudar la reproducción durante una pausa, para el avance rápido de la reproducción o para el retroceso rápido de la reproducción.

**20 Botón <◀◀>**

Realiza las operaciones del menú de ajustes y las imágenes en miniatura.

Pulse este botón durante la reproducción para iniciar el retroceso rápido de la reproducción.

Pulse este botón con la reproducción en pausa para omitir el inicio del clip.

**21 Botón <■>**

Realiza las operaciones del menú de ajustes y las imágenes en miniatura.

Pulse este botón para detener la reproducción cuando se está reproduciendo un clip.

**22 Botón <EXIT>**

Vuelve a un nivel superior cuando se muestra el menú. Al pulsar el botón <EXIT> sin confirmar el valor de configuración, no se reflejará el cambio en la configuración.

**23 Botón <BARS>**

Activa/desactiva la barra de color. La barra de color se bloquea con el tono de prueba (1 kHz).

## Funcionamiento básico

### Funcionamiento del multial

Accione el multial de la cámara girándolo hacia arriba o pulsándolo.

- Al girar el multial hacia arriba, el cursor se mueve.  
El cursor también se puede mover pulsando el botón <◀◀>, el botón <■>, el botón <▶▶> y el botón <▶/||>.
- Al pulsar el multial, se selecciona o confirma el elemento con el cursor.  
Las operaciones de selección y confirmación también están disponibles pulsando el botón <SET>.
- Los valores del menú o las páginas de la pantalla de miniaturas se pueden cambiar continuamente pulsando y ajustando el multial en vertical para fijar el ajuste.  
Los valores del menú o las páginas de la pantalla de miniaturas se pueden cambiar continuamente incluso manteniendo pulsado el botón <◀◀>, el botón <■>, el botón <▶▶> y el botón <▶/||>.

#### **NOTA**

- Para obtener información acerca de cómo usar el menú, consulte “Al usar el multial” (página 63).

### Funcionamiento táctil del monitor LCD

El monitor LCD puede funcionar tocándolo directamente con un dedo.

No toque el monitor LCD con objetos con punta, como bolígrafos.

#### ■ **Tocar**

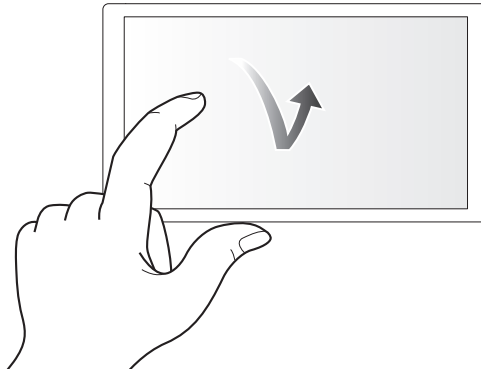

Toque para desbloquear el monitor LCD. Se puede seleccionar un elemento o icono, o puede ejecutarse un elemento.

- Para seleccionar un icono, toque el centro del icono.
- No funcionará si toca en otro lugar del monitor LCD.

#### ■ **Deslizar**

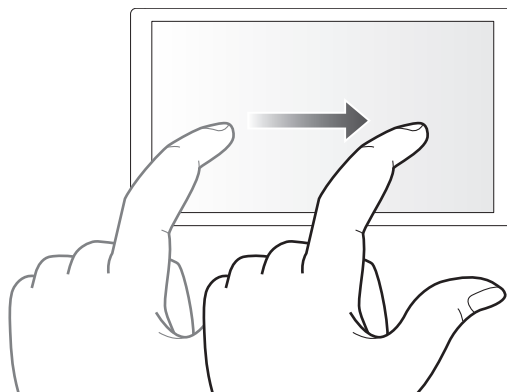

Mueva un dedo a la vez que toca el monitor LCD. Puede realizar una operación de reproducción, como omitir reproducción o reproducción directa.

#### ■ **Tocar y mantener**

Toque y no levante el dedo para desbloquear el monitor LCD. Los valores del menú o las páginas de la pantalla de miniaturas pueden cambiarse continuamente.

#### **NOTA**

- Para obtener información acerca de cómo usar el menú, consulte “Al accionar tocando el monitor LCD” (página 64).

## Capítulo 3 **Preparación**

---

Antes de que utilice la cámara, monte la batería siguiendo los procedimientos indicados en este capítulo. El montaje de los accesorios también se describe en este capítulo.

## Suministro de alimentación

Pueden usarse una batería o el adaptador de CA incluido como suministro de alimentación para la cámara.

- La cámara es compatible con las siguientes baterías. (A partir de abril de 2020)
  - AG-VBR59 (suministrado/opcional, admite la carga rápida)
  - AG-VBR89 (opcional, admite la carga rápida)
  - AG-VBR118 (opcional, admite la carga rápida)
  - VW-VBD58 (opcional)

### Carga de la batería

La batería no se suministra cargada en el momento de la compra. Cargue la batería por completo en el cargador antes de usarla.

Es recomendable disponer de una batería adicional.

- Se recomienda cargar la batería en un lugar con temperatura ambiente de 10 °C a 30 °C (igual para la temperatura de la batería).
- El cable de CA suministrado es exclusivo para esta cámara. No use con ningún otro dispositivo. Tampoco use el cable CA de otro dispositivo en esta cámara.
- El cargador de batería suministrado puede cargar a la vez dos baterías. Además, es compatible con la batería de carga rápida.



Figura 1



Figura 2

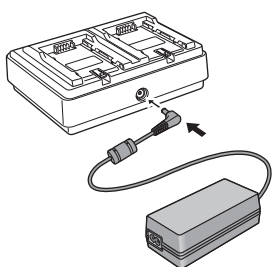

Figura 3

**1** Conecte el enchufe CC del adaptador de CA al terminal <DC IN 12V> del cargador de la batería. (Figura 1)

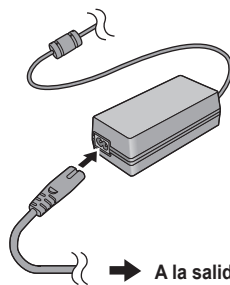
**2** Conecte el cable de CA al adaptador de CA. (Figura 2)

- Inserte el cable de CA hasta que haga tope.

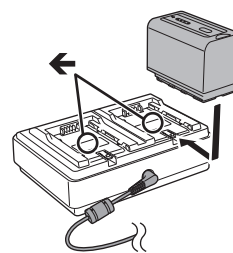
**3** Conecte el enchufe a la salida de alimentación. (Figura 2)

**4** Monte la batería en el cargador. (Figura 3)

La luz de carga del lado de la batería se encenderá y se iniciará la carga.

- Coloque la batería en horizontal a lo largo de la marca ← y deslícela.
- Cuando la carga finalice, la luz <CHARGE1>/<CHARGE2> (luz de carga) se apagará. Deslice la batería y extraiga.

#### ■ Visualización de la luz <CHARGE1>/<CHARGE2>

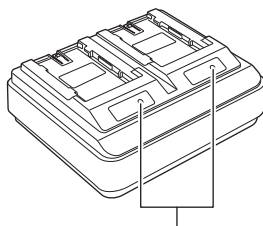

Luz <CHARGE1>/<CHARGE2>

La luz <CHARGE1>/<CHARGE2> (luz de carga) del cargador de batería suministrado indica el estado de carga de la siguiente forma.

Visualización de la luz <CHARGE1>/<CHARGE2>	Estado de carga
Verde (encendida)	Carga rápida
Naranja (encendida)	Carga normal
Naranja (parpadeante)	Carga detenida debido a un error
Apagada	La carga se ha finalizado o la batería no está montada

#### NOTA

- El cargador de batería determinará el estado una vez que la batería se instale. Por tanto, la luz de carga podría tardar un tiempo en encenderse. Vuelva a instalar la batería si la luz de carga no se enciende tras diez o más segundos.
- Cuando se instalan dos baterías compatibles con la carga rápida, tendrá prioridad la carga rápida en el lado <CHARGE1>, y en el lado <CHARGE2> la carga se realizará como carga normal. Cuando la carga del lado <CHARGE1> se realiza, en el lado <CHARGE2> se cambia a la carga rápida. Además, según el estado de carga de la batería, el indicador de la batería instalada en el lado <CHARGE2> podría apagarse.
- El cargador de batería realizará una carga óptima tras determinar el estado de la batería. Cuando la carga se inicia, el indicador de la batería compatible con carga rápida parpadeará. Además, si se está cargando tanto en el lado <CHARGE1> como en el lado <CHARGE2>, la carga de ambas baterías se detendrá cuando alguna batería se instale/retire o sustituya. La carga se iniciará de nuevo tras determinarse el estado de las baterías.

- Para dar prioridad a la carga de una batería y cargarla antes, instálela en el lado <CHARGE1>.

### Tiempo de carga y tiempo de grabación estándares

Número de referencia de la batería	Tensión/capacidad (mínima)	Tiempo de carga	Tiempo de grabación continuo
AG-VBR59 (suministrado/opcional)	7,28 V/5900 mAh	Aprox. 3 horas 20 minutos	Aprox. 3 horas 20 minutos
AG-VBR89 (opcional)	7,28 V/8850 mAh	Aprox. 4 horas	Aprox. 5 horas
AG-VBR118 (opcional)	7,28 V/11800 mAh	Aprox. 4 horas 40 minutos	Aprox. 6 horas 40 minutos
VW-VBD58 (opcional)	7,2 V/5800 mAh	Aprox. 5 horas 20 minutos	Aprox. 3 horas 10 minutos

- El tiempo de carga corresponde al tiempo hasta completarse la carga con el cargador de batería suministrado.
- El tiempo de carga corresponde al tiempo hasta completarse la carga con una temperatura ambiente de funcionamiento de 25 °C y humedad relativa de funcionamiento del 60%. Con otras temperaturas y humedades, es posible que la carga tarde más tiempo en completarse.
- El tiempo de carga corresponde al tiempo hasta completarse la carga cuando capacidad de la batería se ha agotado. El tiempo de carga o el tiempo de grabación continuo es diferente según las condiciones de uso, como temperatura alta o baja.
- El tiempo de grabación continuo corresponde al tiempo de uso de la cámara cuando se dan todas estas condiciones. Si utiliza la cámara en otras condiciones, el tiempo de grabación continuo se reducirá.
  - Cuando los ajustes del menú son los ajustes predeterminados de fábrica (cuando [FORMATO GRAB.] está configurado como [1080-59.94i/422ALL-I 100M]/[1080-50.00i/422ALL-I 100M])
  - Cuando se usa el monitor LCD y el cable no está conectado al terminal de entrada/salida externa







#### NOTA

- La batería está caliente tras su uso o carga, pero esta elevada temperatura no es un problema de funcionamiento.
- La batería puede cargarse con el cargador AG-B23 (DE-A88) (opcional), pero tardará más en cargarse.

### Comprobación del nivel de batería restante

El nivel de batería restante puede comprobarse visualizando la pantalla de estado de la alimentación en el monitor LCD o desde el indicador de la batería suministrada.

#### Comprobación del nivel de batería restante en el monitor LCD

El estado de la batería irá cambiando  →  →  →  →  →  conforme el nivel de batería restante disminuya. Parpadeará en rojo cuando el nivel de batería restante sea cero.

#### NOTA

- La pantalla de estado de la alimentación podría no visualizarse según la configuración del menú.
- Cuando parpadea en rojo, no es posible reparar ni copiar el clip, ni actualizar el firmware.

#### Comprobación del nivel de batería restante en la batería

- El nivel de batería restante puede comprobarse con el indicador pulsando el botón <CHECK> en la batería cuando no se está cargando.
  - El nivel de batería restante es una indicación aproximada.
  - Si el nivel de batería restante es cero, el indicador no se iluminará incluso si se pulsa el botón <CHECK>. Cargue la batería.
- El progreso de la carga se notifica por la posición parpadeante del indicador mientras la batería se está cargando. Cuando la carga se complete, el indicador se apaga.

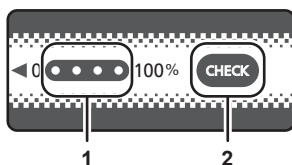











#### 1 Indicador

#### 2 Botón <CHECK>

#### ■ Visualización del indicador

- El color y el estado de encendido/parpadeo del indicador señalado por el icono de la tabla son los siguientes.

- : parpadeo en verde
- : encendido en verde
- : apagado

Visualización del indicador		Nivel de batería restante/progreso de la carga
Al comprobar el nivel de batería restante	Carga	
		0% - 25%
		25% - 50%
		50% - 75%
		75% - 100%

- La visualización del indicador es una indicación aproximada. Si la batería está instalada en la cámara o el cargador, compruebe el nivel restante en el dispositivo en el que esté instalada la batería. El nivel restante podría ser diferente del visualizado con el indicador de la batería.

## Instalación y extracción de la batería

### Instalación de la batería

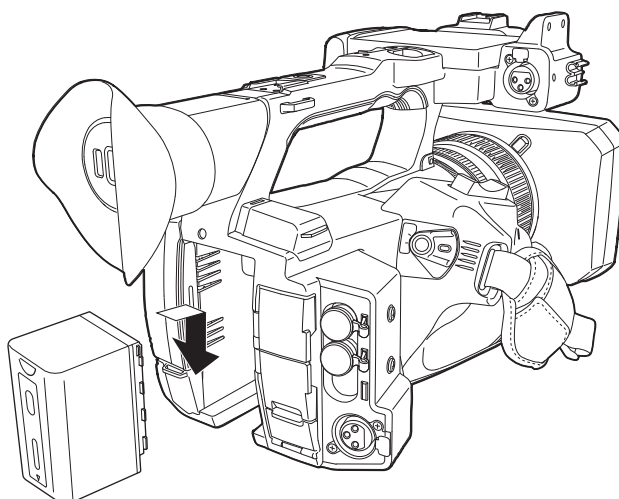

**1** Presione la batería contra la sección de montaje de la batería de la cámara y deslícela hacia abajo.

- Presione la batería hasta que oiga un clic; la batería habrá quedado entonces encajada.

### Extracción de la batería

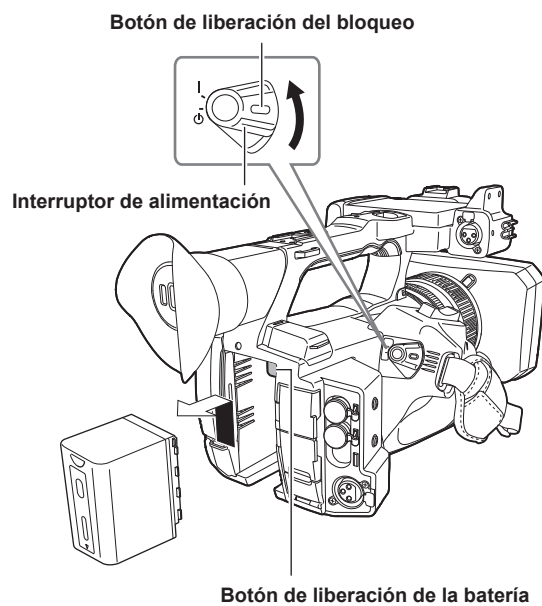

**1** Ajuste el interruptor de alimentación en la posición <  > (espera) mientras mantiene pulsado el botón de liberación del bloqueo.

Asegúrese de que se haya apagado el monitor LCD.

**2** Mientras pulsa el botón de liberación de la batería situado en la cámara, deslice la batería hacia arriba y retírela.

## Utilización del adaptador de CA

### Instalación del adaptador de CA

Utilice el adaptador de CA suministrado. No use el adaptador de CA de ningún otro dispositivo.

El cable de CA suministrado es exclusivo para esta cámara. No use con ningún otro dispositivo. Tampoco use el cable CA de otro dispositivo en esta cámara.



Figura 1



Figura 2

#### 1 Conecte el cable de CA al adaptador de CA. (Figura 1)

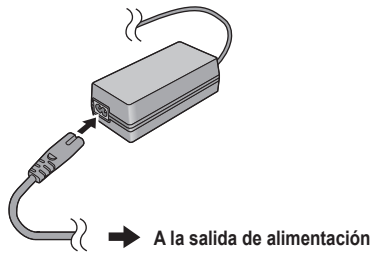
- Inserte el cable de CA hasta que haga tope.

#### 2 Conecte el enchufe a la salida de alimentación. (Figura 1)

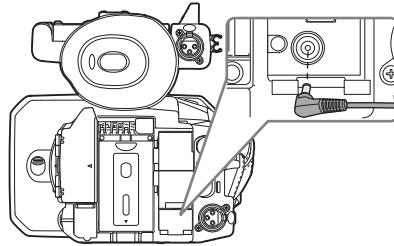
#### 3 Conecte el adaptador de CA al terminal <DC IN 12V>. (Figura 2)

- Al retirar el adaptador de CA, coloque siempre el interruptor de alimentación en <⏻> (espera) y compruebe que el monitor LCD está apagado antes de extraerlo.

#### **NOTA**

- Para grabar con el adaptador de CA conectado, instale la batería en caso de que haya un corte eléctrico o se desconecte la salida de alimentación.
- Hay consumo eléctrico incluso con el interruptor de alimentación ajustado en <⏻> (espera). Para evitar el consumo eléctrico, desconecte el adaptador de CA de la salida de alimentación cuando no lo utilice durante un largo período de tiempo.
- El cargador de batería y el adaptador de CA están diseñados para funcionar con independencia del país o la región de uso. Funcionan con tensiones de alimentación de 100 V-240 V, y frecuencias de alimentación de 50 Hz o 60 Hz. Sin embargo, la forma de la salida de alimentación es diferente según el país o la región. Prepare un enchufe que se ajuste a la forma de la salida de alimentación. Consulte al distribuidor si dispone de un adaptador de enchufe.

## Accesorios de montaje

### Ajuste de la correa de agarre

- Ajuste la correa de agarre de modo que se adapte al tamaño de su mano.
- La correa de agarre ya está instalada en la cámara.
- Si la hebilla es difícil de apretar, mueva la almohadilla hacia adelante y vuelva a apretar la hebilla.

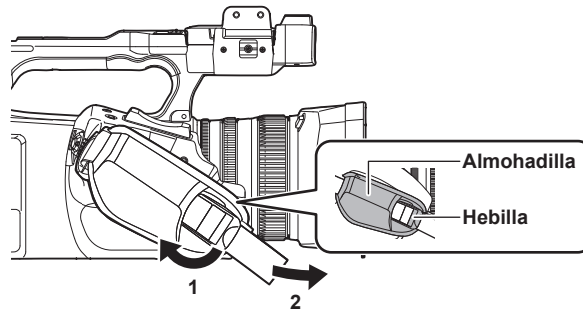

**1** Abra la sección de la hebilla.

**2** Tire del extremo de la correa.

### Instalación de la correa para el hombro

Monte la correa para el hombro suministrada en la sección de montaje de la correa para el hombro.

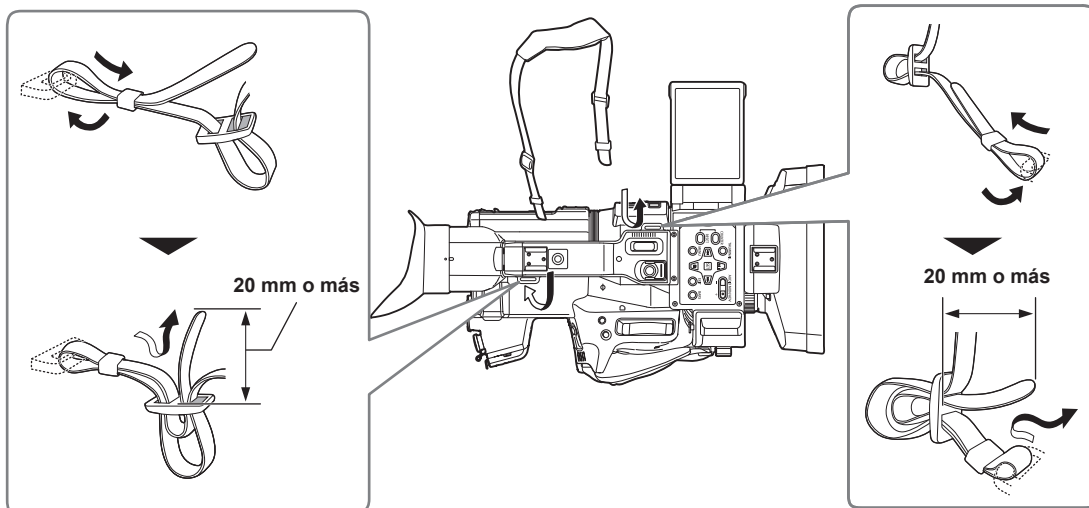

#### **NOTA**

- Asegúrese de que la correa para el hombro esté firmemente colocada.

### Montaje del parasol del objetivo

#### Extracción

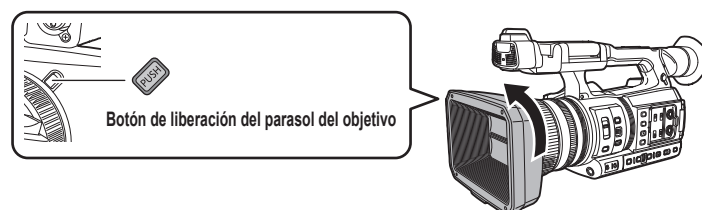

**1** Mientras pulsa el botón de liberación del parasol del objetivo, gire el parasol en la dirección de la flecha para extraerlo.

## Montaje

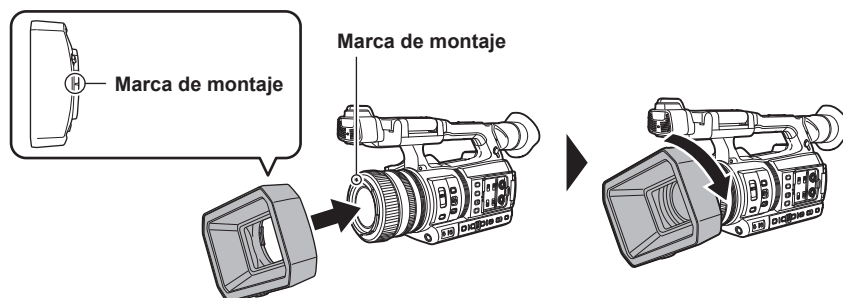

### 1 Inserte el parasol del objetivo en la cámara.

- Alinee las marcas de montaje del parasol del objetivo y de la cámara.

### 2 Gire el parasol del objetivo hacia la derecha.

- Gire hasta que el objetivo haga clic y quede encajado en su lugar.

## Apertura y cierre la tapa del objetivo

Utilice la palanca de apertura/cierre de la tapa del objetivo para abrirla y cerrarla.

Abra la tapa del objetivo durante la filmación.

Cuando no utilice la cámara, cierre la tapa del objetivo para protegerlo.

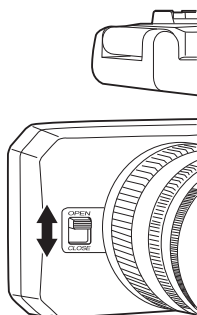

### NOTA

- No presione la tapa del objetivo con fuerza. De lo contrario, es posible que se produzcan daños en el objetivo y en la tapa del objetivo.
- La tapa del objetivo no podrá abrirse ni cerrarse o el parasol del objetivo podría no quedar montado según los diversos filtros y protectores MC instalados en el objetivo delantero de la cámara.

## Montaje del ocular

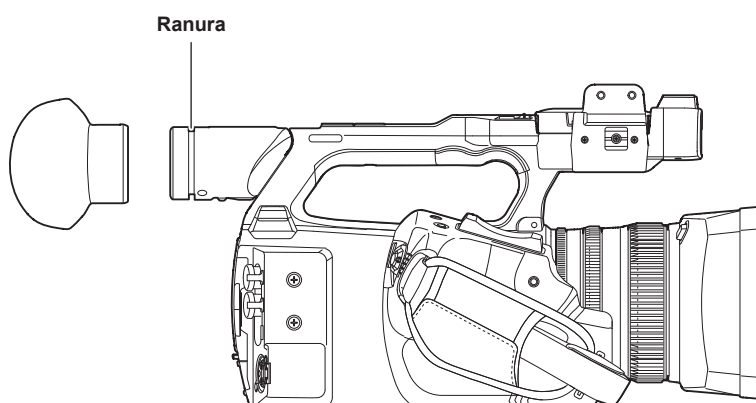

### 1 Para colocar el ocular, alinee la ranura de la pieza de instalación del ocular con el borde interno del ocular.

## Montaje del micrófono externo

El micrófono externo, como el micrófono superdireccional AG-MC200G (opcional) puede montarse en la empuñadura.

Los tornillos están previamente insertados en el cuerpo de la cámara para proteger los orificios para los tornillos. Extraiga estos tornillos cuando desee colocar el portamicrófono.

- El portamicrófono no se puede montar con los tornillos insertados originalmente en la cámara. Use los tornillos suministrados para el portamicrófono.



Figura 1



Figura 2

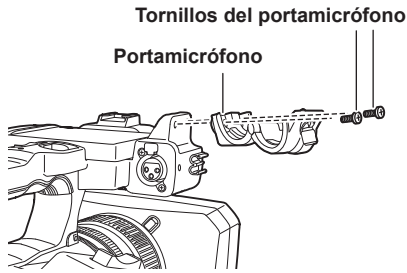

Figura 3

- 1** Monte el portamicrófono suministrado en la sección de montaje del portamicrófono usando los tornillos del portamicrófono (x 2). (Figura 1)
- 2** Monte el micrófono externo y apriete los tornillos del portamicrófono. (Figura 2)
- 3** Conecte el cable del micrófono al terminal <AUDIO INPUT 1>. (Figura 3)
- 4** Fije el cable del micrófono a la abrazadera del cable del micrófono.

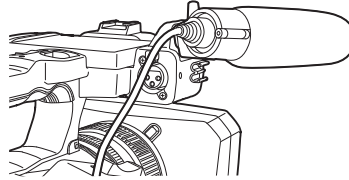
Ajuste el interruptor <INPUT1> de modo que coincida con el micrófono que desee conectar.

### NOTA

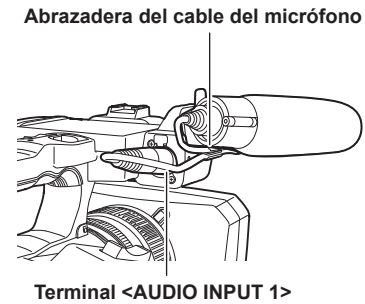
- Retire el cable del micrófono del terminal <AUDIO INPUT 1> a la vez que empuja de la palanca.

## Colocación de un trípode

Los orificios de instalación del trípode aceptan tornillos 1/4-20 UNC y 3/8-16 UNC. Utilice el orificio cuyo diámetro coincida con el tornillo de fijación del trípode.

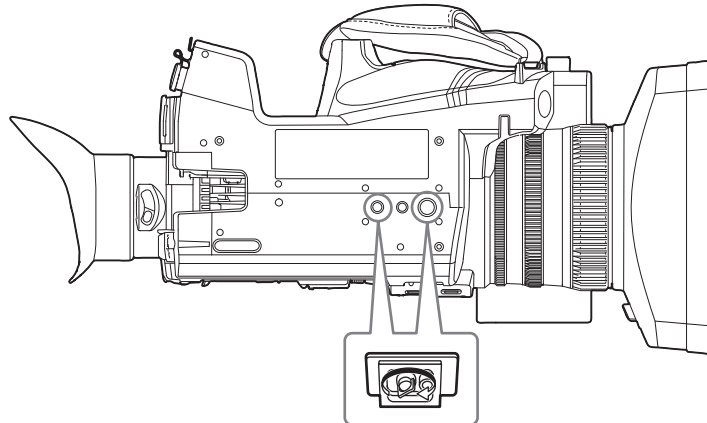

### NOTA

- Utilice el trípode en ubicaciones seguras.
- La profundidad del orificio de fijación del trípode es de 5,5 mm. Al montar la cámara en un trípode, no apriete demasiado el tornillo del trípode.

## Accesorios de montaje

Puede montar y usar el equipo que tenga.

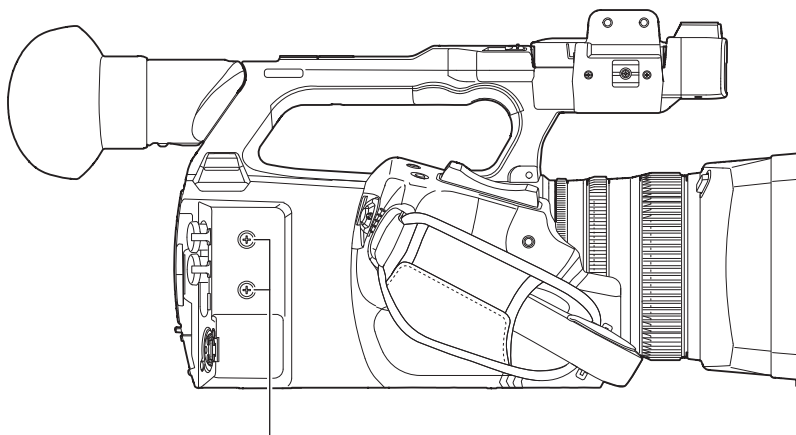

**Orificios de montaje de accesorios**

- El tamaño de los tornillos de montaje es de M3.
  - La profundidad del orificio de montaje es 6 mm
- Al montar los accesorios en la cámara, no apriete demasiado los tornillos.

## Activación/desactivación de la alimentación

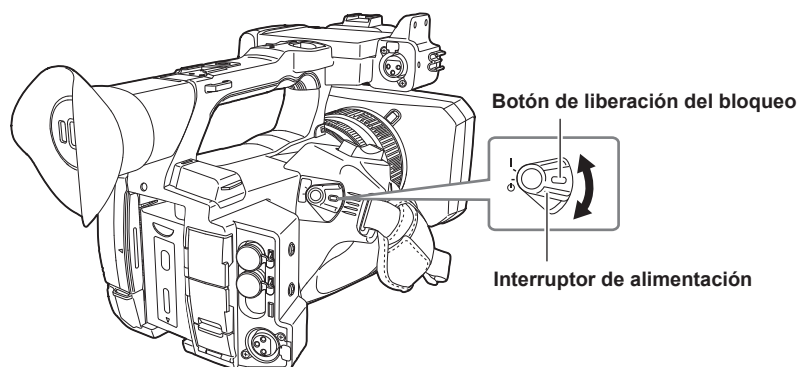

### Cómo activar la alimentación

- 1 Ajuste el interruptor de alimentación en la posición < | > (Encendido) mientras mantiene pulsado el botón de liberación del bloqueo.

El monitor LCD se iluminará.

- Cuando la alimentación se enciende por primera vez, se muestran la pantalla [TIME ZONE] y, a continuación, la pantalla [CLOCK SETTING]. Configure la zona horaria, la fecha y la hora.

#### **NOTA**

- La batería integrada (batería recargable) se descargará. La configuración de la fecha/hora podría inicializarse si la cámara no se enciende en aproximadamente cuatro meses. Vuelva a configurar la fecha/hora tras cargar la batería integrada. (página 37)

### Cómo desactivar la alimentación

- 1 Ajuste el interruptor de alimentación en la posición < ⏻ > (espera) mientras mantiene pulsado el botón de liberación del bloqueo. El monitor LCD se apagará.

## Carga de la batería integrada

---

La batería integrada mantiene la fecha/hora establecida en la cámara.

La batería integrada estará sin carga si aparece el mensaje [BATERÍA RESERVA VACÍA] en el visor o en el monitor LCD durante unos cinco segundos cuando la alimentación de la cámara se ha activado durante un tiempo, y el interruptor de alimentación está en la posición < | > (Encendido).

La fecha del reloj interno de la cámara se restablece al 1 de enero de 2019 si la batería integrada se agota.

Siga el procedimiento indicado a continuación para cargar la batería integrada.

**1 Ajuste el interruptor de alimentación en < ⏻ > (espera).**

**2 Conecte una batería totalmente cargada o el adaptador de CA a la cámara.**

Para obtener más detalles acerca de la conexión de la batería o del adaptador de CA, consulte “Suministro de alimentación” (página 28).

**3 Deje la cámara durante aproximadamente 24 horas.**

La batería incorporada se cargará.

La batería integrada se carga incluso si el interruptor de alimentación se ajusta en la posición < | > (Encendido).

Tras la carga, compruebe la configuración de la fecha/hora y el código de tiempo. Si [SE HA REINICIADO EL RELOJ INTERNO] [<PONGA LA HORA CORRECTA>] aparece en la pantalla STATUS de la comprobación del modo, ajuste la fecha/hora del reloj interno. (página 38)

**4 Ponga el interruptor de alimentación en < | > (Encendido) y confirme que en el monitor LCD no se muestra [BATERÍA RESERVA VACÍA].**

Si [BATERÍA RESERVA VACÍA] continúa visualizándose después de la carga, deberá sustituir la batería integrada. Póngase en contacto con su proveedor.

## Ajuste de la fecha/hora en el reloj interno

La fecha/hora/zona horaria se registran como metadatos en el clip durante la filmación.

Afectará a la gestión de los clips grabados, por lo que compruebe y configure siempre la fecha/hora y la zona horaria antes de usar la cámara por primera vez.

No cambie la configuración de la fecha/hora y de la zona horaria durante la filmación.

### 1 Pulse el botón <MENU>.

Se muestra el menú.

### 2 Seleccione el menú [OTROS] → [RELOJ] → [ZONA HORARIA], y configure la diferencia horaria a partir de la hora del Meridiano de Greenwich.

### 3 Seleccione el menú [OTROS] → [RELOJ] → [AJUSTE RELOJ], y establezca el año, el mes, la fecha y la hora.

#### NOTA

- La precisión del reloj tiene una desviación aproximada de  $\pm 30$  segundos por mes. Compruebe y restablezca la hora en que se requiere la hora exacta.
- Con el formato AVCHD, el clip se guardará en +12:30 incluso si se selecciona +12:45 debido a los estándares del formato.

#### ■ Tabla de zonas horarias

Diferencia horaria	Región	Diferencia horaria	Región
00:00	Greenwich	+01:00	Europa Central
-00:30		+01:30	
-01:00	Azores	+02:00	Europa del Este
-01:30		+02:30	
-02:00	Atlántico medio	+03:00	Moscú
-02:30		+03:30	Teherán
-03:00	Buenos Aires	+04:00	Abu Dabi
-03:30	Terranova	+04:30	Kabul
-04:00	Halifax	+05:00	Islamabad
-04:30	Caracas	+05:30	Mumbai
-05:00	Nueva York	+06:00	Dakar
-05:30		+06:30	Yangón
-06:00	Chicago	+07:00	Bangkok
-06:30		+07:30	
-07:00	Denver	+08:00	Beijing
-07:30		+08:30	
-08:00	Los Ángeles	+09:00	Tokio
-08:30		+09:30	Darwin
-09:00	Alaska	+10:00	Guam
-09:30	Islas Marquesas	+10:30	Isla de Lord Howe
-10:00	Hawai	+11:00	Islas Salomón
-10:30		+11:30	
-11:00	Islas de Midway	+12:00	Nueva Zelanda
-11:30		+12:45	Islas Chatham
-12:00	Atolón Kwajalein	+13:00	Islas Fénix
+00:30			

## Preparación de la tarjeta de memoria

### Tarjetas de memoria compatibles con la cámara

Las siguientes tarjetas SD y microP2 se pueden usar con la cámara. (A partir de abril de 2020)

Tipo de tarjeta SD	Capacidad de grabación
Tarjeta de memoria SDHC	4 GB - 32 GB
Tarjeta de memoria SDXC	48 GB - 256 GB

Tipo de tarjeta microP2	Capacidad de grabación
Tarjeta microP2 serie A	32 GB, 64 GB
Tarjeta microP2 serie B	64 GB

- No se garantiza el funcionamiento para ninguna tarjeta de memoria salvo las indicadas anteriormente.
- Se recomiendan las tarjetas de memoria Panasonic.
- Las siguientes tarjetas de memoria no se pueden usar ya que no son compatibles con los estándares SD.
  - Una tarjeta de memoria con 4 GB o más sin el logotipo SDHC
  - Una tarjeta de memoria con 48 GB o más sin el logotipo SDXC
- La cámara no admite la función CPS (Content Protection System) de la tarjeta microP2, por lo que no puede usarse ninguna tarjeta microP2 formateada con cifrado con contraseña CPS. Si se formatea con la cámara, puede usarse como una tarjeta microP2 que no está cifrada.

### Clase de velocidad durante la filmación

La tarjeta de memoria que se tiene que usar depende del modo y del formato de grabación.

Use tarjetas de memoria compatibles con la clase de velocidad, la clase de velocidad UHS o la clase de velocidad de vídeo.

La grabación puede detenerse repentinamente si se usa una tarjeta de memoria no compatible con la clase de velocidad requerida.

- La clase de velocidad, la clase de velocidad UHS y la clase de velocidad de vídeo corresponden a la especificación de velocidad relativa a la escritura (grabación) continua en la tarjeta. Compruebe la indicación de la etiqueta y otra información en la tarjeta de memoria.

#### ■ Si el modo de grabación es P2

Se pueden usar tarjetas microP2.

Función de grabación o velocidad de bits de grabación	Clase de velocidad	Ejemplo de símbolo de la tarjeta
Todos	Tarjeta microP2 serie A, tarjeta microP2 serie B	

#### NOTA

- Se puede grabar en tarjetas de memoria SDXC en formato P2 pero es solo para grabación de emergencia y no se admite.

#### ■ Si el modo de grabación es MOV



Se pueden usar tarjetas de memoria SDXC y tarjetas microP2 de 64 GB.

No se pueden usar tarjetas de memoria SDHC ni tarjetas microP2 de 32 GB.

Función de grabación o velocidad de bits de grabación	Clase de velocidad	Ejemplo de símbolo de la tarjeta
400 Mbps FHD VFR (23,98p)/SUPER SLOW ALL-I (Grabación súper lenta/grabación con velocidad de fotogramas variable)	Clase de velocidad de vídeo V60 o superior O la tarjeta microP2 serie B	<b>V60</b>
200 Mbps 150 Mbps 100 Mbps FHD VFR/SUPER SLOW LongGOP (Grabación súper lenta/grabación con velocidad de fotogramas variable)	Clase de velocidad de vídeo V30 o superior, clase de velocidad UHS 3 o superior O la tarjeta microP2 serie A, tarjeta microP2 serie B	<b>V30</b> <b>U3</b>
FHD VFR (59,94p/50,00p/29,97p/25,00p) ALL-I (Grabación con velocidad de fotogramas variable)	Clase de velocidad de vídeo V10 o superior, clase de velocidad UHS 1 o superior, clase de velocidad 10 o superior O la tarjeta microP2 serie A, tarjeta microP2 serie B	<b>V10</b> <b>U1</b> <b>CLASS10</b> <b>10</b>

■ Si el modo de grabación es AVCHD

Se pueden usar las tarjetas de memoria SDHC, tarjetas de memoria SDXC y tarjetas microP2.

Función de grabación o velocidad de bits de grabación	Clase de velocidad	Ejemplo de símbolo de la tarjeta
Todos	Clase de velocidad 4 o superior O la tarjeta microP2 serie A, tarjeta microP2 serie B	 

**Prevención del borrado accidental**

Para que no se puedan escribir, borrar ni formatear datos, mueva el interruptor de protección contra escritura de la tarjeta de memoria hacia el lado LOCK.

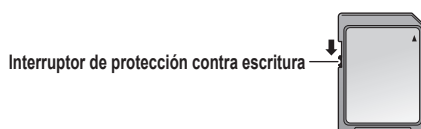

**Estado de la lámpara de acceso a la tarjeta y la tarjeta de memoria**

Lámpara de acceso a la tarjeta	Estado de la tarjeta de memoria	
Naranja (encendida)	Objetivo de grabación	Se permiten la carga/escritura. Destino de grabación actual.
Verde (encendida)	Es posible la grabación	Se permiten la carga/escritura.
Naranja (parpadeante)	Accediendo a la tarjeta	Actualmente se están realizando la carga/escritura.
Naranja (parpadeo rápido)	Detección de la tarjeta de memoria	La tarjeta de memoria se está detectando.
	Error	Se ha producido un error. Parpadeará incluso si la tarjeta de memoria no está insertada cuando se produce un error.
Verde (parpadeo lento)	No queda capacidad de grabación	No queda capacidad de grabación en la tarjeta de memoria. Solo es posible la carga.
	Protección contra escritura	El interruptor de protección contra escritura de la tarjeta de memoria se mueve hacia el lado LOCK.
	La grabación no es posible	No se puede grabar con el formato de grabación actualmente seleccionado. Para grabar, cambie el formato de grabación o use la tarjeta de memoria compatible con el formato de grabación.
Apagado	No hay ninguna tarjeta de memoria insertada.	No se ha insertado ninguna tarjeta de memoria.
	Formato ilegal	El formato no es correcto. Vuelva a formatear la tarjeta.
	Tarjeta no compatible	Este tipo de tarjeta no puede usarse con la cámara, por ejemplo, MMC (Multi Media Card).
	Configuración del menú [RED] → [FUNC. RED] → [NDI HX]	No se puede grabar ni reproducir. Se pueden usar otras funciones que no sean la grabación ni reproducción (carga del archivo de escena, etc.).
	Tarjeta microP2 formateada con cifrado con contraseña CPS	No se puede usar con la cámara. Si se formatea con la cámara, puede usarse como una tarjeta microP2 que no está cifrada.
Durante el modo lector de tarjeta	La lámpara de acceso a la tarjeta 1/lámpara de acceso a la tarjeta 2 se apagan cuando no hay ningún acceso.	

 **NOTA**

• La lámpara de acceso a la tarjeta no se encenderá ni parpadeará si se selecciona el menú [OTROS] → [LED] → [LED ACCESO] → [OFF].

## Inserción/extracción de la tarjeta de memoria

### Inserción de la tarjeta de memoria

La tarjeta de memoria que se tiene que usar con la cámara deberá formatearse siempre en la cámara. (página 41)

- Al formatear la tarjeta de memoria se borrarán todos los datos grabados que no podrán restaurarse.

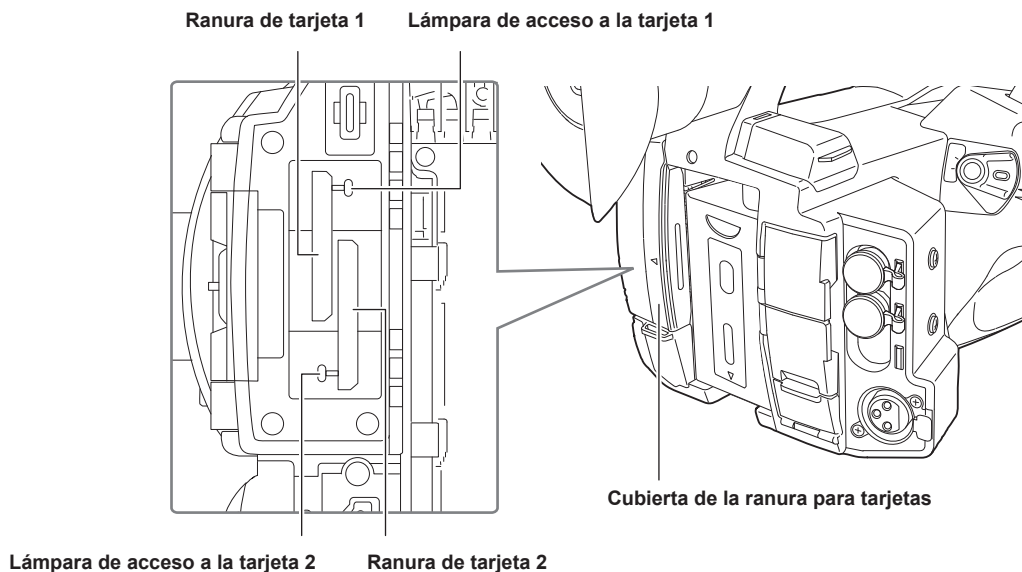

**1** Abra la cubierta de la ranura para tarjetas.

**2** Inserta la tarjeta de memoria en la ranura para tarjeta.

- En la ranura para tarjeta 1 y en la ranura para tarjeta 2 se puede insertar una tarjeta de memoria.
- Insértela recta, con la etiqueta hacia la izquierda hasta que quede encajada con un clic.  
No apriete ni aplique fuerza excesiva al insertar la tarjeta de memoria.

**3** Cierre la cubierta de la ranura para tarjetas.

### Extracción de la tarjeta de memoria

**1** Abra la cubierta de la ranura para tarjetas.

- Confirme que la lámpara de acceso a la tarjeta no parpadea en naranja.
- Los datos se escriben/cargan cuando la lámpara de acceso a la tarjeta parpadea en naranja, así que no extraiga la tarjeta de memoria.

**2** Presione la tarjeta de memoria más hacia dentro en la cámara y deje que se deslice.

- Tire de la tarjeta de memoria recta hacia fuera cuando la vaya a sacar de la ranura para tarjeta.

**3** Cierre la cubierta de la ranura para tarjetas.

### Precauciones de uso o almacenamiento

- No toque la sección del terminal de conexión de la parte trasera de la tarjeta de memoria.
- Evite temperaturas altas y humedad.
- Evite gotitas de agua.
- Evite cargar con electricidad.

Use o guarde la tarjeta de memoria con la tarjeta todavía insertada dentro de la cámara y con la cubierta de la ranura cerrada.

### Formateo de la tarjeta de memoria

**1** Seleccione el menú [GRABACIÓN] → [FORMATEAR MEDIA] → [RANURA1]/[RANURA2].

**2** Cuando aparezca el mensaje de confirmación, seleccione [SET].

**3** Cuando se muestre el mensaje de proceso finalizado, seleccione

#### NOTA

- Esta función puede ejecutarse sólo tocando el monitor LCD.
- Cuando se cierre el mensaje de proceso finalizado, podrían pasar unos segundos hasta que se pueda grabar.

## Tiempo de grabación de la tarjeta de memoria

### Si el modo de grabación es P2

Se pueden usar tarjetas microP2.

Se puede grabar en tarjetas de memoria SDXC en formato P2 pero es solo para grabación de emergencia y no se admite.

Formato de grabación	Capacidad de grabación	
	64 GB	
AVC-Intra 422 AVC-Intra 200 AVC-Intra 100 (1080-59,94p/50,00p)	Aprox. 32 minutos	
AVC-Intra 100 (1080-59,94i/50,00i, 720-59,94p/50,00p)	Aprox. 64 minutos	
AVC-Intra 50	Aprox. 128 minutos	
AVC-LongG50	Aprox. 128 minutos	
AVC-LongG25 (1080-59,94p/50,00p)	Aprox. 128 minutos	
AVC-LongG25 (1080-59,94i/50,00i, 720-59,94p/50,00p)	Aprox. 256 minutos	
AVC-LongG12 (1080-59,94p/50,00p)	Aprox. 240 minutos	
AVC-LongG12 (1080-59,94i/50,00i, 720-59,94p/50,00p)	Aprox. 480 minutos	

### NOTA

- El clip se divide aproximadamente cada 4 GB en el caso de datos con formato P2. Sin embargo, al grabar en una tarjeta de memoria de más de 32 GB en formatos AVC-Intra 422/AVC-LongG50/AVC-LongG25/AVC-LongG12, la grabación puede continuar como un mismo clip seleccionando [UN ARCHIVO] en el menú [GRABACIÓN] → [DIVISIÓN ARCHIVO]. El clip se divide aproximadamente cada tres horas si el formato de grabación es AVC-Intra 422. El clip se divide aproximadamente cada tres horas o cada 64 GB si el formato de grabación es AVC-LongG50/AVC-LongG25/AVC-LongG12. Estas divisiones se visualizan como un clip en la pantalla de imágenes en miniatura. Los clips se pueden visualizar como clips diferentes en el software de edición no lineal o en un ordenador.
- La grabación se detiene cuando el tiempo de grabación alcanza las diez horas, y se reanuda automáticamente tras unos segundos. Durante la pausa, la imagen y el audio no se grabarán. Se incluyen las grabaciones especiales, como la grabación de relé.
- En la grabación de intervalos, la grabación se detiene cuando la duración de un clip alcanza las diez horas, y se reanuda automáticamente tras unos segundos.

### Si el modo de grabación es MOV

Se pueden usar tarjetas de memoria SDXC y tarjetas microP2 de 64 GB. No se pueden usar tarjetas de memoria SDHC ni tarjetas microP2 de 32 GB.

Formato de grabación	Velocidad de grabación	Capacidad de grabación	
		64 GB	128 GB
UHD	400 Mbps	Aprox. 20 minutos	Aprox. 40 minutos
	200 Mbps	Aprox. 40 minutos	Aprox. 1 hora 20 minutos
	150 Mbps	Aprox. 55 minutos	Aprox. 1 hora 50 minutos
	100 Mbps	Aprox. 1 hora 20 minutos	Aprox. 2 horas 40 minutos
FHD	200 Mbps	Aprox. 40 minutos	Aprox. 1 hora 20 minutos
	100 Mbps	Aprox. 1 hora 20 minutos	Aprox. 2 horas 40 minutos
	50 Mbps	Aprox. 2 horas 40 minutos	Aprox. 5 horas 20 minutos

### NOTA

- El tiempo de grabación cambiará según la velocidad de fotogramas variable configurada en la grabación súper lenta o la grabación con velocidad de fotogramas variable.
- El archivo se divide aproximadamente cada tres horas en el caso de datos con formato MOV. Estas divisiones se visualizan como clips independientes en la pantalla de miniaturas. Además, los clips grabados en dos tarjetas de memoria con la grabación de relé se muestran como clips independientes.
- La grabación se detiene cuando el tiempo de grabación alcanza las diez horas, y se reanuda automáticamente tras unos segundos. Durante la pausa, la imagen y el audio no se grabarán. Esto también se aplica a las grabaciones especiales, como grabación con velocidad de fotogramas variable, grabación súper lenta o grabación de relé. Al filmar a alta velocidad con la grabación con velocidad de fotogramas variable o la grabación súper lenta, el tiempo de grabación será menor de 10 horas según la relación de velocidad de fotogramas del formato de grabación y la velocidad de fotogramas variable.
- En la grabación de intervalos, la grabación se detiene cuando la duración de un clip alcanza las diez horas, y se reanuda automáticamente tras unos segundos.

**Si el modo de grabación es AVCHD**

Se pueden usar las tarjetas de memoria SDHC, tarjetas de memoria SDXC y tarjetas microP2.

■ Para la tarjeta de memoria SDHC

Formato de grabación	Velocidad de grabación	Capacidad de grabación			
		4 GB	8 GB	16 GB	32 GB
PS	25 Mbps	Aprox. 19 minutos	Aprox. 40 minutos	Aprox. 1 hora 20 minutos	Aprox. 2 horas 40 minutos
PH	21 Mbps	Aprox. 21 minutos	Aprox. 46 minutos	Aprox. 1 hora 30 minutos	Aprox. 3 horas
HA	17 Mbps	Aprox. 30 minutos	Aprox. 1 hora	Aprox. 2 horas	Aprox. 4 horas 10 minutos
PM	8 Mbps	Aprox. 1 hora	Aprox. 2 horas	Aprox. 4 horas 15 minutos	Aprox. 8 horas 30 minutos
SA	9 Mbps	Aprox. 1 hora	Aprox. 2 horas	Aprox. 4 horas	Aprox. 8 horas

■ Para la tarjeta de memoria SDXC

Formato de grabación	Velocidad de grabación	Capacidad de grabación	
		64 GB	128 GB
PS	25 Mbps	Aprox. 5 horas 20 minutos	Aprox. 11 horas
PH	21 Mbps	Aprox. 6 horas	Aprox. 12 horas 30 minutos
HA	17 Mbps	Aprox. 8 horas 30 minutos	Aprox. 17 horas
PM	8 Mbps	Aprox. 17 horas 10 minutos	Aprox. 35 horas
SA	9 Mbps	Aprox. 16 horas	Aprox. 32 horas 15 minutos

 **NOTA**

- El archivo se divide aproximadamente cada 4 GB en el caso de datos con formato AVCHD. Estas divisiones se visualizan como un clip en la pantalla de miniaturas. Sin embargo, los clips grabados en dos tarjetas de memoria con la grabación de relé se muestran como clips independientes.
- La grabación se detiene cuando el tiempo de grabación alcanza las diez horas, y se reanuda automáticamente tras unos segundos. Durante la pausa, la imagen y el audio no se grabarán. Se incluyen las grabaciones especiales, como la grabación de relé.
- La protección se libera automáticamente en las tarjetas de memoria bloqueadas con protección AVCHD como los reproductores DVD.

## Manipulación de los datos de grabación

### Ejemplo de estructura de carpetas de una tarjeta de memoria

Los datos de la grabación contienen diversa información importante, que se vincula a la estructura de carpetas y la gestión de los archivos según se ilustra en la figura.

Si esta información se cambia o elimina, incluso en parte, se producirá un error, por ejemplo, los datos podrían no reconocerse o la grabación resultaría imposible.

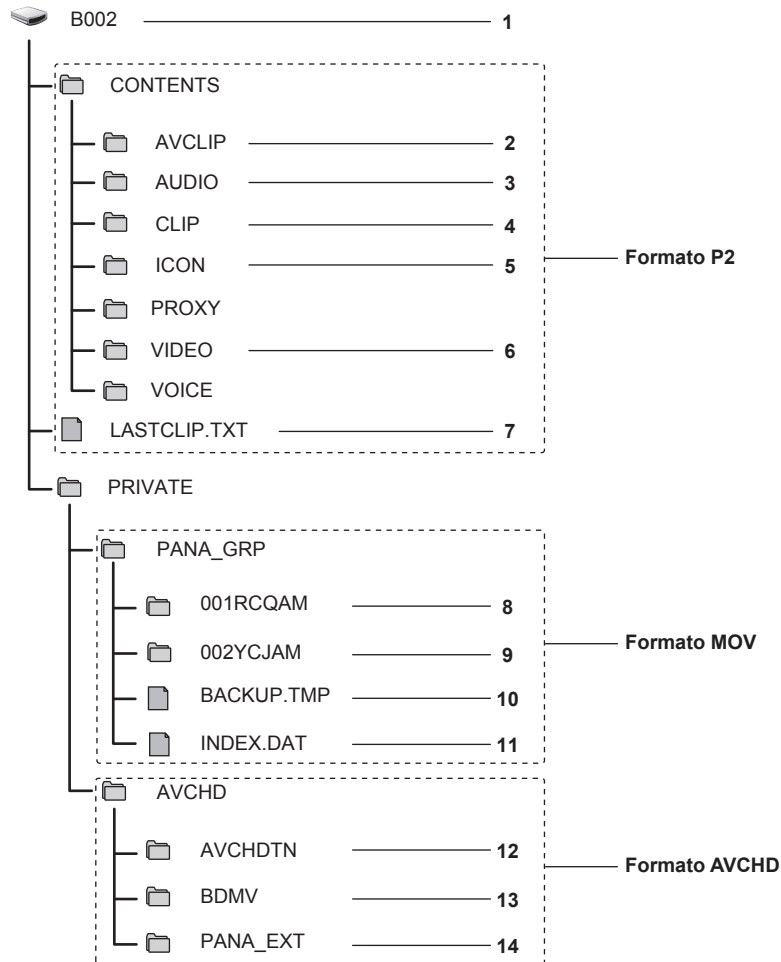

- 1 Etiqueta de volumen de la tarjeta de memoria
- 2 Datos de vídeo en formato MXF (audio: LPCM) (si el formato de grabación es AVC-Intra 422/AVC-LongG50/AVC-LongG25/AVC-LongG12)
- 3 Datos de audio en formato MXF (si el formato de grabación es AVC-Intra 200/AVC-Intra 100/AVC-Intra 50)
- 4 Metadatos con formato XML
- 5 Imagen en miniatura en formato BMP
- 6 Datos de vídeo en formato MXF (si el formato de grabación es AVC-Intra 200/AVC-Intra 100/AVC-Intra 50)
- 7 El archivo en el que se grabó la información del clip final
- 8 Datos de vídeo en formato MOV: UHD (3840×2160), 29,97P MOV (audio: LPCM)
- 9 Datos de vídeo en formato MOV: FHD (1920×1080), 59,94i MOV (audio: LPCM)
- 10 Archivo de gestión 1
- 11 Archivo de gestión 2
- 12 Miniatura de datos de vídeo
- 13 Datos de vídeo en estándar AVCHD (00000.MTS, etc.)
- 14 Gestión de carpetas

#### **NOTA**

- No borre la carpeta ni el archivo de la tarjeta de memoria con un ordenador. Podría resultar imposible la carga en la cámara.
- Si los datos se graban en la tarjeta de memoria con un ordenador, podría producirse un error, como la incapacidad para reconocer o grabar en la tarjeta de memoria con la cámara.
- La tarjeta de memoria que se tiene que usar con la cámara deberá formatearse siempre en la cámara.
- El número de clips con formato P2 que se puede grabar en una sola tarjeta de memoria es de 1000, y para los clips con formato AVCHD es de unos 3900.  
Los datos no podrán grabarse si se alcanza el número máximo de datos.

- Al transferir datos de una grabación con formato P2 a un ordenador, o al volver a escribirlos en una tarjeta microP2, asegúrese de usar el software específico para esta tarea "P2 Viewer Plus" para evitar la pérdida de datos. Para más detalles sobre la descarga de P2 Viewer Plus y el entorno operativo, visite el servicio de asistencia en la página web siguiente:  
<https://pro-av.panasonic.net/>
- Siga estas instrucciones si usa una herramienta de TI común, como el administrador de archivos estándar del OS incluido en un ordenador, para transferir los datos de una grabación con formato P2 a un ordenador. Sin embargo, asegúrese de usar P2 Viewer Plus al devolver datos a la tarjeta microP2.
  - Realice la transferencia de cada carpeta CONTENTS y archivo LASTCLIP.TXT.
  - No use las carpetas contenidas en la carpeta CONTENTS.
  - Al copiar, copie el archivo LASTCLIP.TXT al mismo tiempo que la carpeta CONTENTS.
  - Al transferir los datos contenidos en varias tarjetas microP2 a un ordenador, cree una carpeta para cada tarjeta de memoria para evitar que se sobrescriban clips con el mismo nombre.
  - No borre los datos de ninguna tarjeta de memoria.
  - Asegúrese de formatear la tarjeta de memoria con un dispositivo P2 o P2 Viewer Plus.

### Etiqueta de volumen de la tarjeta de memoria

#### ■ Si el modo de grabación es MOV

El valor configurado en el menú [GRABACIÓN] → [NOMBRE CLIP] se guarda en la etiqueta de volumen CAM INDEX + con formato NEXT CARD COUNT cuando se da formato a la tarjeta de memoria. Una vez guardado, el [RECUENTO TARJ. SIG.] aumentará en uno. El valor de CARD COUNT guardado también se usa para el número de CARD del nombre de archivo con formato MOV.

#### NOTA

- Cuando se graba en la tarjeta de memoria con CAM INDEX + CARD COUNT no guardado en la etiqueta de volumen, el valor configurado en el menú [GRABACIÓN] → [NOMBRE CLIP] se guarda automáticamente en la etiqueta de volumen, y el [RECUENTO TARJ. SIG.] aumentará en uno.

#### ■ Si el modo de grabación es P2 o AVCHD

El número de serie de la tarjeta se guarda en la etiqueta de volumen si la tarjeta que se va a usar es la tarjeta microP2. "CAM\_SD" se guarda en la etiqueta de volumen si se usa otra tarjeta que no sea la tarjeta microP2.

### Nombre de carpeta de los datos de vídeo con formato MOV

Los caracteres del cuarto al octavo del nombre de la carpeta son diferentes según la configuración de la cámara.

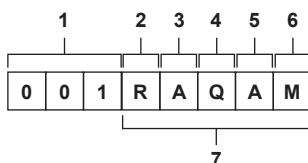

#### 1 Número de carpeta

De 001 a 999 (número consecutivo)

- El número de clips que se pueden grabar en una carpeta es de 999. Cuando se llega a 999, se crea una tarjeta nueva con el número consecutivo añadido.

Además, se crea una carpeta nueva con el número consecutivo añadido cuando el nombre de carpeta se cambia al modificar la configuración de la cámara.

El nombre de la carpeta se restablecerá en 001 cuando se formatee la tarjeta de memoria.

#### 2 Número de píxeles

R: 3840×2160

Y: 1920×1080

#### 3 Velocidad de fotogramas

A: 59,94fps

B: 50,00fps

C: 29,97fps

D: 25,00fps

F: 23,98fps

#### 4 Formato de vídeo

Q: Grabación progresiva (MOV, LPCM)

J: Grabación de entrelazado (MOV, LPCM)

#### 5 Valores fijos

A

#### 6 Configuración de la grabación

M: Grabación estándar (ranura para tarjeta 1 para grabación simultánea)

T: Grabación simultánea (ranura para tarjeta 2 para grabación simultánea)

#### 7 Información del formato de grabación

##### ■ Cuando el nombre de carpeta es 001RAQAM

Se guardan los siguientes datos de vídeo en la carpeta.

- Número de píxeles: 3840×2160
- Velocidad de fotogramas: 59,94fps
- Formato de vídeo: Grabación progresiva (MOV, LPCM)

**Nombre de archivo de los datos de vídeo con formato MOV**

El formato del nombre del archivo es el siguiente.

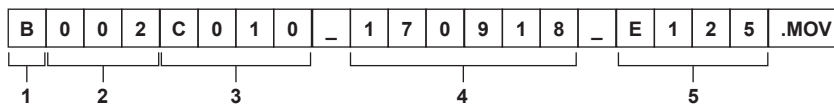

**1 CAM INDEX**

Un carácter en mayúscula de la A a la Z.

- Un ÍNDICE asignado a cada cámara. Se configura con el menú [GRABACIÓN] → [NOMBRE CLIP] → [ÍNDICE CAM].

**2 Número CARD**

001 - 999

- Es el número asignado a cada tarjeta de memoria. Se asigna el CARD COUNT guardado en la etiqueta de volumen de la tarjeta de memoria.

**3 Número de clip**

C001 - C999

- Un número consecutivo asignado a cada grabación de la tarjeta de memoria. El número se restablecerá en C001 cuando se formatee la tarjeta de memoria. También se restablecerá en C001 tras alcanzarse C999.

El número de clip se mantiene incluso si la carpeta se divide o si el clip se elimina.

**4 Fecha**

Últimos dos dígitos del año + dos dígitos del mes + dos dígitos de la fecha en la que se inició la grabación.

**5 Hashtag generado a partir del número de serie**

Letra o número de cuatro dígitos

**NOTA**

- El nombre del clip de la ranura para tarjeta 2 será el mismo que el nombre del clip de la ranura para tarjeta 1 durante la grabación simultánea.
- El número máximo de carpeta y el número de carpeta es 999. Se prohíbe la grabación cuando se alcanza 999 incluso si el número intermedio está abierto.
- El número de clips que se puede grabar en una sola tarjeta de memoria es de aproximadamente 4000. Los datos no podrán grabarse cuando se alcance el número máximo de clips que se pueden grabar incluso si el número intermedio está abierto.

## Configuración de los datos de tiempo

La cámara proporciona código de tiempo, bits de usuario y datos de fecha y hora (tiempo real) como datos de tiempo, y graba en cada fotograma en sincronización con el vídeo. Los datos de tiempo también se graban como metadatos del clip.

### Definición de los datos de tiempo

#### ■ Código de tiempo

Puede cambiarse entre los ajustes [FREE RUN] y [REC RUN] con el menú [GRABACIÓN] → [TC/UB] → [FREE/REC RUN].

- **[FREE RUN]:** avanza independientemente del modo de funcionamiento. Avanza incluso con la alimentación apagada, por lo que se puede tratar igualmente como tiempo.

Los datos de tiempo también se pueden grabar en la entrada de código de tiempo en el terminal <TC IN/OUT> usando el bloqueo secundario.

- **[REC RUN]:** avanza sólo durante la grabación. La grabación se inicia con el valor a partir del último código de tiempo grabado anteriormente.

#### **NOTA**

- El ajuste [REC RUN] no será un valor continuo para los siguientes casos.
  - Al eliminar clips grabados
  - Cuando se interrumpe la grabación debido a un fallo de funcionamiento de [ADVERTENCIA GRAB], etc. durante la grabación.
- Se fijará en [FREE RUN] cuando se active la pregrabación.
- [REC RUN] se fija cuando se activan la función de grabación con velocidad de fotogramas variable o la función de grabación súper lenta.
- Se fijará en [REC RUN] cuando se active la función de grabación de intervalos.
- [FREE RUN] se fija cuando se activa la función de grabación en segundo plano.

#### ■ Bits de usuario

Los bits de usuario están integrados. Los bits de usuario se graban en el clip. Además, se emite como LTC UB, VITC UB de la señal SDI.

Para la grabación pueden seleccionarse el valor de configuración del usuario, la información de hora, fecha, código de tiempo y velocidad de fotogramas de la filmación, y el nombre del clip.

El valor en la hora a la que se inicia la grabación se graban en los bits de usuario de los metadatos del clip.

#### ■ Contador

Pulse el botón <COUNTER> y visualice el contador para ver el valor en la pantalla de código de tiempo del visor/monitor LCD.

El valor del contador se muestra con el formato "hora:minuto:segundo.fotograma".

Además, pulse el botón <RESET> mientras se visualiza el valor del contador para restablecer este valor.

Cualquiera de estos ajustes puede configurarse en el menú [GRABACIÓN] → [CONTADOR GRAB.].

- [TOTAL]: pulse el botón <RESET> para realizar el recuento continuamente hasta que se restablezca. El valor del contador se mantendrá incluso si la tarjeta de memoria se cambia o si se apaga la alimentación.
- [CLIP]: borra el valor del contador y empieza a contar desde 0 cada vez que se inicia la grabación. Siempre puede filmar mientras comprueba el tiempo de grabación del clip que está filmando en ese momento.

#### ■ Fecha/hora (tiempo real)

- Se hará referencia al reloj interno para medir el código de tiempo de free run cuando la alimentación está configurada en <⏻> (espera), el tiempo de los bits de usuario y los datos de la fecha. Además, se hará referencia para el tiempo de generación del archivo y el nombre del archivo cuando se grabe el clip.

#### **NOTA**

- La visualización en la pantalla de imagen de la cámara se cambia con el botón <COUNTER>.

### Ajustes de bits de usuario

Establezca los bits de usuario que se van a grabar.

#### 1 Seleccione los bits de usuario para grabar en el menú [GRABACIÓN] → [TC/UB] → [MODO UB].

[VEL. CUADRO]	Graba la información de velocidad de fotogramas de la filmación. Use este ajuste cuando utilice la información de velocidad de fotogramas de los bits de usuario con un dispositivo de edición como un ordenador. Use este ajuste para controlar el proceso de grabación con el método TYPE1 o TYPE2 de la grabadora Panasonic (AJ-PG50, etc.).
[USUARIO]	Permite grabar los bits de usuario configurados en el menú [GRABACIÓN] → [TC/UB] → [PREAJ. UB]. El valor de configuración se mantiene incluso si la alimentación se establece en <⏻> (espera). Para obtener más información, consulte "Cómo introducir bits de usuario" (página 47).
[HORA]	Graba la hora, los minutos y los segundos de la fecha y hora obtenidas con el reloj interno.
[DÍA]	Graba los dos últimos dígitos del año, mes, fecha y hora de la fecha y hora obtenidas con el reloj interno.
[TC]	Permite grabar el valor para el código de tiempo como bits de usuario.
[NOMBRE CLIP]	Graba el valor para CAM INDEX (un carácter) y CARD COUNT (número de tres dígitos), ambos convertidos al código de caracteres ASCII.

#### Cómo introducir bits de usuario

Al establecer los bits de usuario, se puede grabar información del tipo memos (fecha, hora) de hasta ocho dígitos de longitud (hexadecimal).

#### 1 Seleccione el menú [GRABACIÓN] → [TC/UB] → [MODO UB] → [USUARIO].

**2** Seleccione el menú [GRABACIÓN] → [TC/UB] → [PREAJ. UB].

Aparece la pantalla de configuración de bits de usuario.

**3** Establezca los bits de usuario.

- Configure dos dígitos para cada uno.
- Pulse el botón <RESET> para restablecer el valor a [00].

**4** Confirme el valor de configuración de los bits de usuario.

- El valor de configuración se confirma cuando se configuran los dos últimos dígitos.

**Función de memoria de los bits de usuario**

El contenido de configuración de los bits de usuario se graba automáticamente, y se mantiene incluso si la alimentación se configura en < ⏻ > (espera).

**Información de velocidad de fotogramas**

La relación entre la velocidad de fotogramas, la conversión de imagen, el código de tiempo y los bits de usuario es la siguiente.

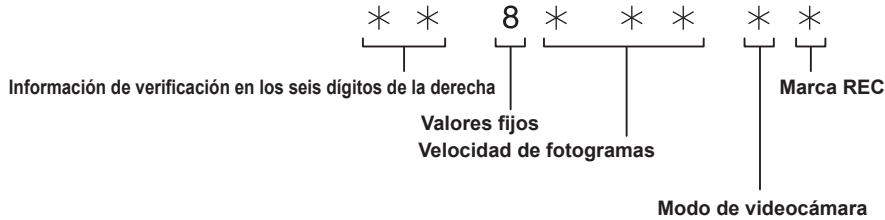

■ **Modo de videocámara**

La visualización del modo de videocámara depende de la configuración de los siguiente menús.

- El menú [SISTEMA] → [FORMATO GRAB.]
- El menú [FICHERO ESCENA] → [VEL. CUADRO VAR.] o el menú [SISTEMA] → [SÚPER LENTO]

[FRECUENCIA]	Frecuencia de fotogramas de grabación de [FORMATO GRAB.]	Visualización del modo de videocámara	
		Cuando [VEL. CUADRO VAR.] o [SÚPER LENTO] se configuran como [ON]	Cuando [VEL. CUADRO VAR.] y [SÚPER LENTO] se configuran como [OFF]
[59.94Hz]	23,98p	D	C
	29,97p	9	8
	59,94p	9	8
	59,94i	—	0
[50.00Hz]	25,00p	B	A
	50,00p	B	A
	50,00i	—	2

**Ajustar el código de tiempo**

**1** Seleccione el menú [SISTEMA] → [FRECUENCIA] → [59.94Hz]/[50.00Hz].

**2** Desde el menú [SISTEMA] → [FORMATO ARCHIVO]/[FORMATO GRAB.], seleccione el formato de grabación.

**3** Seleccione el menú [GRABACIÓN] → [TC/UB] → [DF/NDF] → [DF]/[NDF].

- [DF]: avanza el código de tiempo en modo de reducción de fotogramas.
- [NDF]: avanza el código de tiempo en modo sin reducción de fotogramas.

**4** Seleccione el menú [GRABACIÓN] → [TC/UB] → [PREAJ. TC].

Aparece la pantalla [PREAJ. TC].

**5** Establezca el código de tiempo.

- Pulse el botón <RESET> para restablecer el código de tiempo en 0.

**6** Confirme el valor de configuración del código de tiempo.

- El valor de configuración se confirma cuando se configuran los dos últimos dígitos.

■ **Intervalo de configuración del código de tiempo**

El intervalo del código de tiempo que puede configurarse depende de la frecuencia de fotogramas de grabación de [FORMATO GRAB.].

[FRECUENCIA]	Frecuencia de fotogramas de grabación de [FORMATO GRAB.]	Intervalo de código de tiempo que puede configurarse
[59.94Hz]	59,94p, 29,97p, 59,94i	00:00:00:00 - 23:59:59:29
	23,98p	00:00:00:00 - 23:59:59:23
[50.00Hz]	50,00p, 25,00p, 50,00i	00:00:00:00 - 23:59:59:24

**NOTA**

- El cambio realizado no se refleja si la pantalla de configuración del código de tiempo se cierra sin confirmar el valor configurado.
- Ajuste el número de fotogramas con un valor múltiplo de cuatro cuando la frecuencia de fotogramas de grabación de [FORMATO GRAB.] se configure como 23,98p. El código de tiempo grabado cambiará con cualquier otro valor.

**Función del código de tiempo durante el cambio de batería**

El funcionamiento del generador de códigos de tiempo continuará con el mecanismo de respaldo, de modo que seguirá funcionando incluso al sustituirse la batería.

El código de tiempo de free run podría cambiar cuando se modifique un ajuste del menú [SISTEMA] → [FRECUENCIA], [FORMATO ARCHIVO] o [FORMATO GRAB.]. Vuelva a ajustar la alimentación en < | > (Encendido), confirme el código de tiempo y vuelva a configurarlo si es necesario.

**Código de tiempo con grabación súper lenta/grabación con velocidad de fotogramas variable**

El código de tiempo se fija en [REC RUN] cuando se activan la función de grabación con velocidad de fotogramas variable o la función de grabación súper lenta. El código de tiempo avanzará durante la grabación a una velocidad correspondiente a la relación de la frecuencia de fotogramas de grabación de [FORMATO GRAB.] y los valores configurados en el menú [FICHERO ESCENA] → [VEL. CUADRO].

Por ejemplo, el código de tiempo avanzará 60/24 fotogramas por segundo (dos segundos 12 fotogramas) cuando la frecuencia de fotogramas de grabación de [FORMATO GRAB.] se configure como 23,98p y el menú [FICHERO ESCENA] → [VEL. CUADRO] se configure como [60fps].

- La emisión del código de tiempo desde el terminal <TC IN/OUT> o el terminal <SDI OUT> avanza a una velocidad de 1x desde el inicio exacto de la grabación.

**Predefinición del código de tiempo a externo**

Al generador de códigos de tiempo interno de la cámara se puede aplicar un bloqueo secundario de forma simplificada como un generador externo.

**Ejemplo de conexión de la cámara y de un generador externo**

Conecte el código de tiempo de referencia al terminal <TC IN/OUT>.

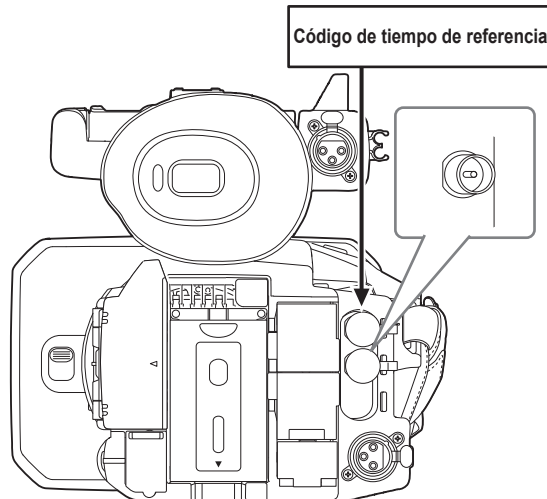

**Bloqueo externo**

Aplique el bloqueo externo al código de tiempo.

- Conecte la cámara a un generador externo por adelantado.

- 1** Seleccione el menú [GRABACIÓN] → [TC/UB] → [FREE/REC RUN] → [FREE RUN].
- 2** Seleccione el menú [GRABACIÓN] → [TC/UB] → [SEL. TC ENTR./SAL.] → [ENTRADA TC].
- 3** Introduzca el código de tiempo externo en el terminal <TC IN/OUT>.

El ajuste [TCG] de la pantalla de imagen de la cámara se mostrará invertido en blanco y negro.

Introduzca el código de tiempo correspondiente a la configuración del menú [SISTEMA] → [FORMATO GRAB.] como el código de tiempo de referencia.

Introduzca el código de tiempo para el ajuste sin reducción de fotogramas además de para 23,98p, 25,00p, 50,00p y 50,00i.

**NOTA**

- No aplique el bloqueo secundario al código de tiempo de entrada externa sino que avance de forma automática con referencia interna durante la grabación o el control remoto de la grabación con el dispositivo de grabación externo. El valor del código de tiempo puede superponerse o reducirse tras la grabación o tras el fin del control de grabación remoto debido a que se ha aplicado el bloqueo secundario a la entrada del código de tiempo desde la fuente externa.
- Ya que esta cámara no tiene sistema genlock, el código de tiempo puede desplazarse un fotograma.
- Cuando se aplica el bloqueo secundario, el estado de bloqueo secundario se mantiene aún cuando desaparezca la entrada del terminal <TC IN/OUT>. Sin embargo, el estado de bloqueo secundario se eliminará en los siguientes casos.
  - Cuando el código de tiempo se configure en [PREAJ. TC]
  - Cuando se desactiva la alimentación
  - Cuando se alterne entre [DF]/[NDF]

- Cuando se fija en [REC RUN]
- Cuando se activan la función de grabación con velocidad de fotogramas variable o la función de grabación súper lenta
- La pregrabación se descartará cuando se aplique el bloqueo secundario durante la pregrabación.
- El número de fotogramas para el código de tiempo de inicio de grabación no podrá ser múltiplo de cuatro si la frecuencia de fotogramas de grabación configurada para [FORMATO GRAB.] es 23,98p.
- No se admiten los bloqueos externos por bits de usuario.

### Precauciones al cambiar del suministro de alimentación de la batería al suministro de alimentación del adaptador de CA mientras está activo un bloqueo externo

Para que el generador de códigos de tiempo no se desactive, retire la batería sólo después de que la indicación de estado de alimentación de la pantalla de imagen de la cámara cambie a  tras conectar el adaptador de CA al terminal <DC IN 12V>. La continuidad del bloqueo externo del código de tiempo no se garantiza si se extrae la batería en primer lugar.

### Suministro del código de tiempo de manera externa

El código de tiempo emitido desde la cámara correspondiente a la videocámara o al reproductor de vídeo puede suministrarse a un dispositivo de grabación externa.

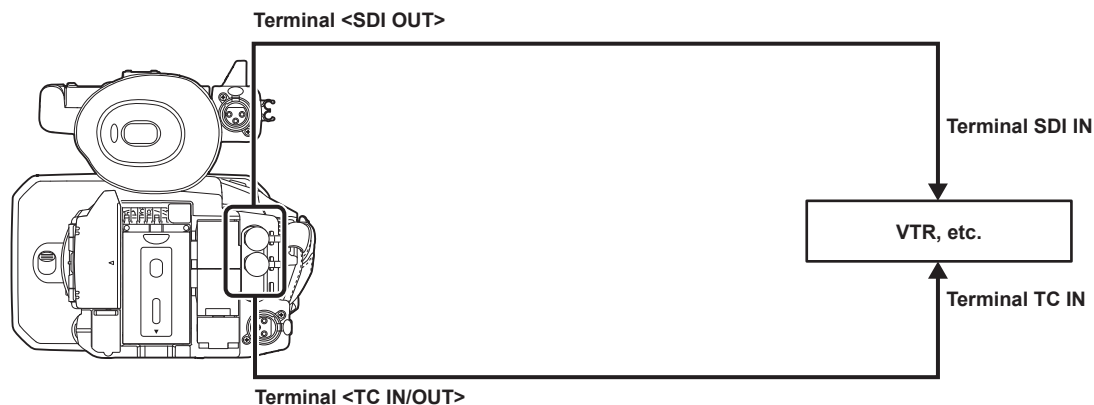

**1** Seleccione el menú [GRABACIÓN] → [TC/UB] → [SEL. TC ENTR./SAL.] → [SALIDA TC].

**2** Seleccione el menú [GRABACIÓN] → [TC/UB] → [REF SALIDA TC] → [GRABANDO].

El mismo código de tiempo puede grabarse a la vez en el vídeo en dos dispositivos.

■ Para asignar el código de tiempo emitido desde el terminal <TC IN/OUT> al vídeo de la salida SDI o la salida del monitor

**1** Seleccione el menú [GRABACIÓN] → [TC/UB] → [REF SALIDA TC] → [SALIDA SDI].

#### NOTA

- TCR se emite durante reproducción. No se admite la salida TCG durante la reproducción.
- La salida del código de tiempo puede cambiar en 1 fotograma si la frecuencia de fotogramas de grabación [FORMATO GRAB.] se configura como 23,98p.
- No se admiten los bloqueos externos por bits de usuario.

## Asignación de funciones a los botones USER

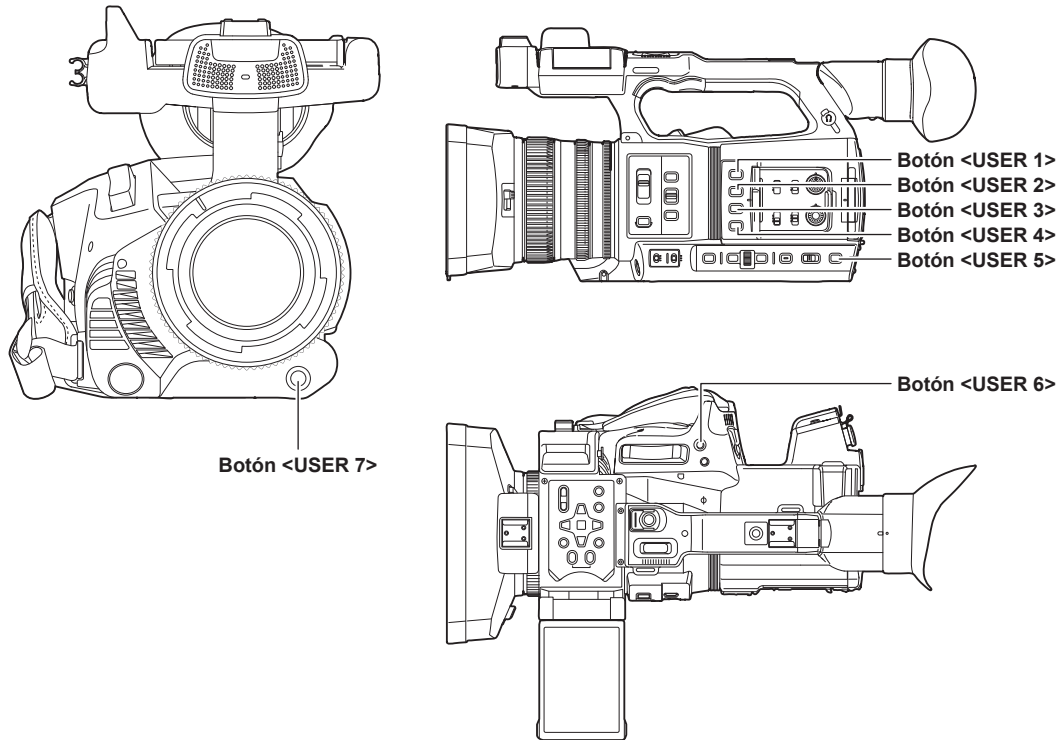

La función seleccionada puede asignarse a los botones USER.

Los botones USER tienen siete botones USER en la cámara (botones del <USER 1> al <USER 7>) y cinco iconos de botón USER que se visualizan en el monitor LCD (iconos de botón del [USER8] al [USER12]).

Se pueden usar los botones del <USER 1> al <USER 7> como botones USER cuando se visualice la pantalla de imagen de la cámara.

Se pueden usar los iconos de botón del [USER8] al [USER12] como botones USER cuando se visualice la pantalla de icono de funcionamiento.

**1** Seleccione la función que se asignará a cada uno en el menú [CÁMARA] → [BOTÓN USUARIO] → [USER1] a [USER12].

### ■ Funciones asignadas a los botones USER en la configuración de fábrica

Botón USER	Función
Botón <USER 1>	[O.I.S.]
Botón <USER 2>	[ZEBRA]
Botón <USER 3>	[MFO]
Botón <USER 4>	[NIVEL AUTO IRIS]
Botón <USER 5>	[SEL. RANURA]
Botón <USER 6>	[IRIS]
Botón <USER 7>	[AWB]
[USER8]	[GRAB. IR]
[USER9]	[MACRO ENFOQUE]
[USER10]	[ÁREA]
[USER11]	[BLOQUEO ATW]
[USER12]	[MENU]

### Funciones asignadas a los botones USER

Elemento	Descripción
[INHIBIR]	Inhabilita la asignación de funciones.
[AWB]	Asigna la función de balance de blancos automático.
[DRS]	Asigna la función de ampliación del rango dinámico.
[COMP. BANDA FLASH]	Activa/desactiva la función de compensación de banda de flash.
[AF UNA PULSAC]	Asigna la función de enfoque automático con una pulsación. Lo mismo se realiza cuando se pulsa el botón <PUSH AUTO>.
[SÚPER GANANCIA]	Asigna la función que aumenta la ganancia a 24 dB o más.
[ÁREA]	Asigna la función de área.
[ÁREA AF]	Asigna la función de enfoque automático de área.
[ATW]	Activa/desactiva el seguimiento automático del balance de blancos.
[BLOQUEO ATW]	Fija el valor del balance de blancos. Al volver a pulsar el botón USER o tocar el icono del botón USER se reanuda la operación del seguimiento automático del balance de blancos. <ul style="list-style-type: none"> <li>• Active esta opción cuando el seguimiento automático del balance de blancos se esté ejecutando.</li> </ul>

### Capítulo 3 Preparación — Asignación de funciones a los botones USER

Elemento	Descripción
[FOCO]	Activa/desactiva la función de control automático del iris para la luz focal.
[CONTRALUZ]	Activa/desactiva la función de control automático del iris para la compensación de contraluz.
[NIVEL AUTO IRIS]	Activa/desactiva la función de nivel de iris automático.
[IRIS]	Asigna la función para alternar entre el iris automático y el manual.
[OBTENER VALOR Y]	Asigna la función que muestra el nivel de luminancia del área de fotogramas visualizada cerca del centro.
[MACRO ENFOQUE]	Alterna entre el ajuste de macro de enfoque.
[O.I.S.]	Activa/desactiva la función del estabilizador de imagen óptico.
[MODO O.I.S.]	Alterna el modo de funcionamiento de la función del estabilizador de imagen óptico. Alterna entre [NORMAL], [ROT. VERT./HORIZ.] y [ESTABLE] en orden cada vez que se pulsa el botón USER o se toca el icono del botón USER.
[i.ZOOM]	Asigna la función de zoom para minimizar la distorsión de la imagen.
[D.ZOOM]	Activa/desactiva el zoom digital. Enfoca de cerca en el ángulo de campo con un factor de 2x, 5x y 10x en vertical y horizontal cada vez que se pulsa el botón USER o se toca el icono del botón USER.
[GRAB. IR]	Activa/desactiva la grabación IR.
[ZOOM RÁPIDO]	Acelera la velocidad del zoom cuando la palanca del zoom se empuja por completo.
[MATRIZ ADAPTATIVA]	Permite activar/desactivar la función para controlar la matriz lineal conforme a las condiciones de filmación.
[PREGRAB]	Activa/desactiva la pregrabación.
[VEL. CUADRO VAR.]	Activa/desactiva la función de grabación con velocidad de fotogramas variable.
[SÚPER LENTO]	Activa/desactiva la función de grabación de grabación súper lenta.
[REVISAR GRAB]	Reproduce automáticamente los últimos tres segundos aproximadamente del último clip filmado.
[PAUSA GRAB 2º PLANO]	Asigna la función para cancelar la grabación en segundo plano de la ranura para tarjeta 2. Mantenga pulsado el botón USER al que se asigna [PAUSA GRAB 2º PLANO] durante unos cinco segundos o toque y mantenga el icono del botón USER durante unos cinco segundos y suelte para detener la grabación en segundo plano.
[BORR ÚLT. CLIP]	Elimina el último clip filmado.
[SEL. RANURA]	Selecciona la ranura para tarjeta con la tarjeta de memoria para grabar insertada. O bien cambia a la ranura para tarjeta para que el clip se visualice en la pantalla de miniaturas.
[NIVEL AUDIO CH1]	Cambia el método de ajuste del nivel de grabación para el canal de audio 1 entre automático y manual.
[NIVEL AUDIO CH2]	Cambia el método de ajuste del nivel de grabación para el canal de audio 2 entre automático y manual.
[EXPANDIR]	Activa/desactiva la función de visualización ampliada (función de asistencia de enfoque).
[RESALTAR]	Activa/desactiva la función de visualización de picos (función de asistencia de enfoque).
[MFO]	Cambia la visualización del monitor de forma de onda. La visualización de forma de onda se selecciona en el menú [SALIDA VÍDEO/LCD/VISOR] → [ASISTENCIA EI] → [MODO MFO].
[ZEBRA]	muestra/oculta patrones de cebra.
[INDICADOR DE NIVEL]	Muestra/oculta el indicador de nivel.
[ESTAB. INDIC. NIVEL]	Establece la dirección horizontal y vertical actual como el valor de referencia del indicador de nivel.
[HDR VISOR/LCD]	Alterna la emisión de imágenes desde el monitor LCD y el visor entre el rango dinámico alto y el rango dinámico estándar.
[V-Log VISOR/LCD]	Alterna la emisión de imágenes desde el monitor LCD y el visor entre V-Log y V-709.
[VISOR ACT./DESAC.]	Fuerza la visualización de las imágenes en el visor.
[DETALLE LCD/VISOR]	Ajusta la intensidad del contorno del vídeo en el visor o en el monitor LCD para hacerlo más fácil de enfocar.
[SEL. AUDIO MON.]	Permite cambiar el canal de audio 1/2 y el canal de audio 3/4 para la salida de audio (terminal de los auriculares, altavoz incorporado, terminal <AV OUT>) con el botón USER pulsado o al tocar el icono del botón USER. Además, la visualización del medidor de nivel de audio se cambia entre el canal de audio 1/2 y el canal de audio 3/4.
[SALIDA AUDIO]	Cambia el canal de audio y el formato para emitir desde el terminal <AV OUT>, el terminal de los auriculares y el altavoz incorporado. Si el menú [AUDIO] → [AJUSTES SALIDA] → [SALIDA AUDIO] está configurado como [CH1]/[CH2]/[ESTÉREO CANAL 1/2]/[MEZCLA CANAL 1/2], alterna entre [CH1], [CH2], [ESTÉREO CANAL 1/2] y [MEZCLA CANAL 1/2] en orden cada vez que se pulsa el botón USER o se toca el icono del botón USER. Si el menú [AUDIO] → [AJUSTES SALIDA] → [SALIDA AUDIO] está configurado como [CH3]/[CH4]/[ESTÉREO CANAL 3/4]/[MEZCLA CANAL 3/4], alterna entre [CH3], [CH4], [ESTÉREO CANAL 3/4] y [MEZCLA CANAL 3/4] en orden cada vez que se pulsa el botón USER o se toca el icono del botón USER.
[MENU]	Alterna entre visualizar/ocultar el menú.
[CARG. ARCH. CONFIG]	Selecciona el archivo de configuración guardado en la tarjeta de memoria y lo carga en la cámara.
[RETROILUM. LCD]	Cambia el brillo del monitor LCD. Alterna entre [0], [1], [2], y [-1] en orden cada vez que se pulsa el botón USER o se toca el icono del botón USER.
[MODO LECT. TARJ.]	Activa/desactiva la función de modo lector de tarjeta (función de almacenamiento masivo USB). • Libera la conexión para permitir el modo de lector de tarjeta cuando se conecta a una red mediante una LAN inalámbrica. (La cámara recupera su configuración original cuando el modo de lector de tarjeta está desactivado).
[INICIO STREAMING]	Inicia/detiene el streaming desde la cámara. El streaming solo se inicia durante el streaming RTMP.

 **NOTA**

- Estas funciones se desactivan cuando la cámara se configura en < ⏻ > (espera) y, a continuación, se vuelve a encender.  
[COMP. BANDA FLASH], [SÚPER GANANCIA], [ÁREA], [ÁREA AF], [BLOQUEO ATW], [FOCO], [CONTRALUZ], [OBTENER VALOR Y], [D.ZOOM], [ZOOM RÁPIDO], [EXPANDIR], [RESALTAR], [MFO], [VISOR ACT./DESAC.], [SEL. AUDIO MON.], [MODO LECT. TARJ.], [INICIO STREAMING]

### Comprobación la función asignada a los botones USER

Puede comprobar la función asignada a los botones USER en la pantalla SWITCH de comprobación del modo. Para obtener más información, consulte “Visualización de comprobación del modo” (página 174).

## Ajuste y configuración del monitor LCD

### Uso del monitor LCD

Esta cámara está equipada con un monitor LCD de 3,15 pulgadas. Utilice el visor o el monitor LCD en función de su objetivo y de las condiciones de filmación.



Figura 1



Figura 2

#### 1 Abra el monitor LCD. (Figura 1)

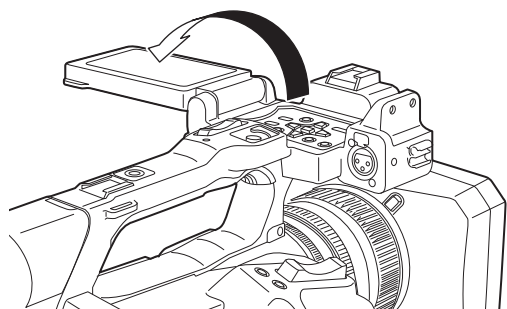
La luz se enciende al abrir el monitor LCD. La luz se apaga cuando se cierra.

#### 2 Gire el monitor LCD en un ángulo de visualización cómodo. (Figura 2)

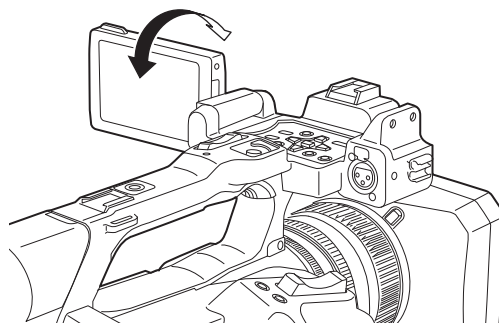
Gira 90° hacia el objetivo y 180° hacia usted.



#### NOTA

- Al cerrar el monitor LCD, asegúrese de cerrarlo con firmeza.
- Tenga cuidado de no aplicar una fuerza excesiva sobre el monitor LCD al abrirlo. De lo contrario, podría producirse un funcionamiento incorrecto.
- En el panel LCD del monitor LCD en ocasiones se produce condensación cuando está sujeto a diferencias de temperatura extremas. Si esto sucede, seque con un paño suave y seco.
- Si la cámara está muy fría, el monitor LCD estará algo más oscuro de lo normal justo después de encender la alimentación. El brillo volverá a ser normal cuando aumente la temperatura interna.
- Es posible que el brillo de la imagen y el matiz del color del visor y el monitor LCD varíen respecto a los visualizados en un monitor de TV. La comprobación final de la imagen debe llevarse a cabo en un monitor de TV.

### Ajuste del monitor LCD

#### ■ Ajuste del brillo, el contraste y el nivel del color

Los valores de [BRILLO] (brillo), [CONTRASTE] (contraste) y [NIVEL COLOR] (nivel de color) se pueden ajustar en el menú [SALIDA VÍDEO/LCD/VISOR] → [LCD].

Los ajustes del monitor LCD no afectan a las imágenes emitidas ni grabadas por la cámara.

#### ■ Ajuste de la luminancia de la contraluz

Permite cambiar el brillo de la contraluz del monitor LCD. Están disponibles estos dos métodos:

- Se configura con el menú [SALIDA VÍDEO/LCD/VISOR] → [LCD] → [CONTRALUZ].
- Alterna entre [0], [1], [2], y [-1] en orden cada vez que se pulsa el botón USER al que se ha asignado [RETROILUM. LCD] o se toca el icono del botón USER.

### Filmación en espejo

Cuando grabe con el monitor LCD girado hacia el lado del objetivo, si la cámara se encuentra ajustada en el menú [SALIDA VÍDEO/LCD/VISOR] → [LCD] → [AUTODISPARO] → [ESPEJO], la imagen se visualiza invertida a la izquierda y derecha en el monitor LCD. Esto permite filmar como si mirara la imagen de un espejo. Tenga en cuenta que solamente se invierte en sentido horizontal la visualización del monitor LCD. Los ajustes para la filmación en espejo no afectan a las imágenes emitidas ni grabadas por la cámara.

## Ajuste y configuración del visor

Esta cámara está equipada con un visor EL orgánico de 0,39 pulgadas. Utilice el visor o el monitor LCD en función de su objetivo y de las condiciones de filmación.

### Utilización del visor

Cuando resulte difícil usar el monitor LCD porque en el entorno hay mucho brillo, puede comprobar la imagen mediante el visor.

La colocación del ojo cerca del visor provocará que el sensor ocular muestre automáticamente la imagen.

- La sensibilidad del sensor ocular se ajusta en el menú [SALIDA VÍDEO/LCD/VISOR] → [VISOR] → [SENSOR OJOS] → [ALTO] o [BAJO].
- Es posible que el sensor ocular no funcione correctamente en función de la forma de las gafas que utilice, de cómo sujete la cámara o si hay presente una luz potente alrededor del ocular. En tal caso, cambie la visualización de la imagen mediante la asignación de [VISOR ACT./DESAC.] al botón USER.

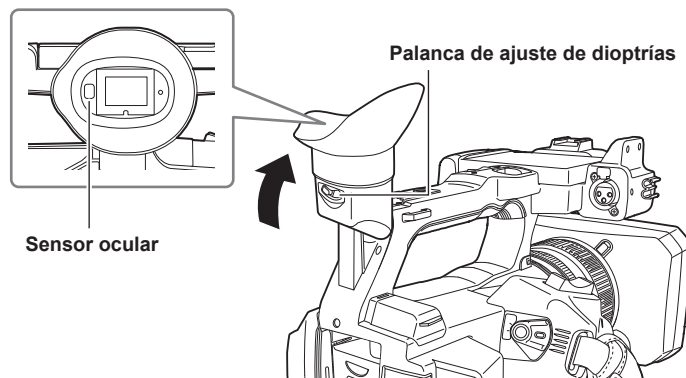

#### 1 Mueva el visor en vertical para ajustar la pantalla en un ángulo cómodo.

El visor puede levantarse verticalmente hasta aproximadamente 90 grados.

#### 2 Ajuste los caracteres de la pantalla del visor de modo que puedan verse claramente mediante la palanca de ajustes de dioptrías.

#### NOTA

- Es posible que el brillo de la imagen y el matiz del color del visor y el monitor LCD varíen respecto a los visualizados en un monitor de TV. La comprobación final de la imagen debe llevarse a cabo en un monitor de TV.

### Ajuste del visor

#### ■ Ajuste del brillo, el contraste y el nivel del color

Ajuste los valores de [BRILLO] (brillo), [CONTRASTE] (contraste) y [NIVEL COLOR] (nivel de color) en el menú [SALIDA VÍDEO/LCD/VISOR] → [VISOR].

Los ajustes para el visor no afectan a las imágenes emitidas ni grabadas por la cámara.

#### ■ Cambio entre color y monocromo

La pantalla del visor puede alternar entre la visualización en color y en monocromo. Ajuste la pantalla con el menú [SALIDA VÍDEO/LCD/VISOR] → [VISOR] → [VISOR COLOR].

## Luz indicadora

---

La luz indicadora delantera y la luz indicadora trasera pueden encenderse durante la filmación.

**1** Seleccione el menú [OTROS] → [LED] → [LED TALLY] → [FRONTAL]/[TRASERA]/[AMBOS].

**2** Seleccione el menú [OTROS] → [LED] → [GRAB TALLY] → [ON].

- La luz indicadora parpadeará cuando la cámara se encuentre en el siguiente estado.
  - Cuando la capacidad de grabación restante de la tarjeta de memoria o el nivel de batería restante es bajo (una vez por segundo)
  - Cuando la tarjeta de memoria no dispone de más espacio para grabar (cuatro veces por segundo)
  - Cuando se produce una advertencia de error del sistema o cuando se ha realizado una grabación anómala (cuatro veces por segundo)

---

 **NOTA**

- La luz indicadora no se encenderá ni parpadeará cuando se configure el menú [OTROS] → [LED] → [LED TALLY] → [OFF].

## Capítulo 4 **Funcionamiento**

---

Este capítulo describe cómo usar la pantalla de esta cámara, cómo usar el menú, la estructura del menú y los detalles del menú.

## Funcionamiento básico de la pantalla

### Funcionamiento de los botones principales y pantalla de visualización

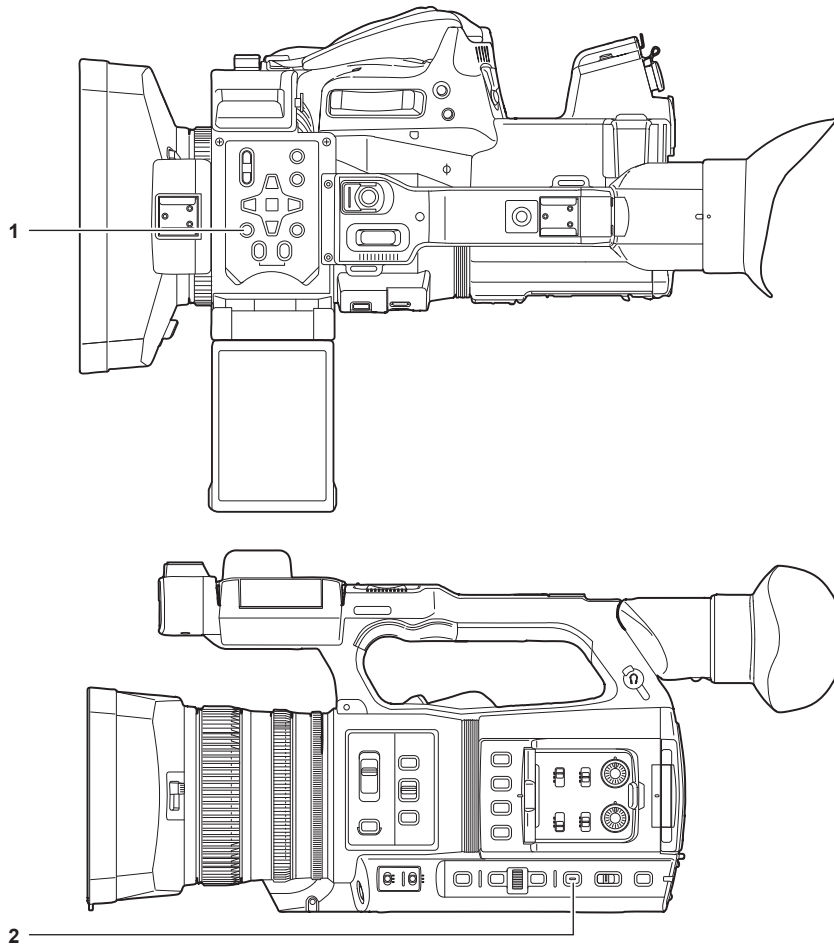

1 Botón <THUMBNAIL>

2 Botón <DISP/MODE CHK>

#### ■ Botón <THUMBNAIL>

Visualiza la pantalla de miniaturas.

Pueden realizarse las operaciones de reproducción, copia, eliminación o protección de un clip.

Para obtener más información sobre la pantalla de miniaturas, consulte “Función de miniaturas” (página 153).

#### ■ Botón <DISP/MODE CHK>

Pulse mientras se visualiza la pantalla de imagen de la cámara para ver u ocultar la mayoría de elementos.

Pulse el botón <DISP/MODE CHK> durante uno o más segundos al visualizar la pantalla de imagen de la cámara para ver la pantalla STATUS de la comprobación del modo.

Podrán confirmarse cada ajuste y el estado de la cámara.

Para conocer los detalles de la comprobación del modo, consulte “Visualización de comprobación del modo” (página 174).

## Funcionamiento de los botones principales y cambio de pantalla

Cambia a la pantalla de la forma siguiente cuando se pulsa el botón <DISP/MODE CHK>, el botón <EXIT>, el botón <THUMBNAIL>, el botón <SET> o el botón <■>.

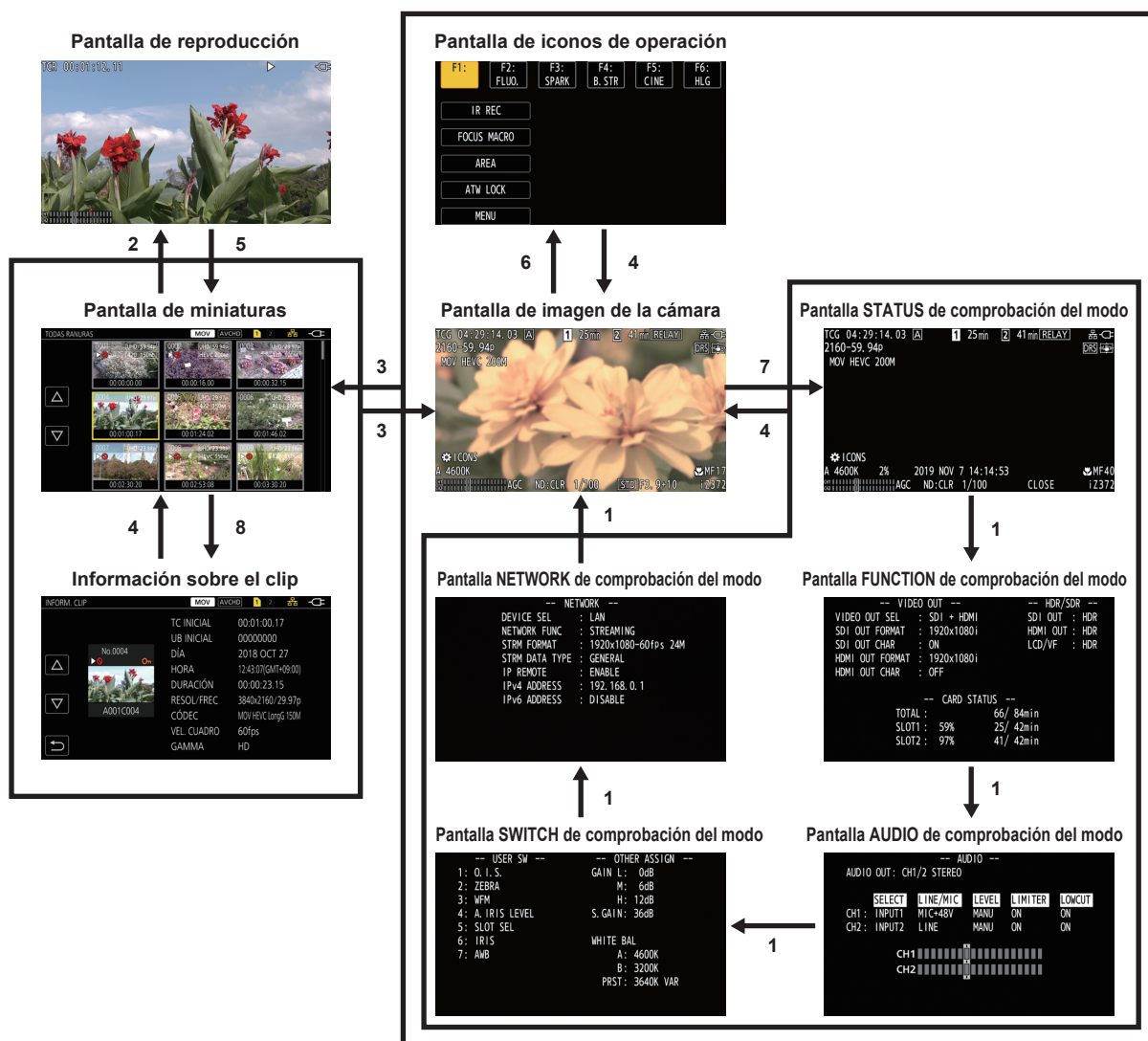

- 1 Pulse el botón <DISP/MODE CHK>.
- 2 Pulse el botón <SET> o el multimedial.
- 3 Pulse el botón <THUMBNAIL>.
- 4 Pulse el botón <EXIT>.
- 5 Pulse el botón <THUMBNAIL> o el botón <■>.
- 6 Pulse el multimedial cuando aparezca [ICONS].
- 7 Pulse el botón <DISP/MODE CHK> durante uno o más segundos.
- 8 Seleccione el menú [MINIATURAS] → [CLIP] → [INFORMACIÓN].

### NOTA

- Cuando se enciende la cámara se visualiza la pantalla de imagen de la cámara.
- La pantalla de imagen de la cámara se muestra automáticamente si se inicia la grabación desde la pantalla de miniaturas, la pantalla de reproducción o de información de clips.
- La pantalla de reproducción se muestra si se selecciona un clip en la pantalla de miniaturas.
- La pantalla de miniaturas se muestra si la reproducción del clip termina o si se detiene la reproducción.
- La pantalla de iconos de operación se muestra si se toca el monitor LCD durante uno o más segundos con la pantalla de imagen de la cámara visualizada.
- La cámara cambia a la pantalla de imagen de la cámara si se toca en otra área que no sea la pantalla de iconos de operación. La pantalla de imagen de la cámara se muestra automáticamente tras cinco segundos sin realizarse ninguna operación con el multimedial o ninguna operación táctil en la pantalla de iconos de operación.
- La pantalla de imagen de la cámara se muestra automáticamente tras cinco segundos sin realizarse ninguna operación con el botón <DISP/MODE CHK> en cada pantalla de la comprobación del modo. La pantalla no cambiará a la pantalla de imagen de la cámara mientras el botón <DISP/MODE CHK> esté pulsado.
- La imagen de la cámara se muestra en la pantalla de iconos de operación y en cada pantalla para la comprobación del modo.

## Funcionamiento de cada pantalla

---

### Pantalla de imagen de la cámara

Visualiza la pantalla de filmación.

Para obtener más información sobre la pantalla de imagen de la cámara, consulte “Visualización de estado de la pantalla” (página 167).

### Pantalla de miniaturas

Pueden realizarse las operaciones de reproducción, copia, eliminación o protección de un clip.

Para obtener más información sobre la pantalla de miniaturas, consulte “Función de miniaturas” (página 153).

### Pantalla de iconos de operación

Puede seleccionar el archivo de escena o accionar las funciones asignadas del [USER8] al [USER12].

Para obtener más información sobre la pantalla de iconos de operación, consulte “Visualización de la pantalla de iconos de operación” (página 149).

## Funcionamiento básico del menú

La configuración de la cámara puede cambiarse con el menú según el contenido de la grabación o la escena de filmación.

Los datos de configuración se escriben y guardan en la memoria de la cámara.

- Hay dos métodos de funcionamiento, un método consiste en mover el multimedial y otro en tocar el monitor LCD.

### Configuración del menú

#### Tipos de menú y cómo abrirlos

Tipo de menú	Utilización	Cómo abrirlo
Menú	El menú se estructura en niveles catalogados según el uso previsto y la frecuencia de ajuste.	Se visualiza si se pulsa el botón <MENU>.

### Configuración del menú

Menú [MINIATURAS]	Realice la confirmación o eliminación del clip de grabación. Este menú puede configurarse cuando se visualiza la pantalla de miniaturas.
Menú [CÁMARA]	Establece el funcionamiento básico de la cámara. Este menú no puede configurarse cuando se visualiza la pantalla de miniaturas.
Menú [FICHERO ESCENA]	Configure los ajustes relacionados con el archivo de escena. Este menú configura el ajuste de calidad de imagen detallada de la videocámara. Además, puede realizarse la selección del archivo de escena, se pueden escribir los datos del archivo de escena en la memoria de la cámara y se puede cargar desde la memoria de la cámara. Este menú no puede configurarse cuando se visualiza la pantalla de miniaturas.
Menú [AUDIO]	Configura la función de entrada/salida de audio.
Menú [SALIDA VÍDEO/LCD/VISOR]	Configura los ajustes para la salida externa, la información que se visualizará en el monitor LCD o el visor y el formato de la salida.
Menú [GRABACIÓN]	Configura los diversos elementos de la función de grabación.
Menú [RED]	Configura los ajustes relacionados con la función de red.
Menú [SISTEMA]	Configura los ajustes relacionados con el formato de grabación del vídeo y del audio.
Menú [OTROS]	Configura los ajustes para escribir/cargar/inicializar los archivos del usuario en la memoria interna, y los ajustes básicos de la cámara.

## Visualización del menú

Muestra el menú, y permite seleccionar el menú o el ajuste que se va a configurar.

### 1 Pulse el botón <MENU> cuando no se grabe.

Se muestra el menú.

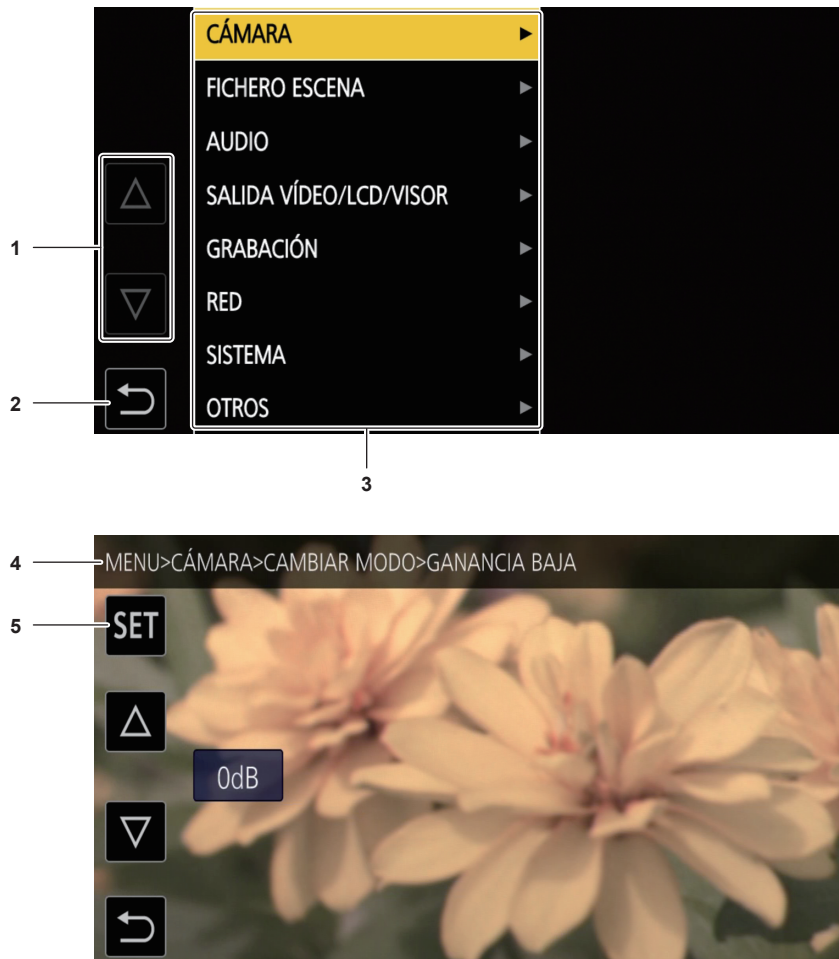

#### 1 [▲]/[▼]

Alterna la página o cambia el valor cuando se selecciona.  
Estos iconos de botones no están disponibles si no se pueden cambiar.

#### 2 [↶]

Vuelve a un nivel superior desde el menú actual cuando se selecciona.

#### 3 Menú

Mueve a un nivel más bajo desde el menú actual, o a la pantalla de configuración cuando se selecciona.

#### 4 Visualización de nivel

Muestra la ruta del menú en la pantalla visualizada actualmente.

#### 5 [SET]

Confirma el valor configurado cuando se selecciona.

#### NOTA

- El menú visualizado en caracteres grises no puede cambiarse.

## Funcionamiento del menú

Desde el menú se pueden realizar varios ajustes.

Hay dos métodos de funcionamiento, un método consiste en mover el multidental y otro en tocar el monitor LCD.

### Al usar el multidental

Accione el multidental de la cámara girándolo hacia arriba o pulsándolo.

Las operaciones también se pueden realizar pulsando el botón <◀◀>, el botón <■>, el botón <▶▶>, el botón <▶/||> y el botón <SET>.



Figura 1



Figura 2

### 1 Pulse el botón <MENU> cuando no se grabe.

Se muestra el menú.

### 2 Seleccione el menú que se va a configurar.

1) Gire el multidental para mover el cursor hasta el menú que se va a configurar.

El cursor también se puede mover pulsando el botón <■> y el botón <▶/||>.

2) Pulse el multidental o el botón <SET>.

El menú del nivel inferior se muestra.

- Se visualiza la pantalla de confirmación según el menú.
- Realice el mismo proceso si hay un nivel siguiente.
- En algunos menús, se muestra una pantalla para configurar el valor numérico en la pantalla de imagen de la cámara (Figura 2).
- En algunos menús, se muestra un mensaje si el menú no puede ejecutarse.
- Pulse el botón <EXIT> o el botón <◀◀> para volver un nivel más arriba.

### 3 Seleccione el elemento que se va a configurar.

1) Gire el multidental para mover el cursor hasta el elemento que se va a configurar.

El cursor también se puede mover pulsando el botón <■> y el botón <▶/||>.

2) Pulse el multidental o el botón <SET>.

Se visualiza una marca de verificación a la izquierda del elemento configurado. (Figura 1)

- Pulse el botón <EXIT> o el botón <◀◀> para volver un nivel más arriba.

### 4 Pulse el botón <MENU> para cerrar el menú.

- Según el elemento de accionamiento, se volverá automáticamente a la pantalla anterior.

### NOTA

- En la pantalla para ajustar el valor numérico (Figura 2), pulse hacia abajo y gire el multidental en la dirección deseada y déjelo fijo, o mantenga pulsado el botón <■> y el botón <▶/||> para cambiar el valor con velocidad alta.

## Al accionar tocando el monitor LCD

Accione tocando el monitor LCD.



### 1 Pulse el botón <MENU> cuando no se grabe.

Se muestra el menú.

### 2 Seleccione el menú que se va a configurar.

- Toque el menú que se va a configurar. El menú del nivel inferior se muestra.
- Se visualiza la pantalla de confirmación según el menú.
- Realice el mismo proceso si hay un nivel siguiente.
- En algunos menús, se muestra una pantalla para configurar el valor numérico en la pantalla de imagen de la cámara. Para cambiar el valor numérico, toque [Δ]/[▽] y cambie el valor de configuración.
- En algunos menús, se muestra un mensaje si el menú no puede ejecutarse.
- Toque [Δ]/[▽] para cambiar de página. Los iconos del botón no se pueden tocar si no hay más página.
- Para volver a un nivel superior, toque [↶].

### 3 Seleccione el elemento que se va a configurar.

- Toque el elemento que se va a configurar. Se visualiza una marca de verificación a la izquierda del elemento configurado.
- Para volver a un nivel superior, toque [↶].

### 4 Salga del menú tocando [↶], o pulsando el botón <MENU>.

- Según el elemento de accionamiento, se volverá automáticamente a la pantalla anterior.

## Inicialización del menú

El menú puede recuperar el estado de configuración de fábrica.

### 1 Seleccione el menú [OTROS] → [INICIALIZAR MENÚ].

### 2 Seleccione [SÍ] al visualizar el mensaje de confirmación.

El valor de configuración del menú recupera la configuración de fábrica.

## Ajustes del menú

### Menú [MINIATURAS]

Realice la confirmación o eliminación del clip de grabación.

Este menú puede configurarse cuando se visualiza la pantalla de miniaturas.

#### [REPRODUCIR]

Ajusta la reproducción de los clips grabados.

La selección de clips es generalmente en [TODAS RANURAS] cuando se cambia a la pantalla de miniaturas desde la pantalla de imagen de la cámara.

#### [SEL. CLIP]

Selecciona un clip que se visualizará en la pantalla de miniaturas.

[TODAS RANURAS]	Muestra los clips grabados en todas las tarjetas de memoria de cada ranura para tarjeta.
[RANURA1]	Muestra solo los clips grabados en la tarjeta de memoria de la ranura para tarjeta 1.
[RANURA2]	Muestra solo los clips grabados en la tarjeta de memoria de la ranura para tarjeta 2.
[MISMO FORMATO]	Muestra solo los clips grabados en el mismo formato que el formato del sistema. Los clips grabados en el mismo formato significan que cada elemento de [FRECUENCIA], [FORMATO ARCHIVO], [FORMATO GRAB.] y [RES. MUESTREO AUDIO] del menú [SISTEMA] coincide con el estado de configuración actual.

(Configuración de fábrica: [TODAS RANURAS])

#### [REANUDAR]

Seleccione si la reproducción es iniciará desde la posición en que se ha detenido la reproducción.

[ON]	Reproduce desde la posición en la que se detuvo la reproducción.
[OFF]	Inicia siempre la reproducción desde el principio del clip.

(Configuración de fábrica: [OFF])

#### [CLIP]

El clip se puede proteger o copiar en otra tarjeta de memoria.

[PROTEGER]	[SELECCIONAR]	Proteja el clip y así no se eliminará por error. Seleccione el clip que se va a proteger, y establezca la protección.
[ELIMINAR]	[TODO]	Elimina todos los clips mostrados en la pantalla de miniaturas. El clip que no se muestra en la pantalla de miniaturas no se elimina.
	[SELECCIONAR]	Seleccione el clip que va a eliminar, y elimínelo.
[COPIAR]	[TODO]	Copia todos los clips en otra tarjeta de memoria.
	[SELECCIONAR]	Selecciona el clip que se va a copiar, y se copia en otra tarjeta de memoria.
[REPARACIÓN]		Permite reparar un clip que muestra <b>NG</b> por una pérdida repentina de alimentación eléctrica, etc., durante la grabación con formato P2.
[RECONECTAR]	[SELECCIONAR]	Al grabar en formato P2, un clip grabado en varias tarjetas microP2 podría no reconocerse como un clip continuo, y podría visualizar <b>■</b> . Permite restaurar como un clip continuo seleccionando los clips para volver a conectarlos.
[INFORMACIÓN]		Muestra la información detallada del clip.

#### NOTA

- El clip grabado con formato P2 no puede protegerse.
- El clip grabado con formato MOV no puede copiarse.

#### [MOSTRAR]

Ajusta la visualización de la pantalla de miniaturas.

#### [DATOS]

Selecciona el contenido para visualizar en el área de visualización del código de tiempo.

[TC INICIAL]	Visualiza el valor del código de tiempo al inicio de la grabación.
[NOMBRE CLIP]	Visualiza nombres de clip.

(Configuración de fábrica: [TC INICIAL])

### Menú [CÁMARA]

Establece el funcionamiento básico de la cámara.

Este menú no puede configurarse cuando se visualiza la pantalla de miniaturas.

## [CAMBIAR MODO]

### [GANANCIA BAJA]

Establece el valor de ganancia que se va a asignar a la posición <L> del interruptor <GAIN>. (El valor negativo de ganancia solo puede ajustarse cuando se configura el menú [SISTEMA] → [MODO CAPTACIÓN] → [SENSIB. ALTA]).

Los elementos que se pueden configurar son los siguientes.

- Cuando se configura el menú [CÁMARA] → [CAMBIAR MODO] → [MODO GANANCIA/ISO] → [dB]
  - [-3dB]...[18dB]
  - (Configuración de fábrica: [0dB])
- Cuando se configura el menú [CÁMARA] → [CAMBIAR MODO] → [MODO GANANCIA/ISO] → [ISO]
  - [ISO 400], [ISO 500], [ISO 640], [ISO 800], [ISO 1000], [ISO 1250], [ISO 1600], [ISO 2000], [ISO 2500], [ISO 3200], [ISO 4000], [ISO 5000], [ISO 6400], [ISO 8000], [ISO 10000], [ISO 12800]
  - (Configuración de fábrica: [ISO 800])

### [GANANCIA MEDIA]

Establece el valor de ganancia que se va a asignar a la posición <M> del interruptor <GAIN>.

Los elementos que se pueden configurar son los siguientes.

- Cuando se configura el menú [CÁMARA] → [CAMBIAR MODO] → [MODO GANANCIA/ISO] → [dB]
  - [-3dB]...[18dB]
  - (Configuración de fábrica: [6dB])
- Cuando se configura el menú [CÁMARA] → [CAMBIAR MODO] → [MODO GANANCIA/ISO] → [ISO]
  - [ISO 400], [ISO 500], [ISO 640], [ISO 800], [ISO 1000], [ISO 1250], [ISO 1600], [ISO 2000], [ISO 2500], [ISO 3200], [ISO 4000], [ISO 5000], [ISO 6400], [ISO 8000], [ISO 10000], [ISO 12800]
  - (Configuración de fábrica: [ISO 1600])

### [GANANCIA ALTA]

Establece el valor de ganancia que se va a asignar a la posición <H> del interruptor <GAIN>.

Los elementos que se pueden configurar son los siguientes.

- Cuando se configura el menú [CÁMARA] → [CAMBIAR MODO] → [MODO GANANCIA/ISO] → [dB]
  - [-3dB]...[18dB]
  - (Configuración de fábrica: [12dB])
- Cuando se configura el menú [CÁMARA] → [CAMBIAR MODO] → [MODO GANANCIA/ISO] → [ISO]
  - [ISO 400], [ISO 500], [ISO 640], [ISO 800], [ISO 1000], [ISO 1250], [ISO 1600], [ISO 2000], [ISO 2500], [ISO 3200], [ISO 4000], [ISO 5000], [ISO 6400], [ISO 8000], [ISO 10000], [ISO 12800]
  - (Configuración de fábrica: [ISO 3200])

### [SÚPER GANANCIA]

Ajusta la súper ganancia que se va a asignar al botón USER.

Alterna entre [24dB], [30dB], [36dB] y la ganancia normal en orden cada vez que se pulsa el botón USER o se toca el icono del botón USER cuando se configura como [TODO].

Los elementos que se pueden configurar son los siguientes.

- [24dB], [30dB], [36dB], [TODO]
- (Configuración de fábrica: [36dB])

### NOTA

- No puede establecerse si el menú [CÁMARA] → [CAMBIAR MODO] → [MODO GANANCIA/ISO] está configurado como [ISO].

### [MODO GANANCIA/ISO]

Cambia la unidad para el valor de ganancia.

Los elementos que se pueden configurar son los siguientes.

- [dB], [ISO]
- (Configuración de fábrica: [dB])

### NOTA

- El ajuste se fija en [dB] cuando el menú [SISTEMA] → [AJUSTE COLOR] se configura como [NORMAL].

### [O.I.S.]

Activa/desactiva la función del estabilizador de imagen óptico.

Si [O.I.S.] se ha asignado al botón USER, al pulsarse el botón USER se cambia entre [ON]/[OFF].

Para obtener más información sobre el estabilizador de imagen óptico, consulte “Función de estabilizador de imagen óptico” (página 145).

[ON]	Activa la función del estabilizador de imagen óptico.
[OFF]	Desactiva la función del estabilizador de imagen óptico.

(Configuración de fábrica: [ON])

### [O.I.S. HÍBRIDO]

Activa/desactiva la función del estabilizador de imagen óptico híbrido.

Para obtener más información sobre el estabilizador de imagen óptico, consulte “Función de estabilizador de imagen óptico” (página 145).

[ON]	Activa la función del estabilizador de imagen óptico híbrido.
------	---

[OFF]	Desactiva la función del estabilizador de imagen óptico híbrido.
-------	--

(Configuración de fábrica: [ON])

#### [MODO O.I.S.]

Alterna el modo de funcionamiento de la función del estabilizador de imagen óptico.

Alterna entre [NORMAL], [ROT. VERT./HORIZ.] y [ESTABLE] en orden cada vez que se pulsa el botón USER al que se ha asignado [MODO O.I.S.] o se toca el icono del botón USER.

[NORMAL]	Especifica la configuración estándar para un balance de corrección óptico en caso de vibraciones de cámaras grandes y pequeñas.
[ROT. VERT./HORIZ.]	Especifica un ajuste apropiado para filmar que usa bastantes movimientos en panorámica y de inclinación de la cámara.
[ESTABLE]	Especifica un ajuste apropiado para fijar una composición para filmar un sujeto.

(Configuración de fábrica: [NORMAL])

#### [ATW]

Asigna la función de seguimiento automático del balance de blancos al interruptor <WHITE BAL>.

Los elementos que se pueden configurar son los siguientes.

- [Ach], [Bch], [PREAJUSTADO], [OFF]

(Configuración de fábrica: [OFF])

#### [VELOCIDAD ATW]

Establece la velocidad de control de la función de seguimiento automático del balance de blancos.

Los elementos que se pueden configurar son los siguientes.

- [RÁPIDA], [NORMAL], [LENTA]

(Configuración de fábrica: [NORMAL])

#### [OBJETIVO R ATW]

Ajusta de manera precisa la salida de Rch para lograr convergencia con la operación de seguimiento automático del balance de blancos.

Los elementos que se pueden configurar son los siguientes.

- [-10]...[10]

(Configuración de fábrica: [0])

#### [OBJETIVO B ATW]

Ajusta de manera precisa la salida de Bch para lograr convergencia con la operación de seguimiento automático del balance de blancos.

Los elementos que se pueden configurar son los siguientes.

- [-10]...[10]

(Configuración de fábrica: [0])

#### [PRESER BAL. BLANCO]

Establece la temperatura del color que se va a asignar a la posición <PRST> del interruptor <WHITE BAL>.

Los elementos que se pueden configurar son los siguientes.

- [3200K], [5600K], [VAR.]

(Configuración de fábrica: [3200K])

#### [BAL. BLANCO VAR.]

Establece el valor de [VAR.] en [PRESER BAL. BLANCO].

El ajuste también puede realizarse con el botón multimedial.

Se activa cuando [PRESER BAL. BLANCO] se encuentra ajustado en [VAR.] y el interruptor <WHITE BAL> se encuentra en la posición <PRST>.

Los elementos que se pueden configurar son los siguientes.

- [2000K]...[15000K]

(Configuración de fábrica: [3200K])

#### [VEL. ZOOM ASA]

Ajusta la velocidad del zoom al usar la empuñadura de zoom.

Los elementos que se pueden configurar son los siguientes.

- [1]...[99]

(Configuración de fábrica: [50])

#### [i.ZOOM]

Mantiene la calidad de imagen a la vez que se aplica el zoom digital.

[ON]	Activa la función i.ZOOM.
[OFF]	Desactiva la función i.ZOOM.

(Configuración de fábrica: [OFF])

#### [ASIST. MF]

Establece si desea ajustar el último enfoque automáticamente cuando se encuentra en el modo de enfoque manual.

Si la imagen está muy desenfocada, es posible que el enfoque no esté ajustado adecuadamente.

[ON]	Ajusta el último enfoque automáticamente.
------	---

[OFF]	No ajusta el enfoque automáticamente.
-------	---------------------------------------

(Configuración de fábrica: [OFF])

#### [MACRO]

Activa/desactiva la función macro de enfoque.

Si se asignan funciones a los botones USER, se puede cambiar entre [ON]/[OFF] con las operaciones de los botones USER.

[ON]	Activa la función macro de enfoque.
[OFF]	Desactiva la función macro de enfoque.

(Configuración de fábrica: [OFF])

#### [ANCHO ÁREA AF]

Ajusta la anchura de la activación del área para el enfoque automático de modo que coincida con el tamaño del sujeto.

Los elementos que se pueden configurar son los siguientes.

- [ON], [OFF]

(Configuración de fábrica: [OFF])

#### [VEL. IRIS AUTO.]

Establece la velocidad de control de la función de nivel de iris automático.

Los elementos que se pueden configurar son los siguientes.

- [RÁPIDA], [NORMAL], [LENTA]

(Configuración de fábrica: [NORMAL])

#### [VENTANA AUTOIRIS]

Selecciona la ventana de detección de iris automático.

[NORMAL1]	Ventana que está alrededor del centro de la pantalla.
[NORMAL2]	Ventana que está alrededor de la parte inferior de la pantalla.
[CENTRO]	Ventana que está en un punto alrededor del centro de la pantalla.

(Configuración de fábrica: [NORMAL1])

#### [MODO ÁREA]

Asigne la función que se realizará en el área seleccionada tocando el monitor LCD o pulsando el botón <◀◀>, el botón <■>, el botón <▶▶> o el botón <▶/■> mientras está filmando.

[INHIBIR]	Inhabilita la asignación de funciones.
[ENFOQUE]	Asigna la función de enfoque automático.
[IRIS]	Asigna la función de iris automático.
[OBTENER VALOR Y]	Asigna la función de brillo de la pantalla.
[ENFOQUE/IRIS]	Asigna el funcionamiento simultáneo del [ENFOQUE] y [IRIS].
[ENFOQUE/VALOR Y]	Asigna el funcionamiento simultáneo del [ENFOQUE] y [OBTENER VALOR Y].

(Configuración de fábrica: [INHIBIR])

#### [GRAB. IR]

Activa/desactiva la grabación IR.

Los elementos que se pueden configurar son los siguientes.

- [ON], [OFF]

(Configuración de fábrica: [OFF])

#### NOTA

- El ajuste se fija en [OFF] cuando el menú [SISTEMA] → [AJUSTE COLOR] se configura como [V-Log].

#### [BOTÓN AUTO]

##### [IRIS AUTO]

Activa/desactiva el control de iris automático.

[ON]	Lleva a cabo la operación de control de iris automático cuando se encuentra en el modo automático. El botón <IRIS> no funciona.
[OFF]	No lleva a cabo la operación de control de iris automático cuando se encuentra en el modo automático. Activa el control de iris seleccionado mediante el botón <IRIS>.

(Configuración de fábrica: [ON])

##### [AGC]

Ajusta las operaciones de control de ganancia automática cuando se encuentra seleccionado [ON] en [IRIS AUTO].

[ON]	Lleva a cabo la operación de la función [AGC] que ajusta automáticamente la ganancia de la cámara cuando se encuentra en modo automático.
[OFF]	No lleva a cabo la operación de la función [AGC] que ajusta la ganancia de la cámara automáticamente cuando se encuentra en modo automático.

(Configuración de fábrica: [ON])

**NOTA**

- El ajuste se fija en [OFF] cuando el menú [CÁMARA] → [CAMBIAR MODO] → [MODO GANANCIA/ISO] se configura como [ISO].

**[LÍMITE AGC]**

Establece el valor de ganancia máximo durante la operación [AGC].

Los elementos que se pueden configurar son los siguientes.

- [3dB], [6dB], [12dB], [18dB]

(Configuración de fábrica: [6dB])

**NOTA**

- No puede establecerse si el menú [CÁMARA] → [CAMBIAR MODO] → [MODO GANANCIA/ISO] está configurado como [ISO].

**[PUNTO CONTROL AGC]**

Establece el valor F para alternar el control del iris automático a [AGC] durante la operación [AGC].

Los elementos que se pueden configurar son los siguientes.

- [F4.0], [F5.6]

(Configuración de fábrica: [F4.0])

**NOTA**

- No puede establecerse si el menú [CÁMARA] → [CAMBIAR MODO] → [MODO GANANCIA/ISO] está configurado como [ISO].

**[OBTURADOR AUTO]**

Ajusta las operaciones de control de obturador automático cuando se encuentra seleccionado [ON] en [IRIS AUTO].

[ON]	Lleva a cabo la operación de obturador automático cuando se encuentra en el modo automático.
[OFF]	No lleva a cabo la operación de obturador automático cuando se encuentra en el modo automático.

(Configuración de fábrica: [ON])

**[LÍMITE OBTURADOR AUTO]**

Establece el valor de obturador máximo durante la operación [OBTURADOR AUTO].

Los elementos que se pueden configurar son los siguientes.

- [1/100], [1/120], [1/250]

(Configuración de fábrica: [1/250])

**[PUNTO OBTURADOR AUTO]**

Establece el valor F para alternar el control del iris automático a [OBTURADOR AUTO] durante la operación [OBTURADOR AUTO].

Los elementos que se pueden configurar son los siguientes.

- [F8.0], [F9.6]

(Configuración de fábrica: [F8.0])

**[ATW]**

Establece las operaciones de la función de seguimiento automático del balance de blancos.

[ON]	Activa la función de seguimiento automático del balance de blancos cuando se encuentra en el modo automático. La función [ATW] no se puede activar y desactivar con el interruptor <WHITE BAL> ni con los botones USER. No obstante, si [BLOQUEO ATW] está asignado al botón USER, el valor del balance de blancos puede fijarse mediante el botón USER.
[OFF]	No lleva a cabo la operación de la función [ATW] cuando se encuentra en el modo automático. Lleva a cabo la operación de la función de balance de blancos seleccionada mediante el interruptor <WHITE BAL>.

(Configuración de fábrica: [ON])

**[AF]**

Establece la operación del enfoque automático.

[ON]	Lleva a cabo la operación de enfoque automático cuando se encuentra en el modo automático. El interruptor <FOCUS> no funciona.
[OFF]	No lleva a cabo la operación de enfoque automático cuando se encuentra en el modo automático. Lleva a cabo la operación del enfoque seleccionada mediante el interruptor <FOCUS>.

(Configuración de fábrica: [ON])

**[BOTÓN USUARIO]**

Establece la función que se asignará a los botones del <USER 1> al <USER 7> o a los iconos de los botones del [USER8] al [USER12].

Para obtener más información, consulte "Asignación de funciones a los botones USER" (página 51).

Las siguientes funciones se pueden asignar a los botones de [USER1] a [USER12].

- [INHIBIR], [AWB], [DRS], [COMP. BANDA FLASH], [AF UNA PULSAC], [SÚPER GANANCIA], [ÁREA], [ÁREA AF], [ATW], [BLOQUEO ATW], [FOCO], [CONTRALUZ], [NIVEL AUTO IRIS], [IRIS], [OBTENER VALOR Y], [MACRO ENFOQUE], [O.I.S.], [MODO O.I.S.], [I.ZOOM], [D.ZOOM], [GRAB. IR], [ZOOM RÁPIDO], [MATRIZ ADAPTATIVA], [PREGRAB], [VEL. CUADRO VAR.], [SÚPER LENTO], [REVISAR GRAB], [PAUSA GRAB 2º PLANO], [BORR ÚLT. CLIP], [SEL. RANURA], [NIVEL AUDIO CH1], [NIVEL AUDIO CH2], [EXPANDIR], [RESALTAR], [MFO], [ZEBRA], [INDICADOR DE NIVEL], [ESTAB. INDIC. NIVEL], [HDR VISOR/LCD], [V-Log VISOR/LCD], [VISOR ACT./DESAC.], [DETALLE LCD/VISOR], [SEL. AUDIO MON.], [SALIDA AUDIO], [MENU], [CARG. ARCH. CONFIG], [RETROILUM. LCD], [MODO LECT. TARJ.], [INICIO STREAMING]

[USER1]	Establece la función que se asignará al botón <USER 1>. (Configuración de fábrica: [O.I.S.])
[USER2]	Establece la función que se asignará al botón <USER 2>. (Configuración de fábrica: [ZEBRA])
[USER3]	Establece la función que se asignará al botón <USER 3>. (Configuración de fábrica: [MFO])
[USER4]	Establece la función que se asignará al botón <USER 4>. (Configuración de fábrica: [NIVEL AUTO IRIS])
[USER5]	Establece la función que se asignará al botón <USER 5>. (Configuración de fábrica: [SEL. RANURA])
[USER6]	Establece la función que se asignará al botón <USER 6>. (Configuración de fábrica: [IRIS])
[USER7]	Establece la función que se asignará al botón <USER 7>. (Configuración de fábrica: [AWB])
[USER8]	Establece la función que se asignará al icono del botón [USER8]. (Configuración de fábrica: [GRAB. IR])
[USER9]	Establece la función que se asignará al icono del botón [USER9]. (Configuración de fábrica: [MACRO ENFOQUE])
[USER10]	Establece la función que se asignará al icono del botón [USER10]. (Configuración de fábrica: [ÁREA])
[USER11]	Establece la función que se asignará al icono del botón [USER11]. (Configuración de fábrica: [BLOQUEO ATW])
[USER12]	Establece la función que se asignará al icono del botón [USER12]. (Configuración de fábrica: [MENU])

## Menú [FICHERO ESCENA]

Configura el ajuste de calidad de imagen detallada de la videocámara.

Este menú no puede configurarse cuando se visualiza la pantalla de miniaturas.

Para los ajustes predeterminados de fábrica, consulte "Valor de la configuración de fábrica del archivo de escena" (página 106).

### [SEL. ARCHIVO]

Selecciona el archivo de escena (del 1 al 6).

Los elementos que se pueden configurar son los siguientes.

- [F1:], [F2:FLUO.], [F3:SPARK], [F4:B.STR], [F5:CINE], [F6:HLG]

### [EDITAR NOMBRE]

Edita el nombre del archivo de escena seleccionado en el menú de archivos de escena. (Máximo de ocho caracteres)

### [CARGAR/GUARDAR/INICIALIZAR]

Carga/guarda/inicializa los valores de ajuste del archivo de escena asignados al número de archivo de escena actual (uno entre el 1 y el 6).

[CARGAR]	Selecciona y carga un archivo de escena guardado en la memoria interna de la cámara.
[GUARDAR]	Guarda el valor de ajuste actual como un archivo de escena en la memoria interna de la cámara especificando el título y el número de archivo.
[INICIALIZAR]	Inicializa los archivos de escena seleccionados (del 1 al 6) con los ajustes predeterminados de fábrica.

### [VEL. CUADRO VAR.]

Establece el permiso/prohibición de la velocidad de fotogramas variable (VFR).

Los elementos que se pueden configurar son los siguientes.

- [ON], [OFF]

### [VEL. CUADRO]

Cambia el intervalo de disparo y el tiempo de exposición cuando [VEL. CUADRO VAR.] se encuentra ajustado en [ON].

Los elementos que se pueden configurar son los siguientes.

- Cuando se configura el menú [SISTEMA] → [FRECUENCIA] → [59.94Hz]
  - [60fps], [54fps], [48fps], [44fps], [40fps], [36fps], [34fps], [32fps], [30fps], [28fps], [27fps], [26fps], [25fps], [24fps], [22fps], [21fps], [20fps], [18fps], [15fps], [12fps], [9fps], [6fps], [4fps], [2fps], [1fps]
- Cuando se configura el menú [SISTEMA] → [FRECUENCIA] → [50.00Hz]
  - [50fps], [48fps], [45fps], [42fps], [37fps], [34fps], [32fps], [30fps], [28fps], [27fps], [26fps], [25fps], [24fps], [23fps], [22fps], [21fps], [20fps], [18fps], [15fps], [12fps], [9fps], [6fps], [4fps], [2fps], [1fps]

### [TIPO ESCANEEO SINCR.]

Cambia los ajustes de visualización de la exploración sincronizada.

[seg]	Se visualiza en tiempo.
[grad]	Se visualiza en el ángulo de apertura del obturador.

### [ESCANEEO SINCR.]

Muestra la velocidad del obturador de exploración sincronizada que se utiliza al filmar vídeo para la televisión, etc.

Los elementos que se pueden configurar son los siguientes.

- Cuando [TIPO ESCANEEO SINCR.] se configura [seg] y está configurado el menú [SISTEMA] → [FRECUENCIA] → [59.94Hz]
  - Modo 59,94i/59,94p: [1/60.0] ... [1/7200]
  - Modo 29,97p: [1/30.0]...[1/7200]
  - Modo 23,98p: [1/24.0]...[1/7200]
- Cuando [TIPO ESCANEEO SINCR.] se configura [seg] y está configurado el menú [SISTEMA] → [FRECUENCIA] → [50.00Hz]
  - Modo 50i/50p: [1/50.0]...[1/7200]
  - Modo 25p: [1/25.0]...[1/7200]
- Cuando [TIPO ESCANEEO SINCR.] se configura en [grad]
  - [3.0d]...[360.0d]

### [DETALLE MÁSTER]

Ajusta el nivel del efecto del detalle de la parte completa.

Los elementos que se pueden configurar son los siguientes.

- [-31]...[31]

#### **NOTA**

- No puede establecerse si el menú [SISTEMA] → [AJUSTE COLOR] está configurado como [V-Log].

### [UMBRAL DETALLE]

Ajusta el nivel de la señal (incluido el ruido) que no activa el efecto del detalle.

Los elementos que se pueden configurar son los siguientes.

- [0]...[60]

#### **NOTA**

- No puede establecerse si el menú [SISTEMA] → [AJUSTE COLOR] está configurado como [V-Log].

### [AJUSTE DETALLE]

No puede establecerse si el menú [SISTEMA] → [AJUSTE COLOR] está configurado como [V-Log].

### [DETALLE]

Ajusta la función de detalle en [ON]/[OFF].

Los elementos que se pueden configurar son los siguientes.

- [ON], [OFF]

### [NIVEL DETALLE VERT.]

Ajusta la intensidad del nivel de detalle en dirección vertical.

Los elementos que se pueden configurar son los siguientes.

- [-7]...[7]

### [FREC. DETALLE]

Establece el grueso del detalle.

Los elementos que se pueden configurar son los siguientes.

- [-7]...[7]

### [DEPEND. NIVEL]

Cuando se resalta el detalle de la señal de luminosidad, los detalles de las partes más oscuras se comprimen.

Los detalles de las zonas brillantes se comprimen más cuando el valor establecido para [DEPEND. NIVEL] es más grande.

Los elementos que se pueden configurar son los siguientes.

- [-7]...[7]

### [NIVEL APERTURA KNEE]

Establece el nivel de detalle de zonas de alta luminosidad (zonas con altos brillos).

Los elementos que se pueden configurar son los siguientes.

- [0]...[5]

### [GANANCIA DETALLE(+)]

Ajusta el nivel de detalle de la dirección positiva (para aumentar el brillo).

Los elementos que se pueden configurar son los siguientes.

- [-31]...[31]

### [GANANCIA DETALLE(-)]

Ajusta el nivel de detalle de la dirección negativa (para disminuir el brillo).

Los elementos que se pueden configurar son los siguientes.

- [-31]...[31]

### [DET. TONO PIEL A]

Selecciona la tabla de tono de la piel que mostrará el detalle del tono de la piel.

Cree la tabla del tono de la piel con [DETECTAR TABLA]. Puede filmar tonos de piel más lisos si visualiza el detalle del tono de la piel.

Solo puede usar [DET. TONO PIEL A] o usar una combinación de [DET. TONO PIEL A] y [DET. TONO PIEL B] o una combinación de [DET. TONO PIEL A] y [DET. TONO PIEL C].

Los elementos que se pueden configurar son los siguientes.

- [ON], [OFF]

#### **NOTA**

- El ajuste se fija en [OFF] cuando el menú [SISTEMA] → [AJUSTE COLOR] se configura como [V-Log].

### [DET. TONO PIEL B]

Selecciona la tabla de tono de la piel que mostrará el detalle del tono de la piel.

Cree la tabla del tono de la piel con [DETECTAR TABLA]. Puede filmar tonos de piel más lisos si visualiza el detalle del tono de la piel.

Solo puede usar [DET. TONO PIEL B] o usar una combinación de [DET. TONO PIEL B] y [DET. TONO PIEL A] o una combinación de [DET. TONO PIEL B] y [DET. TONO PIEL C].

Los elementos que se pueden configurar son los siguientes.

- [ON], [OFF]

#### **NOTA**

- El ajuste se fija en [OFF] cuando el menú [SISTEMA] → [AJUSTE COLOR] se configura como [V-Log].

### [DET. TONO PIEL C]

Selecciona la tabla de tono de la piel que mostrará el detalle del tono de la piel.

Cree la tabla del tono de la piel con [DETECTAR TABLA]. Puede filmar tonos de piel más lisos si visualiza el detalle del tono de la piel.

Solo puede usar [DET. TONO PIEL C] o usar una combinación de [DET. TONO PIEL C] y [DET. TONO PIEL A] o una combinación de [DET. TONO PIEL C] y [DET. TONO PIEL B].

Los elementos que se pueden configurar son los siguientes.

- [ON], [OFF]

#### **NOTA**

- El ajuste se fija en [OFF] cuando el menú [SISTEMA] → [AJUSTE COLOR] se configura como [V-Log].

### [TONO PIEL ZEBRA]

Establezca para visualizar un patrón de cebra en la zona del tono de la piel visualizado en la pantalla del visor.

El patrón de cebra se visualiza cuando este elemento se establece en [ON] y [DET. TONO PIEL A]/[DET. TONO PIEL B]/[DET. TONO PIEL C] está activado.

El patrón de cebra muestra la zona seleccionada en [AJ. DET. TONO PIEL].

Los elementos que se pueden configurar son los siguientes.

- [ON], [OFF]

#### **NOTA**

- El ajuste se fija en [OFF] cuando el menú [SISTEMA] → [AJUSTE COLOR] se configura como [V-Log].

### [AJ. DET. TONO PIEL]

No puede establecerse si el menú [SISTEMA] → [AJUSTE COLOR] está configurado como [V-Log].

### [DETECTAR TABLA]

Selecciona la tabla de tono de la piel del sujeto que muestra el detalle del tono de la piel.

Los elementos que se pueden configurar son los siguientes.

- [A], [B], [C]

### [EFECTO DET. PIEL]

Establece el nivel efectivo del detalle del tono de la piel.

Los elementos que se pueden configurar son los siguientes.

- [0]...[31]

### [CENTRO I]

Establece la posición central del eje I superior (estableciendo la zona a la que se aplica el tono de la piel).

Los elementos que se pueden configurar son los siguientes.

- [0]...[255]

**[ANCHO I]**

Establece el ancho de la zona que muestra el tono de la piel del eje I superior que se enfoca en [CENTRO I].

Los elementos que se pueden configurar son los siguientes.

- [1]...[3]

**[ANCHO Q]**

Establece el ancho de la zona que muestra el tono de la piel del eje Q superior que se enfoca en [CENTRO I].

Los elementos que se pueden configurar son los siguientes.

- [1]...[3]

**[FASE Q]**

Establece la fase de la zona a la que se aplica el tono de la piel respecto al eje Q.

Los elementos que se pueden configurar son los siguientes.

- [-128]...[127]

**[AJ. CONTR. GANAN. RB]**

**[PREAJ. AWB GANAN. R]**

Establece la ganancia Rch cuando el interruptor <WHITE BAL> está en la posición <PRST>.

Los elementos que se pueden configurar son los siguientes.

- [-200]...[200]

**[PREAJ. AWB GANAN. B]**

Establece la ganancia Bch cuando el interruptor <WHITE BAL> está en la posición <PRST>.

Los elementos que se pueden configurar son los siguientes.

- [-200]...[200]

**[GANAN. R AWB A]**

Establece la ganancia Rch cuando el interruptor <WHITE BAL> está en la posición <A>.

Los elementos que se pueden configurar son los siguientes.

- [-200]...[200]

**[GANAN. B AWB A]**

Establece la ganancia Bch cuando el interruptor <WHITE BAL> está en la posición <A>.

Los elementos que se pueden configurar son los siguientes.

- [-200]...[200]

**[GANAN. R AWB B]**

Establece la ganancia Rch cuando el interruptor <WHITE BAL> está en la posición <B>.

Los elementos que se pueden configurar son los siguientes.

- [-200]...[200]

**[GANAN. B AWB B]**

Establece la ganancia Bch cuando el interruptor <WHITE BAL> está en la posición <B>.

Los elementos que se pueden configurar son los siguientes.

- [-200]...[200]

**[COMPEN. GANAN. AWB A]**

Establece la ganancia Rch y la ganancia Bch cuando el interruptor <WHITE BAL> está en la posición <A> y se lleva a cabo el balance de blancos automático.

[ON]	Mantiene los valores establecidos en [GANAN. R AWB A] y [GANAN. B AWB A].
[OFF]	Establece el valor de la ganancia de Rch y de la ganancia de Bch en [0].

**[COMPEN. GANAN. AWB B]**

Establece la ganancia Rch y la ganancia Bch cuando el interruptor <WHITE BAL> está en la posición <B> y se lleva a cabo el balance de blancos automático.

[ON]	Mantiene los valores establecidos en [GANAN. R AWB B] y [GANAN. B AWB B].
[OFF]	Establece el valor de la ganancia de Rch y de la ganancia de Bch en [0].

**[AJ. TEMP. COLOR Ach]**

**[TEMP. COLOR]**

Muestra la temperatura del color cuando el interruptor <WHITE BAL> se encuentra en la posición <A> y se está aplicando el balance de blancos automático o cuando se encuentra preestablecido.

Además, con el balance de blancos automático, la temperatura del color puede cambiarse mediante el cambio del balance de salida de Rch y Bch.

Los elementos que se pueden configurar son los siguientes.

- [2000K]...[15000K]

#### [GANANCIA R]

Muestra la salida de Rch cuando el interruptor <WHITE BAL> está en la posición <A> y se está aplicando el balance de blancos automático o cuando se encuentra preestablecido.

Con el balance de blancos automático, el color también puede cambiarse en el eje Rch mediante el cambio de la salida de Rch.

Los elementos que se pueden configurar son los siguientes.

- [-400]...[400]

#### [GANANCIA B]

Muestra la salida de Bch cuando el interruptor <WHITE BAL> está en la posición <A> y se está aplicando el balance de blancos automático o cuando se encuentra preestablecido.

Con el balance de blancos automático, el color también puede cambiarse en el eje Bch mediante el cambio de la salida de Bch.

Los elementos que se pueden configurar son los siguientes.

- [-400]...[400]

#### [EJE G]

Muestra la salida del eje G cuando el interruptor <WHITE BAL> está en la posición <A> y se está aplicando el balance de blancos automático o cuando se encuentra preestablecido.

Con el balance de blancos automático, el color también puede cambiarse en el eje G mediante el cambio de la salida de Rch y Bch.

Los elementos que se pueden configurar son los siguientes.

- [-400]...[400]

#### [AJ. TEMP. COLOR Bch]

#### [TEMP. COLOR]

Muestra la temperatura del color cuando el interruptor <WHITE BAL> se encuentra en la posición <B> y se está aplicando el balance de blancos automático o cuando se encuentra preestablecido.

Además, con el balance de blancos automático, la temperatura del color puede cambiarse mediante el cambio del balance de salida de Rch y Bch.

Los elementos que se pueden configurar son los siguientes.

- [2000K]...[15000K]

#### [GANANCIA R]

Muestra la salida de Rch cuando el interruptor <WHITE BAL> está en la posición <B> y se está aplicando el balance de blancos automático o cuando se encuentra preestablecido.

Con el balance de blancos automático, el color también puede cambiarse en el eje Rch mediante el cambio de la salida de Rch.

Los elementos que se pueden configurar son los siguientes.

- [-400]...[400]

#### [GANANCIA B]

Muestra la salida de Bch cuando el interruptor <WHITE BAL> está en la posición <B> y se está aplicando el balance de blancos automático o cuando se encuentra preestablecido.

Con el balance de blancos automático, el color también puede cambiarse en el eje Bch mediante el cambio de la salida de Bch.

Los elementos que se pueden configurar son los siguientes.

- [-400]...[400]

#### [EJE G]

Muestra la salida del eje G cuando el interruptor <WHITE BAL> está en la posición <B> y se está aplicando el balance de blancos automático o cuando se encuentra preestablecido.

Con el balance de blancos automático, el color también puede cambiarse en el eje G mediante el cambio de la salida de Rch y Bch.

Los elementos que se pueden configurar son los siguientes.

- [-400]...[400]

#### [NIVEL CROMA]

Establece el nivel cromático de las señales  $P_R$  y  $P_B$ .

Los elementos que se pueden configurar son los siguientes.

- [-99%]...[99%], [OFF]

#### **NOTA**

- No puede establecerse si el menú [SISTEMA] → [AJUSTE COLOR] está configurado como [V-Log].

#### [FASE CROMA]

Ajusta con precisión la fase cromática de las señales  $P_R$  y  $P_B$ .

Los elementos que se pueden configurar son los siguientes.

- [-31]...[31]

#### **NOTA**

- No puede establecerse si el menú [SISTEMA] → [AJUSTE COLOR] está configurado como [V-Log].

#### [MATRIZ COLOR]

No puede establecerse si el menú [SISTEMA] → [AJUSTE COLOR] está configurado como [V-Log].

### [TIPO MATRIZ]

Selecciona la tabla de matrices para mostrar el color de la filmación.

[NORMAL1]	Muestra el color adecuado para filmar en exteriores o bajo una lámpara halógena.
[NORMAL2]	Muestra un color más intenso que [NORMAL1].
[FLUOR.]	Muestra el color adecuado para filmar en interiores bajo luz fluorescente.
[CINEMATOGRAFICO]	Muestra el color adecuado para filmar vídeo de calidad cinematográfica.

### [MATRIZ ADAPTATIVA]

Permite activar/desactivar la función para controlar la matriz lineal conforme a las condiciones de filmación.

Si [MATRIZ ADAPTATIVA] se ha asignado al botón USER, al pulsarse el botón USER se cambia entre [ON]/[OFF].

Los elementos que se pueden configurar son los siguientes.

- [ON], [OFF]

### [AJUSTE MATRIZ]

No puede establecerse si el menú [SISTEMA] → [AJUSTE COLOR] está configurado como [V-Log].

#### [R-G]

Ajusta el matriz lineal. (Rojo - Verde)

Los elementos que se pueden configurar son los siguientes.

- [-63]...[63]

#### [R-B]

Ajusta el matriz lineal. (Rojo - Azul)

Los elementos que se pueden configurar son los siguientes.

- [-63]...[63]

#### [G-R]

Ajusta el matriz lineal. (Verde - Rojo)

Los elementos que se pueden configurar son los siguientes.

- [-63]...[63]

#### [G-B]

Ajusta el matriz lineal. (Verde - Azul)

Los elementos que se pueden configurar son los siguientes.

- [-63]...[63]

#### [B-R]

Ajusta el matriz lineal. (Azul - Rojo)

Los elementos que se pueden configurar son los siguientes.

- [-63]...[63]

#### [B-G]

Ajusta el matriz lineal. (Azul - Verde)

Los elementos que se pueden configurar son los siguientes.

- [-63]...[63]

### [CORREC COLOR]

No puede establecerse si el menú [SISTEMA] → [AJUSTE COLOR] está configurado como [V-Log].

#### [R] ([SAT])

Corrige la saturación de color rojo.

Los elementos que se pueden configurar son los siguientes.

- [-63]...[63]

#### [R] ([FASE])

Corrige el matiz rojo.

Los elementos que se pueden configurar son los siguientes.

- [-63]...[63]

#### [R-R-Mg] ([SAT])

Corrige la saturación de color entre el rojo y los "colores entre rojo y magenta".

Los elementos que se pueden configurar son los siguientes.

- [-63]...[63]

#### [R-R-Mg] ([FASE])

Corrige el matiz entre el rojo y los "colores entre rojo y magenta".

Los elementos que se pueden configurar son los siguientes.

- [-63]...[63]

**[R-Mg] ([SAT])**

Corrige la saturación de color entre rojo y magenta.

Los elementos que se pueden configurar son los siguientes.

- [-63]...[63]

**[R-Mg] ([FASE])**

Corrige el matiz entre rojo y magenta.

Los elementos que se pueden configurar son los siguientes.

- [-63]...[63]

**[Mg] ([SAT])**

Corrige la saturación de color magenta.

Los elementos que se pueden configurar son los siguientes.

- [-63]...[63]

**[Mg] ([FASE])**

Corrige el matiz magenta.

Los elementos que se pueden configurar son los siguientes.

- [-63]...[63]

**[Mg-B] ([SAT])**

Corrige la saturación de color entre magenta y azul.

Los elementos que se pueden configurar son los siguientes.

- [-63]...[63]

**[Mg-B] ([FASE])**

Corrige el matiz entre magenta y azul.

Los elementos que se pueden configurar son los siguientes.

- [-63]...[63]

**[B] ([SAT])**

Corrige la saturación de color azul.

Los elementos que se pueden configurar son los siguientes.

- [-63]...[63]

**[B] ([FASE])**

Corrige el matiz azul.

Los elementos que se pueden configurar son los siguientes.

- [-63]...[63]

**[B-Cy] ([SAT])**

Corrige la saturación de color entre azul y cian.

Los elementos que se pueden configurar son los siguientes.

- [-63]...[63]

**[B-Cy] ([FASE])**

Corrige el matiz entre azul y cian.

Los elementos que se pueden configurar son los siguientes.

- [-63]...[63]

**[Cy] ([SAT])**

Corrige la saturación de color cian.

Los elementos que se pueden configurar son los siguientes.

- [-63]...[63]

**[Cy] ([FASE])**

Corrige el matiz cian.

Los elementos que se pueden configurar son los siguientes.

- [-63]...[63]

**[Cy-G] ([SAT])**

Corrige la saturación de color entre cian y verde.

Los elementos que se pueden configurar son los siguientes.

- [-63]...[63]

**[Cy-G] ([FASE])**

Corrige el matiz entre cian y verde.

Los elementos que se pueden configurar son los siguientes.

- [-63]...[63]

**[G] ([SAT])**

Corrige la saturación de color verde.

Los elementos que se pueden configurar son los siguientes.

- [-63]...[63]

**[G] ([FASE])**

Corrige el matiz verde.

Los elementos que se pueden configurar son los siguientes.

- [-63]...[63]

**[G-YI] ([SAT])**

Corrige la saturación de color entre el verde y el amarillo.

Los elementos que se pueden configurar son los siguientes.

- [-63]...[63]

**[G-YI] ([FASE])**

Corrige el matiz entre el verde y el amarillo.

Los elementos que se pueden configurar son los siguientes.

- [-63]...[63]

**[G-YI-YI] ([SAT])**

Corrige la saturación de color entre los “colores entre verde y amarillo” y amarillo.

Los elementos que se pueden configurar son los siguientes.

- [-63]...[63]

**[G-YI-YI] ([FASE])**

Corrige el matiz entre los “colores entre verde y amarillo” y amarillo.

Los elementos que se pueden configurar son los siguientes.

- [-63]...[63]

**[YI] ([SAT])**

Corrige la saturación de color amarillo.

Los elementos que se pueden configurar son los siguientes.

- [-63]...[63]

**[YI] ([FASE])**

Corrige el matiz amarillo.

Los elementos que se pueden configurar son los siguientes.

- [-63]...[63]

**[YI-YI-R] ([SAT])**

Corrige la saturación de color entre el amarillo y los “colores entre amarillo y rojo”.

Los elementos que se pueden configurar son los siguientes.

- [-63]...[63]

**[YI-YI-R] ([FASE])**

Corrige el matiz entre el amarillo y los “colores entre amarillo y rojo”.

Los elementos que se pueden configurar son los siguientes.

- [-63]...[63]

**[YI-R] ([SAT])**

Corrige la saturación de color entre amarillo y rojo.

Los elementos que se pueden configurar son los siguientes.

- [-63]...[63]

**[YI-R] ([FASE])**

Corrige el matiz entre amarillo y rojo.

Los elementos que se pueden configurar son los siguientes.

- [-63]...[63]

**[YI-R-R] ([SAT])**

Corrige la saturación de color entre los “colores entre amarillo y rojo” y rojo.

Los elementos que se pueden configurar son los siguientes.

- [-63]...[63]

**[YI-R-R] ([FASE])**

Corrige el matiz entre los “colores entre amarillo y rojo” y rojo.

Los elementos que se pueden configurar son los siguientes.

- [-63]...[63]

### [PEDESTAL MÁSTER]

Establece el pedestal maestro.

Los elementos que se pueden configurar son los siguientes.

- [-200]...[200]

#### **NOTA**

- No puede establecerse si el menú [SISTEMA] → [AJUSTE COLOR] está configurado como [V-Log].

### [AJ. CONTROL NEGRO RGB]

No puede establecerse si el menú [SISTEMA] → [AJUSTE COLOR] está configurado como [V-Log].

#### [PED ROJO]

Establece el nivel pedestal Rch.

Los elementos que se pueden configurar son los siguientes.

- [-100]...[100]

#### [PED VERDE]

Establece el nivel pedestal Gch.

Los elementos que se pueden configurar son los siguientes.

- [-100]...[100]

#### [PED AZUL]

Establece el nivel pedestal Bch.

Los elementos que se pueden configurar son los siguientes.

- [-100]...[100]

#### [COMPENS. PEDESTAL]

Establece los niveles pedestales de Rch, Gch y Bch una vez que se ajusta el balance de negros automático.

[ON]	Mantiene cada uno de los valores establecidos en [PED ROJO], [PED VERDE] y [PED AZUL].
[OFF]	Establece el nivel pedestal de Rch, Gch y Bch en [0].

### [SEL. MODO GAMMA]

Selecciona el modo gamma.

[HD]	Ajusta las características de gamma para HD (High Definition).
[SD]	Aumenta la ganancia en las zonas más oscuras más que el valor gamma HD.
[ESTILO CINE1]	Establece las características que reproducen más zonas destacadas en comparación con el valor gamma HD.
[ESTILO CINE2]	Establece las características que reproducen más zonas destacadas en comparación con el valor [ESTILO CINE1].
[ESTILO CINE3]	Establece las características que reproducen más zonas destacadas en comparación con el valor [ESTILO CINE2].
[CINEMATOGRAFICO]	Establece la característica gamma cinematográfico para películas.
[ESTILO VIDEO]	Establece la característica gamma cinematográfico para vídeo.
[HLG]	Establece la características gamma de registro híbrido (HLG).

#### **NOTA**

- No puede establecerse si el menú [SISTEMA] → [AJUSTE COLOR] está configurado como [V-Log].

### [AJUSTE GAMA]

No puede establecerse si el menú [SISTEMA] → [AJUSTE COLOR] está configurado como [V-Log].

#### [GAMMA MASTER]

Establece el valor gamma maestro en 0,01 incrementos.

Los elementos que se pueden configurar son los siguientes.

- [0.30]...[0.75]

#### [NIVEL DIN. CINEMAT.]

Cuando se selecciona [CINEMATOGRAFICO] en el [SEL. MODO GAMMA], se establece el rango dinámico.

No se cambia ningún ajuste si se selecciona un elemento que no sea [CINEMATOGRAFICO].

Los elementos que se pueden configurar son los siguientes.

- [200%] ... [600%] (incremento del 100%)

#### [NIV. AMPL. NEGRO CINEMAT.]

Cuando se selecciona [CINEMATOGRAFICO] en [SEL. MODO GAMMA], se ajustan los tramos negros.

No se cambia ningún ajuste si se selecciona un elemento que no sea [CINEMATOGRAFICO].

Los elementos que se pueden configurar son los siguientes.

- [0%]...[30%]

### [PENDIENTE KNEE ESTILO VÍDEO]

Cuando se selecciona [ESTILO VÍDEO] en [SEL. MODO GAMMA], se ajusta la pendiente de articulación.

No se cambia ningún ajuste si se selecciona un elemento que no sea [ESTILO VÍDEO].

Los elementos que se pueden configurar son los siguientes.

- [150%] ... [500%] (incremento del 50%)

### [PUNTO KNEE ESTILO VÍDEO]

Cuando se selecciona [ESTILO VÍDEO] en [SEL. MODO GAMMA], se ajusta el punto de articulación.

No se cambia ningún ajuste si se selecciona un elemento que no sea [ESTILO VÍDEO].

Los elementos que se pueden configurar son los siguientes.

- [30%]...[107%]

### [BLACK GAMMA]

Establece las curvas de gamma de las zonas oscuras.

[-8]...[-1]	Comprime la zona oscura.
[0]	Estado estándar
[1]...[8]	Amplía las zonas oscuras.

### [RANGO B.GAMMA]

Establece el nivel máximo de compresión/extensión.

[1]	Alrededor del 20%
[2]	Alrededor del 30%
[3]	Alrededor del 40%

### [AJUSTE KNEE]

No puede establecerse si el menú [SISTEMA] → [AJUSTE COLOR] está configurado como [V-Log].

### [MODO KNEE]

Establece el modo de funcionamiento de articulación.

Los elementos que se pueden configurar son los siguientes.

- [AUTO], [MANUAL], [OFF]

### [RESP. AUTO KNEE]

Establece la velocidad de respuesta de la articulación automática. Cuanto más pequeño es el valor del ajuste, más rápida es la velocidad de respuesta.

Los elementos que se pueden configurar son los siguientes.

- [1]...[8]

### [PUNTO KNEE]

Establece la posición del punto de articulación en 0,5% incrementos.

Los elementos que se pueden configurar son los siguientes.

- [70.0%]...[107.0%]

### [PENDIENTE KNEE]

Establece la inclinación de la articulación.

Los elementos que se pueden configurar son los siguientes.

- [0]...[99]

### [ACTIVAR KNEE HLG]

Activa/desactiva el funcionamiento de la articulación para HLG.

Los elementos que se pueden configurar son los siguientes.

- [ON], [OFF]

### [PUNTO KNEE HLG]

Establece la posición del punto de articulación para HLG.

Los elementos que se pueden configurar son los siguientes.

- [55]...[100]

### [PENDIENTE KNEE HLG]

Establece la inclinación de la articulación para HLG.

Los elementos que se pueden configurar son los siguientes.

- [0]...[100]

### [AJ. CLIP BLANCO]

No puede establecerse si el menú [SISTEMA] → [AJUSTE COLOR] está configurado como [V-Log].

### [RECORTE W.CLIP]

Alterna la función de clip en blanco entre [ON]/[OFF]. El valor de ajuste de [NIVEL CLIP BLANCO] se activa cuando la función está en [ON].

Los elementos que se pueden configurar son los siguientes.

- [ON], [OFF]

#### [NIVEL CLIP BLANCO]

Establece el nivel del clip en blanco.

Los elementos que se pueden configurar son los siguientes.

- [90%]...[109%]

#### [DRS]

Activa/desactiva la función de ampliación del rango dinámico.

Si se asignan funciones a los botones USER, se puede cambiar entre [ON]/[OFF] con las operaciones de los botones USER.

Los elementos que se pueden configurar son los siguientes.

- [ON], [OFF]

#### **NOTA**

- El ajuste se fija en [OFF] cuando el menú [SISTEMA] → [AJUSTE COLOR] se configura como [V-Log].

#### [PROF. EFECTO DRS]

Establece el nivel de compresión de las zonas con luminosidad alta de la función de ampliación del rango dinámico.

Mediante la compresión de los niveles de señal de vídeo de las zonas de luminancia alta que aparecen apagadas durante la filmación normal, se puede ampliar el rango dinámico.

Los elementos que se pueden configurar son los siguientes.

- [1]...[3]

#### **NOTA**

- No puede establecerse si el menú [SISTEMA] → [AJUSTE COLOR] está configurado como [V-Log].

#### [DNR]

Cambia el ajuste de reducción del ruido y ajusta el efecto de reducción del ruido.

Los elementos que se pueden configurar son los siguientes.

- [OFF], [1], [2]

#### [NIVEL AUTO IRIS]

Activa/desactiva la función de nivel de iris automático.

Si se asignan funciones a los botones USER, se puede cambiar entre [ON]/[OFF] con las operaciones de los botones USER.

Los elementos que se pueden configurar son los siguientes.

- [ON], [OFF]

#### [EFECTO NIVEL AUTOIRIS]

Ajusta el brillo en el modo de iris automático.

Aumente el valor para aumentar el brillo y reduzca el valor para oscurecer la convergencia del iris automático.

Los elementos que se pueden configurar son los siguientes.

- [-50]...[50]

### Menú [AUDIO]

Configura la función de entrada/salida de audio.

#### [AJ. ENTRADA]

##### [VOL. MIC ENTRADA1]

Establece el nivel de entrada del micrófono externo conectado al terminal <AUDIO INPUT 1>. Se activa cuando el micrófono externo está conectado y el interruptor <INPUT1> se establece en <MIC> o <+48V>.

Los elementos que se pueden configurar son los siguientes.

- [-40dB], [-50dB], [-60dB]

(Configuración de fábrica: [-50dB])

##### [VOL. MIC ENTRADA2]

Establece el nivel de entrada del micrófono externo conectado al terminal <AUDIO INPUT 2>. Se activa cuando el micrófono externo está conectado y el interruptor <INPUT2> se establece en <MIC> o <+48V>.

Los elementos que se pueden configurar son los siguientes.

- [-40dB], [-50dB], [-60dB]

(Configuración de fábrica: [-50dB])

##### [VOL. LÍNEA ENTRADA1]

Establece el nivel de entrada de audio del dispositivo de audio conectado al terminal <AUDIO INPUT 1>. Se activa cuando el dispositivo de audio está conectado y el interruptor <INPUT1> se establece en <LINE>.

Los elementos que se pueden configurar son los siguientes.

- [4dB], [0dB]

(Configuración de fábrica: [0dB])

#### **[VOL. LÍNEA ENTRADA2]**

---

Establece el nivel de entrada de audio del dispositivo de audio conectado al terminal <AUDIO INPUT 2>. Se activa cuando el dispositivo de audio está conectado y el interruptor <INPUT2> se establece en <LINE>.

Los elementos que se pueden configurar son los siguientes.

- [4dB], [0dB]

(Configuración de fábrica: [0dB])

#### **[AJ. CANAL GRAB.]**

---

##### **[NIVEL CANAL 1]**

---

Establece si el método de ajuste del nivel de grabación para el canal de audio 1 será automático o manual.

Si [NIVEL AUDIO CH1] se ha asignado al botón USER, al pulsarse el botón USER se cambia entre [AUTO]/[MANUAL].

Los elementos que se pueden configurar son los siguientes.

- [AUTO], [MANUAL]

(Configuración de fábrica: [AUTO])

##### **[NIVEL CANAL 2]**

---

Establece si el método de ajuste del nivel de grabación para el canal de audio 2 será automático o manual.

Si [NIVEL AUDIO CH2] se ha asignado al botón USER, al pulsarse el botón USER se cambia entre [AUTO]/[MANUAL].

Los elementos que se pueden configurar son los siguientes.

- [AUTO], [MANUAL]

(Configuración de fábrica: [AUTO])

##### **[NIVEL CANAL 3]**

---

Establece si el método de ajuste del nivel de grabación para el canal de audio 3 será automático o manual.

Los elementos que se pueden configurar son los siguientes.

- [AUTO], [MANUAL]

(Configuración de fábrica: [AUTO])

##### **[NIVEL CANAL 4]**

---

Establece si el método de ajuste del nivel de grabación para el canal de audio 4 será automático o manual.

Los elementos que se pueden configurar son los siguientes.

- [AUTO], [MANUAL]

(Configuración de fábrica: [AUTO])

##### **[CTRL. NIV. CANAL 3]**

---

El nivel de grabación puede ajustarse manualmente; al ajustar [NIVEL CANAL 3] el nivel de grabación del canal de audio 3 se define en [MANUAL].

Los elementos que se pueden configurar son los siguientes.

- [0]...[100]

(Configuración de fábrica: [70])

##### **[CTRL. NIV. CANAL 4]**

---

El nivel de grabación puede ajustarse manualmente; al ajustar [NIVEL CANAL 4] el nivel de grabación del canal de audio 4 se define en [MANUAL].

Los elementos que se pueden configurar son los siguientes.

- [0]...[100]

(Configuración de fábrica: [70])

##### **[CORTE GRAVES MIC CH1]**

---

Activa/desactiva el filtro de corte bajo del canal de audio 1.

Los elementos que se pueden configurar son los siguientes.

- [ON], [OFF]

(Configuración de fábrica: [OFF])

##### **[CORTE GRAVES MIC CH2]**

---

Activa/desactiva el filtro de corte bajo del canal de audio 2.

Los elementos que se pueden configurar son los siguientes.

- [ON], [OFF]

(Configuración de fábrica: [OFF])

##### **[CORTE GRAVES MIC CH3]**

---

Activa/desactiva el filtro de corte bajo del canal de audio 3.

Los elementos que se pueden configurar son los siguientes.

- [ON], [OFF]

(Configuración de fábrica: [OFF])

#### [CORTE GRAVES MIC CH4]

Activa/desactiva el filtro de corte bajo del canal de audio 4.

Los elementos que se pueden configurar son los siguientes.

- [ON], [OFF]

(Configuración de fábrica: [OFF])

#### [LIMITADOR CH1]

Activa/desactiva el limitador cuando el método para ajustar el nivel de entrada de audio para el canal de audio 1 es manual.

Los elementos que se pueden configurar son los siguientes.

- [ON], [OFF]

(Configuración de fábrica: [OFF])

#### [LIMITADOR CH2]

Activa/desactiva el limitador cuando el método para ajustar el nivel de entrada de audio para el canal de audio 2 es manual.

Los elementos que se pueden configurar son los siguientes.

- [ON], [OFF]

(Configuración de fábrica: [OFF])

#### [LIMITADOR CH3]

Activa/desactiva el limitador cuando el método para ajustar el nivel de entrada de audio para el canal de audio 3 es manual.

Los elementos que se pueden configurar son los siguientes.

- [ON], [OFF]

(Configuración de fábrica: [OFF])

#### [LIMITADOR CH4]

Activa/desactiva el limitador cuando el método para ajustar el nivel de entrada de audio para el canal de audio 4 es manual.

Los elementos que se pueden configurar son los siguientes.

- [ON], [OFF]

(Configuración de fábrica: [OFF])

#### [RANGO]

Establece el espacio (nivel estándar).

Los elementos que se pueden configurar son los siguientes.

- [12dB], [18dB], [20dB]

(Configuración de fábrica: [18dB])

#### [AJUSTES SALIDA]

##### [SALIDA AUDIO]

Establece el canal de audio y el formato para emitir desde el terminal <AV OUT>, el terminal de los auriculares y el altavoz incorporado.

Si [SALIDA AUDIO] se ha asignado al botón USER, al pulsarse el botón USER se cambia entre el ajuste.

Cuando se ha configurado [CH1]/[CH2]/[ESTÉREO CANAL 1/2]/[MEZCLA CANAL 1/2], se alterna entre [CH1], [CH2], [ESTÉREO CANAL 1/2] y [MEZCLA CANAL 1/2] en orden. Cuando se ha configurado [CH3]/[CH4]/[ESTÉREO CANAL 3/4]/[MEZCLA CANAL 3/4], se alterna entre [CH3], [CH4], [ESTÉREO CANAL 3/4] y [MEZCLA CANAL 3/4] en orden.

[CH1]	Emite la señal para el canal de audio 1 como monoaural.
[CH2]	Emite la señal para el canal de audio 2 como monoaural.
[ESTÉREO CANAL 1/2]	Emite las señales del canal de audio 1 y del canal de audio 2 como estéreo. Emite como monoaural desde el altavoz incorporado.
[MEZCLA CANAL 1/2]	Mezcla las señales del canal de audio 1 y del canal de audio 2, y las emite como monoaurales.
[CH3]	Emite la señal para el canal de audio 3 como monoaural. Cuando [FORMATO ARCHIVO] se configura como [AVCHD], funcionará en [CH1].
[CH4]	Emite la señal para el canal de audio 4 como monoaural. Cuando [FORMATO ARCHIVO] se configura como [AVCHD], funcionará en [CH2].
[ESTÉREO CANAL 3/4]	Emite las señales del canal de audio 3 y del canal de audio 4 como estéreo. Emite como monoaural desde el altavoz incorporado. Cuando [FORMATO ARCHIVO] se configura como [AVCHD], funcionará en [ESTÉREO CANAL 1/2].
[MEZCLA CANAL 3/4]	Mezcla las señales del canal de audio 3 y del canal de audio 4, y las emite como monoaurales. Cuando [FORMATO ARCHIVO] se configura como [AVCHD], funcionará en [MEZCLA CANAL 1/2].

(Configuración de fábrica: [ESTÉREO CANAL 1/2])

##### [SALIDA HDMI]

Selecciona el canal de audio que se emitirá desde el terminal <HDMI>.

[CH1/2]	Emite las señales de audio del canal de audio 1 y del canal de audio 2 como estéreo.
[CH3/4]	Emite las señales de audio del canal de audio 3 y del canal de audio 4 como estéreo.
[CH1/2/3/4]	Emite las señales de audio de los canales de audio del 1 al 4 como 4 canales.

(Configuración de fábrica: [CH1/2])

#### **NOTA**

- El ajuste se fija en [CH1/2] cuando el menú [SISTEMA] → [FORMATO ARCHIVO] se configura como [AVCHD].

## [ALARMA]

### [FIN BATERÍA]

Establece si sonará la alarma cuando se acabe el nivel de batería restante.

Los elementos que se pueden configurar son los siguientes.

- [ALTO], [MEDIO], [BAJO], [OFF]

(Configuración de fábrica: [OFF])

### [FIN MEDIA]

Establece si sonará la alarma cuando se acabe la capacidad de grabación restante de la tarjeta de memoria.

Los elementos que se pueden configurar son los siguientes.

- [ALTO], [MEDIO], [BAJO], [OFF]

(Configuración de fábrica: [OFF])

### [ADVERTENCIA GRAB]

Establece si sonará la alarma cuando se produzcan una advertencia o un error del sistema.

Los elementos que se pueden configurar son los siguientes.

- [ALTO], [MEDIO], [BAJO], [OFF]

(Configuración de fábrica: [OFF])

## Menú [SALIDA VÍDEO/LCD/VISOR]

Configura los ajustes para la salida externa, la información que se visualizará en el monitor LCD o el visor y el formato de la salida.

### [SEL. SALIDA VÍDEO]

Cambia el destino de salida externa del archivo de audio.

[SDI+HDMI]	Emite desde el terminal <SDI OUT> y el terminal <HDMI>.
[AV+HDMI]	Emite desde el terminal <AV OUT> y el terminal <HDMI>.

(Configuración de fábrica: [SDI+HDMI])

### [SALIDA SDI]

#### [ACTIVAR SALIDA]

Activa/desactiva la salida procedente del terminal <SDI OUT>.

[ON]	Emite el vídeo.
[OFF]	No emite el vídeo.

(Configuración de fábrica: [ON])

#### [FORMATO SALIDA]

Selecciona la señal que se emitirá desde el terminal <SDI OUT>. Los elementos que pueden seleccionarse varían según la configuración del menú [SISTEMA] → [FRECUENCIA]/[FORMATO ARCHIVO]/[FORMATO GRAB.].

[1920×1080p]	Emite en 1920×1080p.
[1920×1080i]	Emite en 1920×1080i.
[1920×1080PsF]	Emite en 1920×1080PsF.
[1280×720p]	Emite en 1280×720p.
[720×480i]	Emite en 720×480i.
[720×576i]	Emite en 720×576i.

(Configuración de fábrica: [1920×1080i])

#### **NOTA**

- Para saber las combinaciones que pueden configurarse, consulte “Formato que puede emitirse desde el terminal <SDI OUT>” (página 165).

### [SALIDA 3G-SDI]

Establece el formato de la señal 3G SDI emitida desde el terminal <SDI OUT>. Puede configurarse cuando se emite la señal 3G SDI.

[NIVEL-A]	Selecciona el método LEVEL-A.
[NIVEL-B]	Selecciona el método LEVEL-B DL.

(Configuración de fábrica: [NIVEL-B])

### [SD-SDI EDH]

Establece si superponer EDH cuando se emita desde el terminal <SDI OUT> la señal SD (480i y 576i).

[ON]	Superpone.
[OFF]	No superpone.

(Configuración de fábrica: [ON])

### [GRAB SDI A DIST.]

Establece si se va a controlar la operación de grabación con el equipo externo conectado al terminal <SDI OUT> (por ejemplo, un grabador).

[ON]	Controla la operación de grabación del equipo externo.
[OFF]	No controla la operación de grabación del dispositivo externo.

(Configuración de fábrica: [OFF])

#### **NOTA**

- No puede establecerse si el menú [GRABACIÓN] → [FUNC. GRAB.] → [MODO GRAB.] está configurado como [INTERVALO].

### [CARÁCT. SALIDA SDI]

Establece si superponer el carácter para la emisión desde el terminal <SDI OUT>.

[ON]	Superpone.
[OFF]	No superpone.

(Configuración de fábrica: [OFF])

### [ZEBRA SALIDA SDI]

Establece si superponer la señal cebra para la emisión desde el terminal <SDI OUT>. Los ajustes de la señal cebra se corresponden con los ajustes del menú [SALIDA VIDEO/LCD/VISOR] → [ASISTENCIA EI].

[ON]	Superpone.
[OFF]	No superpone.

(Configuración de fábrica: [OFF])

#### **NOTA**

- El ajuste se fija en [OFF] cuando el menú [SISTEMA] → [AJUSTE COLOR] se configura como [V-Log].

### [SALIDA SDI HDR]

Establece la imagen emitida desde el terminal <SDI OUT>.

[SDR]	Emite en el rango dinámico estándar.
[HDR]	Emite en el rango dinámico alto.

(Configuración de fábrica: [HDR])

#### **NOTA**

- La configuración se fija en [SDR] cuando se corresponde con el siguiente menú.
  - Menú [SISTEMA] → [FORMATO GRAB.] → [480-59.94i/AVCHD SA]
  - Menú [SISTEMA] → [FORMATO GRAB.] → [576-50.00i/AVCHD SA]
  - Menú [SALIDA VIDEO/LCD/VISOR] → [SALIDA SDI] → [FORMATO SALIDA] → [720×480i]
  - Menú [SALIDA VIDEO/LCD/VISOR] → [SALIDA SDI] → [FORMATO SALIDA] → [720×576i]
- Cuando el menú [FICHERO ESCENA] → [SEL. MODO GAMMA] se configura con otro ajuste distinto de [HLG], la imagen de la cámara se emite en el rango dinámico estándar.
- No puede establecerse si el menú [SISTEMA] → [AJUSTE COLOR] está configurado como [V-Log].

### [SALIDA SDI V-Log]

Establece la emisión de la imagen desde el terminal <SDI OUT> si el menú [SISTEMA] → [AJUSTE COLOR] se ha configurado como [V-Log].

[V-Log]	Emite en el mismo color que la imagen de grabación.
[V-709]	Emite en un color convertido equivalente al estándar CINE-LIKE. Configuración indicada para una vista previa.

(Configuración de fábrica: [V-Log])

#### **NOTA**

- La configuración se fija en [V-709] cuando se corresponde con el siguiente menú.
  - Menú [SISTEMA] → [FORMATO GRAB.] → [480-59.94i/AVCHD SA]
  - Menú [SISTEMA] → [FORMATO GRAB.] → [576-50.00i/AVCHD SA]
  - Menú [SALIDA VIDEO/LCD/VISOR] → [SALIDA SDI] → [FORMATO SALIDA] → [720×480i]
  - Menú [SALIDA VIDEO/LCD/VISOR] → [SALIDA SDI] → [FORMATO SALIDA] → [720×576i]
- No puede establecerse si el menú [SISTEMA] → [AJUSTE COLOR] está configurado como [NORMAL].

### [SALIDA HDMI]

#### [FORMATO SALIDA]

Selecciona la señal que se emitirá desde el terminal <HDMI>. Los elementos que pueden seleccionarse varían según la configuración del menú [SISTEMA] → [FRECUENCIA]/[FORMATO ARCHIVO]/[FORMATO GRAB.].

[3840×2160p]	Emite en 3840×2160p (4:2:2/10 bits).
[3840×2160p(420/8bit)]	Emite en 3840×2160p (4:2:0/8 bits).
[1920×1080p]	Emite en 1920×1080p.
[1920×1080i]	Emite en 1920×1080i.
[1280×720p]	Emite en 1280×720p.

[720×480p]	Emita en 720×480p.
[720×576p]	Emita en 720×576p.

(Configuración de fábrica: [1920×1080p])

 **NOTA**

- Para saber las combinaciones que pueden configurarse, consulte “Formato que puede emitirse desde el terminal <HDMI>” (página 165).

**[SALIDA TC HDMI]**

Establece si la información del código de tiempo se emite o no en la salida del terminal <HDMI>.

Los elementos que se pueden configurar son los siguientes.

- [ON], [OFF]

(Configuración de fábrica: [OFF])

**[GRAB HDMI A DIST.]**

Establece si se va a controlar la operación de grabación con el equipo externo conectado al terminal <HDMI> (por ejemplo, un grabador). Se puede configurar cuando la [SALIDA TC HDMI] de [SALIDA HDMI] está activada.

[ON]	Controla la operación de grabación del equipo externo.
[OFF]	No controla la operación de grabación del dispositivo externo.

(Configuración de fábrica: [OFF])

 **NOTA**

- No puede establecerse si el menú [GRABACIÓN] → [FUNC. GRAB.] → [MODO GRAB.] está configurado como [INTERVALO].

**[CARÁCT. SALIDA HDMI]**

Establece si superponer el carácter para la emisión desde el terminal <HDMI>.

[ON]	Superpone.
[OFF]	No superpone.

(Configuración de fábrica: [OFF])

**[ZEBRA SALIDA HDMI]**

Establece si superponer la señal cebra para la emisión desde el terminal <HDMI>. Los ajustes de la señal cebra se corresponden con los ajustes del menú [SALIDA VÍDEO/LCD/VISOR] → [ASISTENCIA EI].

[ON]	Superpone.
[OFF]	No superpone.

(Configuración de fábrica: [OFF])

 **NOTA**

- El ajuste se fija en [OFF] cuando el menú [SISTEMA] → [AJUSTE COLOR] se configura como [V-Log].

**[SALIDA HDMI HDR]**

Establece la imagen emitida desde el terminal <HDMI>.

[SDR]	Emita en el rango dinámico estándar.
[HDR]	Emita en el rango dinámico alto.

(Configuración de fábrica: [HDR])

 **NOTA**

- La configuración se fija en [SDR] cuando se corresponde con el siguiente menú.
  - Menú [SISTEMA] → [FORMATO GRAB.] → [480-59.94i/AVCHD SA]
  - Menú [SISTEMA] → [FORMATO GRAB.] → [576-50.00i/AVCHD SA]
  - Menú [SALIDA VÍDEO/LCD/VISOR] → [SALIDA HDMI] → [FORMATO SALIDA] → [720×480p]
  - Menú [SALIDA VÍDEO/LCD/VISOR] → [SALIDA HDMI] → [FORMATO SALIDA] → [720×576p]
- Cuando el menú [FICHERO ESCENA] → [SEL. MODO GAMMA] se configura con otro ajuste distinto de [HLG], la imagen de la cámara se emite en el rango dinámico estándar.
- No puede establecerse si el menú [SISTEMA] → [AJUSTE COLOR] está configurado como [V-Log].

**[SALIDA HDMI V-Log]**

Establece la emisión de la imagen desde el terminal <HDMI> si el menú [SISTEMA] → [AJUSTE COLOR] se ha configurado como [V-Log].

[V-Log]	Emita en el mismo color que la imagen de grabación.
[V-709]	Emita en un color convertido equivalente al estándar CINE-LIKE. Configuración indicada para una vista previa.

(Configuración de fábrica: [V-Log])

 **NOTA**

- La configuración se fija en [V-709] cuando se corresponde con el siguiente menú.
  - Menú [SISTEMA] → [FORMATO GRAB.] → [480-59.94i/AVCHD SA]
  - Menú [SISTEMA] → [FORMATO GRAB.] → [576-50.00i/AVCHD SA]
  - Menú [SALIDA VÍDEO/LCD/VISOR] → [SALIDA HDMI] → [FORMATO SALIDA] → [720×480p]

- Menú [SALIDA VÍDEO/LCD/VISOR] → [SALIDA HDMI] → [FORMATO SALIDA] → [720×576p]
- No puede establecerse si el menú [SISTEMA] → [AJUSTE COLOR] está configurado como [NORMAL].

### [SALIDA AV]

#### [ACTIVAR SALIDA]

Activa/desactiva la emisión desde del terminal <AV OUT>.

[ON]	Emite el vídeo y audio.
[OFF]	No emite el vídeo ni audio.

(Configuración de fábrica: [ON])

#### [CARÁCT. SALIDA AV]

Establece si superponer el carácter para la emisión desde el terminal <AV OUT>.

[ON]	Superpone.
[OFF]	No superpone.

(Configuración de fábrica: [ON])

#### [ZEBRA SALIDA AV]

Establece si superponer la señal cebra para la emisión desde el terminal <AV OUT>. Los ajustes de la señal cebra se corresponden con los ajustes del menú [SALIDA VÍDEO/LCD/VISOR] → [ASISTENCIA EI] → [ZEBRA].

[ON]	Superpone.
[OFF]	No superpone.

(Configuración de fábrica: [OFF])

#### **NOTA**

- El ajuste se fija en [OFF] cuando el menú [SISTEMA] → [AJUSTE COLOR] se configura como [V-Log].

### [MODO CONV. SD]

Establece el modo de la señal de salida de convertidor descendente SD procedente de un terminal de salida externa.

[REC. LATERAL]	Emite una anchura inferior y superior iguales.
[BUZÓN]	Emite una anchura derecha e izquierda iguales.
[COMPRIMIR]	Emite comprimiendo la dirección horizontal para ajustarse a la pantalla.

(Configuración de fábrica: [BUZÓN])

### [LCD]

#### [BRILLO]

Ajusta el brillo del monitor LCD.

Los elementos que se pueden configurar son los siguientes.

- [-15]...[15]

(Configuración de fábrica: [0])

#### [NIVEL COLOR]

Permite ajustar el nivel de color del monitor LCD.

Los elementos que se pueden configurar son los siguientes.

- [-15]...[15]

(Configuración de fábrica: [0])

#### [CONTRASTE]

Ajusta el contraste del monitor LCD.

Los elementos que se pueden configurar son los siguientes.

- [-30]...[30]

(Configuración de fábrica: [0])

#### [CONTRALUZ]

Ajusta el brillo de la luz de fondo del monitor LCD. [0] es el brillo estándar.

Los elementos que se pueden configurar son los siguientes.

- [-1], [0], [1], [2]

(Configuración de fábrica: [0])

#### [AUTODISPARO]

Ajusta la visualización del monitor LCD cuando se lleva a cabo la filmación en espejo.

[NORMAL]	No invierte los lados izquierdo y derecho.
[ESPEJO]	Invierte los lados izquierdo y derecho.

(Configuración de fábrica: [ESPEJO])

### [VISOR]

#### [BRILLO]

Ajusta el brillo del visor.

Los elementos que se pueden configurar son los siguientes.

- [-15]...[15]

(Configuración de fábrica: [0])

#### [NIVEL COLOR]

Ajusta el nivel de color del visor.

Los elementos que se pueden configurar son los siguientes.

- [-15]...[15]

(Configuración de fábrica: [0])

#### [CONTRASTE]

Ajusta el contraste del visor.

Los elementos que se pueden configurar son los siguientes.

- [-30]...[30]

(Configuración de fábrica: [0])

#### [VISOR COLOR]

Establece si se visualizará el vídeo en el visor en color o en blanco y negro.

[ON]	Se visualiza en color.
[OFF]	Se visualiza en blanco y negro.

(Configuración de fábrica: [ON])

#### [SENSOR OJOS]

Ajusta la sensibilidad del sensor ocular.

Los elementos que se pueden configurar son los siguientes.

- [ALTO], [BAJO]

(Configuración de fábrica: [ALTO])

### [HDR VISOR/LCD]

Ajusta la imagen de salida desde el monitor LCD y visor.

[SDR]	Emite en el rango dinámico estándar.
[HDR]	Emite en el rango dinámico alto.

(Configuración de fábrica: [HDR])

#### **NOTA**

- La configuración se fija en [SDR] cuando se corresponde con el siguiente menú.
  - Menú [SISTEMA] → [FORMATO GRAB.] → [480-59.94i/AVCHD SA]
  - Menú [SISTEMA] → [FORMATO GRAB.] → [576-50.00i/AVCHD SA]
- Cuando el menú [FICHERO ESCENA] → [SEL. MODO GAMMA] se configura con otro ajuste distinto de [HLG], la imagen de la cámara se emite en el rango dinámico estándar.
- No puede establecerse si el menú [SISTEMA] → [AJUSTE COLOR] está configurado como [V-Log].

### [V-Log VISOR/LCD]

Establece la emisión de la imagen desde el monitor LCD y el visor si el menú [SISTEMA] → [AJUSTE COLOR] se ha configurado como [V-Log].

[V-Log]	Emite en el mismo color que la imagen de grabación.
[V-709]	Emite en un color convertido equivalente al estándar CINE-LIKE. Configuración indicada para una vista previa.

(Configuración de fábrica: [V-Log])

#### **NOTA**

- La configuración se fija en [V-709] cuando se corresponde con el siguiente menú.
  - Menú [SISTEMA] → [FORMATO GRAB.] → [480-59.94i/AVCHD SA]
  - Menú [SISTEMA] → [FORMATO GRAB.] → [576-50.00i/AVCHD SA]
- No puede establecerse si el menú [SISTEMA] → [AJUSTE COLOR] está configurado como [NORMAL].

### [INDICADOR]

Selecciona el indicador mostrado en la imagen de salida.

#### [TODO AUTO]

Muestra/oculta el estado cuando el interruptor <AUTO/MANUAL> se encuentra ajustado en <AUTO>.

Los elementos que se pueden configurar son los siguientes.

- [ON], [OFF]

(Configuración de fábrica: [ON])

---

#### [ESTADO RANURAS 1/2]

Muestra/oculta el estado de la ranura para tarjeta y la capacidad de grabación restante.

Los elementos que se pueden configurar son los siguientes.

- [ON], [OFF]

(Configuración de fábrica: [ON])

---

#### [FUNC. 2 RANURAS]

Muestra/oculta la configuración del menú [GRABACIÓN] → [FUNC. 2 RANURAS].

Los elementos que se pueden configurar son los siguientes.

- [ON], [OFF]

(Configuración de fábrica: [ON])

---

#### [STREAMING]

Muestra/oculta el estado de streaming.

Los elementos que se pueden configurar son los siguientes.

- [ON], [OFF]

(Configuración de fábrica: [ON])

---

#### [RED]

Muestra/oculta el estado de la conexión LAN por cable, LAN inalámbrica y tethering USB.

Los elementos que se pueden configurar son los siguientes.

- [ON], [OFF]

(Configuración de fábrica: [ON])

---

#### [BATERÍA RESTANTE]

Muestra/oculta el estado de alimentación.

Los elementos que se pueden configurar son los siguientes.

- [ON], [OFF]

(Configuración de fábrica: [ON])

---

#### [FORMATO GRAB.]

Muestra/oculta los ajustes del formato de grabación.

Los elementos que se pueden configurar son los siguientes.

- [ON], [OFF]

(Configuración de fábrica: [ON])

---

#### [VEL. CUADRO]

Muestra/oculta la configuración del menú [FICHERO ESCENA] → [VEL. CUADRO].

Los elementos que se pueden configurar son los siguientes.

- [ON], [OFF]

(Configuración de fábrica: [ON])

---

#### [NOMBRE CLIP]

Muestra/oculta el nombre del archivo del clip que se va a grabar. Se visualizan hasta ocho caracteres del principio del nombre del archivo.

Los elementos que se pueden configurar son los siguientes.

- [ON], [OFF]

(Configuración de fábrica: [ON])

---

#### [DISPOS. BONDING]

Muestra/oculta el estado del dispositivo adquirido desde el dispositivo de unión.

No se muestra cuando el estado del dispositivo no puede adquirirse desde el dispositivo de unión incluso si se selecciona [ON].

Los elementos que se pueden configurar son los siguientes.

- [ON], [OFF]

(Configuración de fábrica: [ON])

---

#### [GRAB A DIST.]

Muestra/oculta el estado de control de inicio de grabación y parada de grabación en el equipo externo conectado al terminal <SDI OUT> y al terminal <HDMI>.

Los elementos que se pueden configurar son los siguientes.

- [ON], [OFF]

(Configuración de fábrica: [ON])

---

#### [MODO GRAB.]

Muestra/oculta el estado de la grabación de intervalos.

Los elementos que se pueden configurar son los siguientes.

- [ON], [OFF]

(Configuración de fábrica: [ON])

#### [COMP. BANDA FLASH]

Alterna entre mostrarse o no cuando se activa la función de compensación de banda de flash.

Los elementos que se pueden configurar son los siguientes.

- [ON], [OFF]

(Configuración de fábrica: [ON])

#### [HDR/DRS/V-Log]

Ajusta si se visualizará o no cuando esté activada la función de grabación de rango dinámico alto, la función de ampliación del rango dinámico o la función de grabación V-Log.

Los elementos que se pueden configurar son los siguientes.

- [ON], [OFF]

(Configuración de fábrica: [ON])

#### [O.I.S.]

Ajusta si se visualizará o no cuando esté activada la función de estabilizador de imagen óptico.

Los elementos que se pueden configurar son los siguientes.

- [ON], [OFF]

(Configuración de fábrica: [ON])

#### [FICHERO ESCENA]

Muestra/oculta el nombre del archivo de escena.

Los elementos que se pueden configurar son los siguientes.

- [ON], [OFF]

(Configuración de fábrica: [ON])



#### NOTA

- El ajuste se fija en [OFF] cuando el menú [SISTEMA] → [AJUSTE COLOR] se configura como [V-Log].

#### [ÁREA]

Ajusta si se visualizará o no cuando esté activada la función de modo de zona o la función de ajuste de anchura de zona de enfoque automático.

Los elementos que se pueden configurar son los siguientes.

- [ON], [OFF]

(Configuración de fábrica: [ON])

#### [NIVEL DE AUDIO]

Muestra/oculta el medidor del nivel de audio.

Los elementos que se pueden configurar son los siguientes.

- [ON], [OFF]

(Configuración de fábrica: [ON])

#### [GANANCIA]

Muestra/oculta el valor de la ganancia.

Los elementos que se pueden configurar son los siguientes.

- [ON], [OFF]

(Configuración de fábrica: [ON])

#### [FILTRO ND]

Muestra/oculta la transmisión del filtro ND.

Los elementos que se pueden configurar son los siguientes.

- [ON], [OFF]

(Configuración de fábrica: [ON])

#### [OBTURADOR]

Muestra/oculta la velocidad del obturador.

Los elementos que se pueden configurar son los siguientes.

- [ON], [OFF]

(Configuración de fábrica: [ON])

#### [IRIS]

Muestra/oculta el valor de F y el estado del control del iris automático.

Los elementos que se pueden configurar son los siguientes.

- [ON], [OFF]

(Configuración de fábrica: [ON])

#### [ZOOM/ENFOQUE]

Cambia la unidad de los valores de zoom y enfoque.

[NÚMERO]	Muestra un valor de posición para el zoom desde [000] a [999] y el enfoque desde [00] a [99].
[mm/pies]	El zoom se muestra en unidades de milímetros, y el enfoque en unidades de pies.

[mm/m]	El zoom se muestra en unidades de milímetros, y el enfoque en unidades de metros.
[OFF]	No muestra ni el zoom ni el enfoque.

(Configuración de fábrica: [NÚMERO])

### [BALANCE BLANCOS]

Muestra/oculta la temperatura del color.

Los elementos que se pueden configurar son los siguientes.

- [ON], [OFF]

(Configuración de fábrica: [ON])

### [DÍA/HORA]

Muestra/oculta la fecha y hora.

La visualización del año, mes y día se corresponde con el ajuste [FORM. FECHA].

La fecha y hora no se muestran si la función de marca de hora está activada.

[OFF]	No muestra la fecha ni la hora.
[DÍA]	Solo muestra la fecha.
[HORA]	Solo muestra la hora.
[DÍA Y HORA]	Muestra la fecha y hora.

(Configuración de fábrica: [OFF])

### [MODO CAPTACIÓN]

Muestra/oculta el modo de alta sensibilidad.

Los elementos que se pueden configurar son los siguientes.

- [ON], [OFF]

(Configuración de fábrica: [ON])

### [MANUAL MÚLTI.]

Muestra/oculta la función multimanual.

Los elementos que se pueden configurar son los siguientes.

- [ON], [OFF]

(Configuración de fábrica: [ON])

### [D.ZOOM]

Muestra/oculta la relación del zoom digital.

Los elementos que se pueden configurar son los siguientes.

- [ON], [OFF]

(Configuración de fábrica: [ON])

### [GRAB. IR]

Ajusta si se visualizará cuando esté activada la función de [CÁMARA] → [CAMBIAR MODO] → [GRAB. IR].

Los elementos que se pueden configurar son los siguientes.

- [ON], [OFF]

(Configuración de fábrica: [ON])

### [ESTADO REPROD.]

Muestra/oculta el estado de reproducción.

Los elementos que se pueden configurar son los siguientes.

- [ON], [OFF]

(Configuración de fábrica: [ON])

### [MARCADOR]

#### [MARCADOR DEL CENTRO]

Cambie el tipo del marcador central.

[1]	+ (grande)
[2]	Centro abierto (grande)
[3]	+ (pequeño)
[4]	Centro abierto (pequeño)
[OFF]	No se muestra.

(Configuración de fábrica: [1])

#### [MARCADOR SEGURIDAD]

Selecciona el tipo de contorno del marcador de la zona de seguridad.

[1]	Caja
[2]	Esquinas
[OFF]	No se muestra.

(Configuración de fábrica: [2])

#### [ÁREA SEGURIDAD]

Establece el tamaño del marcador de la zona de seguridad.  
Los elementos que se pueden configurar son los siguientes.

- [80%]...[100%]

(Configuración de fábrica: [90%])

#### [MARCADOR ENCUADRE]

Establece la relación de aspecto del marcador de fotograma. El marcador de fotograma no se muestra cuando se selecciona [OFF].  
Los elementos que se pueden configurar son los siguientes.

- [4:3], [13:9], [14:9], [1.85:1], [2.35:1], [OFF]

(Configuración de fábrica: [OFF])

#### [COLOR ENCUADRE]

Establece el color del marcador de fotograma.  
Los elementos que se pueden configurar son los siguientes.

- [BLANCO], [NEGRO], [ROJO], [VERDE], [AZUL], [AMARILLO]

(Configuración de fábrica: [BLANCO])

#### [ASIST. ENFOQUE]

##### [CAMBIO ASIST. ENFOQUE]

Ajusta el método de asistencia de enfoque del botón <FOCUS ASSIST>.

[EXPANDIR]	Ajusta la visualización ampliada.
[RESALTAR]	Ajusta la visualización de picos.

(Configuración de fábrica: [EXPANDIR])

##### [MODO AMPLIAR]

Establece el modo de función de visualización ampliada.

[10SEG]	Desactiva la función de visualización ampliada una vez que han transcurrido diez segundos.
[MANTENER]	Activa la función de visualización ampliada hasta que al botón <FOCUS ASSIST> se le asigna [EXPANDIR] o se pulsa el botón USER o se vuelve a tocar el icono del botón USER.
[HASTA GRABAR]	Active la función de visualización ampliada hasta que se realice la operación de grabación.

(Configuración de fábrica: [10SEG])

##### [FACTOR AMPLIACIÓN]

Ajusta el factor de ampliación de la función de visualización ampliada.  
Los elementos que se pueden configurar son los siguientes.

- [×2], [×3], [×4]

(Configuración de fábrica: [×2])

##### [NIVEL DE RESALTO]

Establece la intensidad de la visualización de picos.  
Los elementos que se pueden configurar son los siguientes.

- [BAJO], [MEDIO], [ALTO]

(Configuración de fábrica: [MEDIO])

##### [COLOR RESALTO]

Establece el color de la visualización de picos.  
Los elementos que se pueden configurar son los siguientes.

- [ROJO], [VERDE], [BLANCO]

(Configuración de fábrica: [ROJO])

##### [BLANCO Y NEGRO]

Activa/desactiva la visualización monocroma.

[ON]	Activa la visualización monocroma.
[OFF]	Desactiva la visualización monocroma.
[DURANTE PEAKING]	Activa la visualización monocroma cuando la visualización de picos está funcionando.

(Configuración de fábrica: [OFF])

##### [DETALLE]

Establece la intensidad del contorno del vídeo para facilitar el enfoque.  
Los elementos que se pueden configurar son los siguientes.

- [ON], [OFF]

(Configuración de fábrica: [ON])

**[NIVEL DETALLE]**

Establece la intensidad de los contornos.

Los elementos que se pueden configurar son los siguientes.

- [-3]...[3]

(Configuración de fábrica: [0])

**[FREC. DETALLE]**

Ajusta la frecuencia de las zonas destacadas de los contornos.

Los elementos que se pueden configurar son los siguientes.

- [ALTO], [BAJO]

(Configuración de fábrica: [BAJO])

**[ASISTENCIA EI]**

**[ZEBRA]**

Establece si superponer la señal cebra para la emisión.

[MOMENTO]	Pulse el botón USER al que se asigna [ZEBRA] o toque el icono del botón USER para superponer la señal cebra durante unos cinco segundos.
[ON]	Superpone siempre la señal cebra. Pulse el botón USER al que se asigna [ZEBRA] con el ajuste [ON] o toque el icono del botón USER para ajustarlo en [OFF].
[OFF]	No superpone la señal cebra. Pulse el botón USER al que se asigna [ZEBRA] con el ajuste [OFF] o toque el icono del botón USER para ajustarlo en [ON].

(Configuración de fábrica: [OFF])

 **NOTA**

- El ajuste se fija en [OFF] cuando el menú [SISTEMA] → [AJUSTE COLOR] se configura como [V-Log].

**[DETECTAR ZEBRA1]**

Ajusta el nivel de detección del patrón de cebra 1.

Los elementos que se pueden configurar son los siguientes.

- [0%]...[109%]

(Configuración de fábrica: [80%])

 **NOTA**

- No puede establecerse si el menú [SISTEMA] → [AJUSTE COLOR] está configurado como [V-Log].

**[DETECTAR ZEBRA2]**

Ajusta el nivel de detección del patrón de cebra 2.

Los elementos que se pueden configurar son los siguientes.

- [0%]...[109%]

(Configuración de fábrica: [100%])

 **NOTA**

- No puede establecerse si el menú [SISTEMA] → [AJUSTE COLOR] está configurado como [V-Log].

**[ZEBRA2]**

Activa/desactiva el patrón de cebra 2 y selecciona [INTERMEDIO].

Los elementos que se pueden configurar son los siguientes.

- [ON], [INTERMEDIO], [OFF]

(Configuración de fábrica: [OFF])

 **NOTA**

- No puede establecerse si el menú [SISTEMA] → [AJUSTE COLOR] está configurado como [V-Log].

**[MODO MFO]**

Establece la visualización del monitor de forma de onda. Puede intercambiarse entre la visualización de la forma de onda y del vector.

[MFO]	Muestra la forma de onda.
[VECTOR]	Muestra el vector.
[MFO/VECTOR]	Muestra la forma de onda y el vector. Se alterna entre forma de onda, vector o sin visualización en orden cada vez que se pulsa el botón USER al que se ha asignado [MFO] o se toca el icono del botón USER.

(Configuración de fábrica: [MFO])

**[TRANSPARENCIA MFO]**

Establece la transmisión del monitor de forma de onda.

Los elementos que se pueden configurar son los siguientes.

- [0%], [25%], [50%]

(Configuración de fábrica: [25%])

### [UNIDAD DE OBTENER VALOR Y]

Establece la unidad de brillo de Y GET.

Los elementos que se pueden configurar son los siguientes.

- [%], [STOP]

(Configuración de fábrica: [%])

#### **NOTA**

- El ajuste se fija en [%] cuando el menú [CÁMARA] → [CAMBIAR MODO] → [MODO GANANCIA/ISO] se configura como [dB].

### [INDICADOR DE NIVEL]

#### [INDICADOR DE NIVEL]

Muestra/oculta el indicador de nivel.

Los elementos que se pueden configurar son los siguientes.

- [ON], [OFF]

(Configuración de fábrica: [ON])

#### [REINIC. INDIC. NIVEL]

Establece la configuración de fábrica para el valor de referencia horizontal y vertical configurado por [ESTAB. INDIC. NIVEL] en el botón USER.

Los elementos que se pueden seleccionar son los siguientes.

- [SÍ], [NO]

### Menú [GRABACIÓN]

Configura los diversos elementos de la función de grabación.

#### [FORMATEAR MEDIA]

Formatea la tarjeta de memoria de la ranura especificada. Los datos borrados como resultado del formateo no pueden restaurarse. Confirme siempre los datos antes de formatear.

Los elementos que se pueden seleccionar son los siguientes.

- [RANURA1], [RANURA2]

#### [NOMBRE CLIP]

#### [ÍNDICE CAM]

Establece el CAM INDEX utilizado en el nombre para el archivo con formato MOV que se va a grabar. Defina un carácter alfanumérico mayúscula. Se usa esto como un valor que se guardará en la etiqueta de volumen de la tarjeta de memoria.

Los elementos que se pueden configurar son los siguientes.

- [A]...[Z]

(Configuración de fábrica: [A])

#### [RECUENTO TARJ. SIG.]

Establece el CARD COUNT utilizado en el nombre para el archivo con formato MOV que se va a grabar. En los siguientes casos, el valor de configuración de [RECUENTO TARJ. SIG.] se guarda en la etiqueta de volumen de la tarjeta de memoria junto con el valor de ajuste [ÍNDICE CAM] con el valor de configuración de CARD COUNT. Además, el valor de configuración aumentará en uno después de guardarse. ([001] sigue a continuación de [999])

- Cuando se da formato a la tarjeta de memoria
- Cuando se grabe en la tarjeta de memoria en la que el CARD COUNT no se guarda en la etiqueta de volumen

Los elementos que se pueden configurar son los siguientes.

- [001]...[999]

(Configuración de fábrica: [001])

#### [DIVISIÓN ARCHIVO]

Permite seleccionar el método de división del archivo con formato P2 que se va a grabar.

Los elementos que se pueden seleccionar son los siguientes.

- [UN ARCHIVO], [DIVIDIR]

(Configuración de fábrica: [DIVIDIR])

#### **NOTA**

- Al usar una tarjeta microP2 con 32 GB o menos; se divide cada 4 GB independientemente de la opción seleccionada.
- Un clip de 4 GB o más que se haya grabado seleccionando [UN ARCHIVO] no puede copiarse a una tarjeta microP2 con 32 GB o menos.
- El ajuste se fija en [DIVIDIR] si el formato de grabación es AVC-Intra 200/AVC-Intra 100/AVC-Intra 50.

#### [FUNC. 2 RANURAS]

Establece la función de grabación que usa dos tarjetas de memoria.

[OFF]	No se establece.
[GRAB. CONTINUA]	Establece la grabación de relé.
[GRAB SIMULT.]	Establece la grabación simultánea.

[GRAB 2º PLANO]	Establece la grabación en segundo plano.
-----------------	--

(Configuración de fábrica: [GRAB. CONTINUA])

 **NOTA**

- Para conocer las combinaciones y restricciones de los ajustes, consulte “La función de grabación que no se puede usar simultáneamente” (página 210).

**[PREGRAB]**

Establece si realizar una pregrabación.

El tiempo de pregrabación varía según la configuración del menú [SISTEMA] → [FORMATO GRAB.].

[ON]	Realiza la pregrabación. El tiempo de pregrabación es el siguiente. <ul style="list-style-type: none"> <li>• Cuando [FORMATO ARCHIVO] se configura como [P2]: aproximadamente 3 segundos</li> <li>• Cuando [FORMATO ARCHIVO] se configura como [MOV], y [FORMATO GRAB.] se configura como [2160-29.97p/422ALL-I 400M], [2160-25.00p/422ALL-I 400M] o [2160-23.98p/422ALL-I 400M]: aproximadamente 3 segundos</li> <li>• Cuando [FORMATO ARCHIVO] se configura como [MOV], y [FORMATO GRAB.] se configura como [2160-59.94p/HEVC LongGOP 200M], [2160-59.94p/HEVC LongGOP 100M], [2160-59.94p/420LongGOP 150M], [2160-50.00p/HEVC LongGOP 200M], [2160-50.00p/HEVC LongGOP 100M], [2160-50.00p/420LongGOP 150M], [2160-29.97p/HEVC LongGOP 150M], [2160-29.97p/422LongGOP 150M], [2160-29.97p/420LongGOP 100M], [2160-25.00p/HEVC LongGOP 150M], [2160-25.00p/422LongGOP 150M], [2160-25.00p/420LongGOP 100M], [2160-23.98p/HEVC LongGOP 150M], [2160-23.98p/422LongGOP 150M] o [2160-23.98p/420LongGOP 100M]: aproximadamente 5 segundos</li> <li>• Salvo lo anterior: aproximadamente 10 segundos</li> </ul>
[OFF]	No realiza la pregrabación.

(Configuración de fábrica: [OFF])

 **NOTA**

- Para conocer las combinaciones y restricciones de los ajustes, consulte “La función de grabación que no se puede usar simultáneamente” (página 210).

**[FUNC. GRAB.]**

**[MODO GRAB.]**

Selecciona el modo de grabación.

[NORMAL]	Realiza la grabación estándar.
[INTERVALO]	Realiza la grabación de intervalos. (Una función para realizar repetidamente la operación de grabación de un fotograma en un intervalo de tiempo establecido).

(Configuración de fábrica: [NORMAL])

 **NOTA**

- Para conocer las combinaciones y restricciones de los ajustes, consulte “La función de grabación que no se puede usar simultáneamente” (página 210).

**[MANTENER MODO GRAB.]**

Selecciona si mantener los ajustes de [MODO GRAB.].

[ON]	Mantiene los ajustes.
[OFF]	No mantiene los ajustes. Siempre será [NORMAL] la próxima vez que la alimentación se encienda.

(Configuración de fábrica: [OFF])

**[TIEMPO INTERV]**

Ajusta la duración del intervalo para la grabación de intervalos.

Los elementos que se pueden configurar son los siguientes.

- [1s], [2s], [5s], [10s], [30s], [1min], [5min], [10min]

(Configuración de fábrica: [5min])

**[TC/UB]**

**[PREAJ. TC]**

Establece el valor predeterminado del código de tiempo a grabar.

Hora	[00]...[23]
Minuto	[00]...[59]
Segundo	[00]...[59]
Fotograma	[00] ... [23] (cuando [23.98p]) [00] ... [24] (cuando se configura [50.00i], [50.00p] o [25.00p]) [00] ... [29] (cuando se configura [59.94i], [59.94p] o [29.97p])

(Configuración de fábrica: [00]) (cada elemento)

**[PREAJ. UB]**

Establece los bits de usuario.

Solo cuando se ha seleccionado [USUARIO] en [MODO UB] de [TC/UB].

Cada dígito se puede establecer en el rango siguiente.

- [00]...[FF]

(Configuración de fábrica: [00])

**[FREE/REC RUN]**

Establece el modo de funcionamiento para avanzar el generador de códigos de tiempo.

[FREE RUN]	Avanza independientemente del modo de funcionamiento.
[REC RUN]	Avanza sólo durante la grabación.

(Configuración de fábrica: [REC RUN])

 **NOTA**

- El ajuste se fija en [REC RUN] cuando se configura el menú [FICHERO ESCENA] → [VEL. CUADRO VAR.] → [ON].
- El ajuste se fija en [REC RUN] cuando se configura el menú [SISTEMA] → [SÚPER LENTO] → [ON].
- El ajuste se fija en [FREE RUN] cuando se configura el menú [GRABACIÓN] → [PREGRAB] → [ON].
- El ajuste se fija en [FREE RUN] cuando se configura el menú [GRABACIÓN] → [FUNC. 2 RANURAS] → [GRAB 2º PLANO].
- El ajuste se fija en [REC RUN] cuando se configura el menú [GRABACIÓN] → [FUNC. GRAB.] → [MODO GRAB.] → [INTERVALO].

**[DF/NDF]**

Establece el método de recuento para el generador de códigos de tiempo.

Se activa solo cuando la frecuencia de fotogramas de grabación del menú [SISTEMA] → [FORMATO GRAB.] se establece en 59,94i/59,94p/29,97p.

[DF]	Utiliza el modo de reducción de fotogramas.
[NDF]	Utiliza el modo sin reducción de fotogramas.

(Configuración de fábrica: [DF])

 **NOTA**

- El ajuste se fija en [NDF] cuando se configura el menú [GRABACIÓN] → [FUNC. GRAB.] → [MODO GRAB.] → [INTERVALO].

**[MODO UB]**

Selecciona el modo de bits de usuario. La información de los bits de usuario se graba en el clip. Además, se emite como LTC UB, VITC UB de la señal SDI.

[VEL. CUADRO]	Selecciona la información de la imagen (como velocidad de fotogramas) de la cámara.
[USUARIO]	Selecciona los bits de usuario configurados en [PREAJ. UB].
[HORA]	Selecciona la hora local. (hh, mm, ss)
[DÍA]	Selecciona la fecha y hora locales. (AA, MM, DD, hh)
[TC]	Registra el valor de código de tiempo como bits de usuario.
[NOMBRE CLIP]	Graba el valor para CAM INDEX (un carácter) y CARD COUNT (número de tres dígitos), ambos convertidos al código de caracteres ASCII. Solo se activa cuando se configura el menú [SISTEMA] → [FORMATO ARCHIVO] → [MOV].

(Configuración de fábrica: [USUARIO])

**[SEL. TC ENTR./SAL.]**

Establece la entrada/salida del terminal <TC IN/OUT>.

[ENTRADA TC]	Establece la entrada del código de tiempo.
[SALIDA TC]	Establece la salida del código de tiempo.

(Configuración de fábrica: [ENTRADA TC])

**[REF SALIDA TC]**

Establece el retardo de salida del código de tiempo que se emite desde el terminal <TC IN/OUT>.

[GRABANDO]	Emite el código de tiempo de la grabación sin retardo. Se utiliza cuando se lleva a cabo la grabación simultánea en dos cámaras con el código de tiempo de esta cámara como maestro.
[SALIDA SDI]	Establece la correspondencia con la imagen emitida desde el terminal <SDI OUT>. Emite sin retardo cuando el vídeo no se emite desde el terminal <SDI OUT>.

(Configuración de fábrica: [GRABANDO])

**[CONTADOR GRAB.]**

Establece el funcionamiento del contador para la grabación.

[TOTAL]	Lleva a cabo el recuento continuo hasta que se reinicia con el botón <RESET>.
[CLIP]	Borra el valor del contador al inicio de la grabación y cuenta el tiempo de cada grabación.

(Configuración de fábrica: [TOTAL])

### [SUPERP. HORA]

Selecciona si superponer la fecha y hora en los vídeos que se filman. La visualización del año, mes y día se corresponde con el ajuste [FORM. FECHA].

[OFF]	No superpone la fecha ni la hora.
[DÍA]	Solo superpone la fecha.
[HORA]	Solo superpone la hora.
[DÍA Y HORA]	Superpone la fecha y hora.

(Configuración de fábrica: [OFF])

#### **NOTA**

- El ajuste se fija en [OFF] cuando el menú [SISTEMA] → [AJUSTE COLOR] se configura como [V-Log].

### Menú [RED]

Configura los ajustes relacionados con la función de red.

#### [SEL. DISPOSITIVO]

Seleccione el dispositivo que conecta el equipo externo (ordenador, etc.) a la cámara. La cámara se podría reiniciar cuando se cambie la configuración.

[LAN]	Se conecta mediante una LAN por cable.
[WLAN]	Se conecta mediante una LAN inalámbrica.
[TETHERING USB]	Permite conectarse a dispositivos iPhone/iPad o Android usando el servicio de tethering USB.
[OFF]	No efectúa la conexión.

(Configuración de fábrica: [OFF])

#### [FUNC. RED]

Selecciona la función de red de la cámara.

[STREAMING]	Activa la función de streaming
[NDI HX]	Activa la función NDI HX.
[OFF]	No utiliza la función de red.

(Configuración de fábrica: [OFF])

#### **NOTA**

- Cuando se selecciona [NDI|HX], no es posible visualizar la pantalla de imágenes en miniatura ni de grabación.

#### [CONTR. REMOTO IP]

Realiza los ajustes para la IP remota. (Funcionamiento remoto mediante el controlador remoto de la cámara o la aplicación CX ROP)

#### [HAB./DESHAB.]

Establece si activar la función de IP remota.

[HABILITAR]	Activa la función de IP remota.
[HABILITAR(MANTENER)]	Activa la función de IP remota. La conexión se conservará incluso si el controlador remoto conmuta las cámaras.
[DESHABILITAR]	Desactiva la función de IP remota.

(Configuración de fábrica: [DESHABILITAR])

#### [CUENTA USUARIO]

Registra una nueva cuenta de usuario que se usará para la autenticación en la función de red de la cámara. (Máximo de diez cuentas) El límite de caracteres de la contraseña y el nombre de la cuenta de usuario es el siguiente.

- Nombre de cuenta de usuario: máximo de 31 caracteres
- Contraseña: entre 8 y 15 caracteres

#### [LISTA CUENTAS]

Muestra una lista de usuarios registrados.

Además, seleccione al usuario y pulse el botón <SET> para ver la pantalla de confirmación para eliminar a un usuario registrado.

#### [STREAMING]

Realiza los ajustes para la función de streaming

#### [FORMATO STREAMING]

Especifica el formato de streaming.

Los elementos que se pueden configurar son los siguientes.

- Cuando [FORMATO ARCHIVO] se configura como [P2] o [MOV], y [FORMATO GRAB.] se configura como 1080/50p

- [1920×1080-50fps 24M], [1920×1080-50fps 20M], [1920×1080-50fps 16M], [1280×720-50fps 14M], [1280×720-50fps 8M], [1280×720-50fps 3M], [640×360-25fps 4M], [640×360-25fps 1.5M], [640×360-25fps 0.7M], [320×180-25fps 4M], [320×180-25fps 1.5M], [320×180-25fps 0.5M]  
(Configuración de fábrica: [640×360-25fps 0.7M])
- Cuando [FORMATO ARCHIVO] se configura como [P2] o [MOV], y [FORMATO GRAB.] se configura como 1080/59,94p
  - [1920×1080-60fps 24M], [1920×1080-60fps 20M], [1920×1080-60fps 16M], [1280×720-60fps 14M], [1280×720-60fps 8M], [1280×720-60fps 3M], [640×360-30fps 4M], [640×360-30fps 1.5M], [640×360-30fps 0.7M], [320×180-30fps 4M], [320×180-30fps 1.5M], [320×180-30fps 0.5M]  
(Configuración de fábrica: [640×360-30fps 0.7M])
- Cuando [FORMATO ARCHIVO] se configura como [P2] o [MOV], y [FORMATO GRAB.] se configura como 1080/50i o 1080/25p
  - [1920×1080-25fps 14M], [1920×1080-25fps 6M], [1920×1080-25fps 1M], [1280×720-25fps 8M], [1280×720-25fps 2M], [1280×720-25fps 1M], [640×360-25fps 4M], [640×360-25fps 1.5M], [640×360-25fps 0.7M], [320×180-25fps 4M], [320×180-25fps 1.5M], [320×180-25fps 0.5M]  
(Configuración de fábrica: [640×360-25fps 0.7M])
- Cuando [FORMATO ARCHIVO] se configura como [P2] o [MOV], y [FORMATO GRAB.] se configura como 1080/59,94i o 1080/29,97p
  - [1920×1080-30fps 14M], [1920×1080-30fps 6M], [1920×1080-30fps 1M], [1280×720-30fps 8M], [1280×720-30fps 2M], [1280×720-30fps 1M], [640×360-30fps 4M], [640×360-30fps 1.5M], [640×360-30fps 0.7M], [320×180-30fps 4M], [320×180-30fps 1.5M], [320×180-30fps 0.5M]  
(Configuración de fábrica: [640×360-30fps 0.7M])
- Cuando [FORMATO ARCHIVO] se configura como [P2] o [MOV], y [FORMATO GRAB.] se configura como 1080/23,98p
  - [1920×1080-24fps 14M], [1920×1080-24fps 6M], [1920×1080-24fps 1M]  
(Configuración de fábrica: [1920×1080-24fps 1M])
- Cuando [FORMATO ARCHIVO] se configura como [P2], y [FORMATO GRAB.] se configura como 720/50p
  - [1280×720-50fps 14M], [1280×720-50fps 8M], [1280×720-50fps 3M], [640×360-25fps 4M], [640×360-25fps 1.5M], [640×360-25fps 0.7M], [320×180-25fps 4M], [320×180-25fps 1.5M], [320×180-25fps 0.5M]  
(Configuración de fábrica: [640×360-25fps 0.7M])
- Cuando [FORMATO ARCHIVO] se configura como [P2], y [FORMATO GRAB.] se configura como 720/59,94p
  - [1280×720-60fps 14M], [1280×720-60fps 8M], [1280×720-60fps 3M], [640×360-30fps 4M], [640×360-30fps 1.5M], [640×360-30fps 0.7M], [320×180-30fps 4M], [320×180-30fps 1.5M], [320×180-30fps 0.5M]  
(Configuración de fábrica: [640×360-30fps 0.7M])

 **NOTA**

- No se puede configurar si para [FORMATO ARCHIVO] se selecciona [AVCHD] o si para [FORMATO GRAB.] se selecciona UHD.

**[ACTIVADOR INICIO]**

Establece si iniciar el streaming con el funcionamiento de la cámara o del software de aplicación.

Los elementos que se pueden configurar son los siguientes.

- [CÁMARA], [RECEPTOR], [RECEPTOR(MULTICAST)]

(Configuración de fábrica: [RECEPTOR])

**[INFO. CONEXIÓN]**

Selecciona la memoria interna de la cámara o la tarjeta de memoria como la ubicación de referencia para el destino de transferencia al iniciar una transmisión con el funcionamiento de la cámara.

Los elementos que se pueden configurar son los siguientes.

- [MEMORIA], [TARJETA SD]

(Configuración de fábrica: [MEMORIA])

**[TIPO DATOS]**

Muestra el tipo de datos de configuración. (No se puede modificar)

[GENERAL]	Ajustes de streaming generales
[P2CAST]	Ajuste P2 Cast

**[URL RECEPTOR]**

Introduzca la URL de destino con el siguiente formato.

- rtmp://(URL de servidor):(número de puerto)/(ruta)/(clave de transmisión)
- rtmpe://(URL de servidor):(número de puerto)/(ruta)/(clave de transmisión)

**[DIRECCIÓN MULTICAST]**

Permite definir la dirección al usar el streaming con el modo multidifusión.

(Configuración de fábrica: [239.192.0.20])

**[PUERTO MULTICAST]**

Permite definir el número de puerto al usar el streaming con el modo multidifusión.

(Configuración de fábrica: [37004])

**[CARGAR (TARJ. SD)]**

El archivo de configuración se carga desde la tarjeta de memoria y se refleja en el menú cuando para [INFO. CONEXIÓN] se selecciona [MEMORIA].

Los elementos que se pueden seleccionar son los siguientes.

- [SÍ], [NO]

**[GUARDAR (TARJ. SD)]**

Cifra y guarda la información de la URL de destino en la tarjeta de memoria.

Los elementos que se pueden seleccionar son los siguientes.

- [SÍ], [NO]

### [BORRAR (MEMORIA)]

Borra el contenido del ajuste de streaming configurado en el elemento de menú.

La información del ajuste P2 Cast también se borra.

### [INICIO]

Inicia el streaming.

Los elementos que se pueden configurar son los siguientes.

- [ON], [OFF]

(Configuración de fábrica: [OFF])

### [NDI|HX]

Realiza los ajustes relativos a NDI|HX.

### [ACTIVACIÓN]

Muestra si la función NDI|HX está activada. (No se puede modificar)

[-]	No activa.
[NDI HX]	Activa.

### [FORMATO STREAMING]

Especifica el formato de streaming.

Los elementos que se pueden configurar son los siguientes.

- Cuando [FORMATO ARCHIVO] se configura como [P2] o [MOV], y [FORMATO GRAB.] se configura como 1080/50p
  - [1920×1080-50fps 24M], [1920×1080-50fps 16M], [1920×1080-50fps 10M], [1920×1080-50fps 8M], [1280×720-50fps 14M], [1280×720-50fps 10M], [1280×720-50fps 6M]
  - (Configuración de fábrica: [1920×1080-50fps 10M])
- Cuando [FORMATO ARCHIVO] se configura como [P2] o [MOV], y [FORMATO GRAB.] se configura como 1080/59,94p
  - [1920×1080-60fps 24M], [1920×1080-60fps 16M], [1920×1080-60fps 10M], [1920×1080-60fps 8M], [1280×720-60fps 14M], [1280×720-60fps 10M], [1280×720-60fps 6M]
  - (Configuración de fábrica: [1920×1080-60fps 10M])
- Cuando [FORMATO ARCHIVO] se configura como [P2] o [MOV], y [FORMATO GRAB.] se configura como 1080/50i o 1080/25p
  - [1920×1080-25fps 14M], [1920×1080-25fps 10M], [1920×1080-25fps 6M], [1280×720-25fps 8M], [1280×720-25fps 4M], [1280×720-25fps 2M]
  - (Configuración de fábrica: [1920×1080-25fps 10M])
- Cuando [FORMATO ARCHIVO] se configura como [P2] o [MOV], y [FORMATO GRAB.] se configura como 1080/59,94i o 1080/29,97p
  - [1920×1080-30fps 14M], [1920×1080-30fps 10M], [1920×1080-30fps 6M], [1280×720-30fps 8M], [1280×720-30fps 4M], [1280×720-30fps 2M]
  - (Configuración de fábrica: [1920×1080-30fps 10M])
- Cuando [FORMATO ARCHIVO] se configura como [P2], y [FORMATO GRAB.] se configura como 720/50p
  - [1280×720-50fps 14M], [1280×720-50fps 10M], [1280×720-50fps 6M]
  - (Configuración de fábrica: [1280×720-50fps 10M])
- Cuando [FORMATO ARCHIVO] se configura como [P2], y [FORMATO GRAB.] se configura como 720/59,94p
  - [1280×720-60fps 14M], [1280×720-60fps 10M], [1280×720-60fps 6M]
  - (Configuración de fábrica: [1280×720-60fps 10M])

### NOTA

- No se puede configurar si para [FORMATO ARCHIVO] se selecciona [AVCHD] o si para [FORMATO GRAB.] se selecciona UHD o 1080/23,98p.

### [MULTICAST]

Activa/desactiva la función de multidifusión.

(Configuración de fábrica: [DESHABILITAR])

### [DIRECCIÓN MULTICAST]

Permite definir la dirección al usar el streaming con el modo multidifusión.

(Configuración de fábrica: [239.192.0.20])

### [PUERTO MULTICAST]

Permite definir el número de puerto al usar el streaming con el modo multidifusión.

(Configuración de fábrica: [37004])

### [BORRAR ACTIVACIÓN]

Borra la información de la licencia de activación que está guardada.

Los elementos que se pueden seleccionar son los siguientes.

- [Sí], [NO]



### [PROPIEDAD LAN]

Realiza los ajustes relativos a la LAN por cable.

### [DIRECC MAC]

Muestra la dirección MAC de la LAN por cable de la cámara. (No se puede modificar)

**[AJUSTE IPv4]**

[DHCP]	Ajusta si usar la adquisición automática a través de DHCP o si usar la función del servidor DHCP de la cámara. [OFF]: no utiliza DHCP. [CLIENTE]: se adquiere automáticamente con DHCP. La dirección de 192.168.0.10 a 192.168.0.255 se asigna automáticamente si la dirección IP no puede adquirirse automáticamente antes de un minuto. [SERVIDOR]: activa la función de servidor DHCP de la cámara. • Configuración de fábrica: [OFF]
[DIRECCIÓN IP]	Establece la dirección IP. • Configuración de fábrica: [192.168.0.1]   <b>NOTA</b> • No se puede configurar si se selecciona [PROPIEDAD LAN] → [AJUSTE IPv4] → [DHCP] → [CLIENTE].
[MÁSCARA SUBRED]	Configura la máscara de subred. • Configuración de fábrica: [255.255.255.0]   <b>NOTA</b> • No se puede configurar si se selecciona [PROPIEDAD LAN] → [AJUSTE IPv4] → [DHCP] → [CLIENTE].
[GATEWAY PREDET.]	Configura la pasarela predeterminada. • Configuración de fábrica: [192.168.0.254]   <b>NOTA</b> • No se puede configurar si se selecciona [PROPIEDAD LAN] → [AJUSTE IPv4] → [DHCP] → [CLIENTE].
[DNS PRIMARIO]	Configura el servidor DNS primario. • Configuración de fábrica: [0.0.0.0]
[DNS SECUNDARIO]	Configura el servidor DNS secundario. • Configuración de fábrica: [0.0.0.0]

**[AJUSTE IPv6]**

[HAB./DESHAB.]	Establece si usar IPv6. [HABILITAR]: utiliza IPv6. [DESHABILITAR]: no utiliza IPv6. • Configuración de fábrica: [DESHABILITAR]
[DHCP]	Establece si desea utilizar la adquisición automática a través de DHCP. [OFF]: no utiliza DHCP. [CLIENTE]: realiza la adquisición automática mediante DHCP. • Configuración de fábrica: [OFF]
[DIRECCIÓN IP]	Establece la dirección IP. • Configuración de fábrica: [::]
[LONGITUD PREFIJO]	Configura la longitud del prefijo de la subred. • Configuración de fábrica: [64]
[GATEWAY PREDET.]	Configura la pasarela predeterminada. • Configuración de fábrica: [::]
[DNS PRIMARIO]	Configura el servidor DNS primario. • Configuración de fábrica: [::]
[DNS SECUNDARIO]	Configura el servidor DNS secundario. • Configuración de fábrica: [::]

**[PROPIEDAD WLAN]**

Realiza los ajustes relativos a la LAN inalámbrica.

**[DIRECC MAC]**

Muestra la dirección MAC de la LAN inalámbrica de la cámara. (No se puede modificar)

**[TIPO]**

Establece el método de conexión a la red LAN inalámbrica.

[DIRECTO]	Puede conectar directamente sin usar un punto de acceso inalámbrico con un dispositivo equipado con LAN inalámbrica, por ejemplo, un terminal de tableta.
[INFRA(SELECC)]	Se conecta al punto de acceso inalámbrico. El punto de acceso se selecciona de la lista.
[INFRA(MANUAL)]	Se conecta al punto de acceso inalámbrico. El punto de acceso inalámbrico se introduce manualmente.

(Configuración de fábrica: [DIRECTO])

**[SSID]**

Introduce o muestra el nombre de red de la cámara (SSID). (32 caracteres máximo)

(Configuración de fábrica: [AG-CX350E])

**[BANDA]**

Alterna entre los dos métodos de comunicación ([2.4GHz] o [5GHz]) cuando se selecciona el menú [RED] → [PROPIEDAD WLAN] → [TIPO] → [DIRECTO].

Los elementos que se pueden configurar son los siguientes.

- [2.4GHz], [5GHz]

(Configuración de fábrica: [2.4GHz])

#### [CANAL(2,4 GHz)]

Establece el canal que se usará cuando se conecte a la LAN inalámbrica con los siguientes ajustes configurados.

- El menú [RED] → [PROPIEDAD WLAN] → [TIPO] → [DIRECTO]
- El menú [RED] → [PROPIEDAD WLAN] → [BANDA] → [2.4GHz]

Los elementos que se pueden configurar son los siguientes.

- [AUTO], [CH1], [CH6], [CH11]

(Configuración de fábrica: [AUTO])

#### [CANAL(5GHz)]

Establece el canal que se usará cuando se conecte a la LAN inalámbrica con los siguientes ajustes configurados.

- El menú [RED] → [PROPIEDAD WLAN] → [TIPO] → [DIRECTO]
- El menú [RED] → [PROPIEDAD WLAN] → [BANDA] → [5GHz]

Los elementos que se pueden configurar son los siguientes.

- [AUTO], [CH36], [CH40], [CH44], [CH48], [CH100], [CH104], [CH108], [CH112], [CH116], [CH132], [CH136], [CH140], [CH149], [CH153], [CH157], [CH161], [CH165]

(Configuración de fábrica: [AUTO])

#### **NOTA**

- Algunos ajustes quizá no puedan seleccionarse según el módulo inalámbrico que se utilice.

#### [ENCRIPCIÓN]

Establece el método de cifrado cuando se selecciona el menú [RED] → [PROPIEDAD WLAN] → [TIPO] → [INFRA(SELECC)]/[INFRA(MANUAL)].

Los elementos que se pueden configurar son los siguientes.

- [WPA-TKIP], [WPA-AES], [WPA2-TKIP], [WPA2-AES], [NINGUNA]

(Configuración de fábrica: [WPA2-AES])

#### **NOTA**





- El ajuste se fija en [WPA2-AES] cuando se configura el menú [RED] → [PROPIEDAD WLAN] → [TIPO] → [DIRECTO].

#### [CLAVE DE ENCRYPT.]

Ajusta la clave de cifrado. Establezca la clave mediante una cadena de entre 8 y 63 caracteres o un número hexadecimal con 64 dígitos.

(Configuración de fábrica: [01234567890123456789abcdef])

#### [AJUSTE IPv4]

[DHCP]	<p>Ajusta si usar la adquisición automática a través de DHCP o si usar la función del servidor DHCP de la cámara.</p> <p>[OFF]: no utiliza DHCP.</p> <p>[CLIENTE]: realiza la adquisición automática a través de DHCP si se conecta configurando [PROPIEDAD WLAN] → [TIPO] → [INFRA(SELECC)]/[INFRA(MANUAL)].</p> <p>[SERVIDOR]: activa la función de servidor DHCP de la cámara cuando se conecta configurando [PROPIEDAD WLAN] → [TIPO] → [DIRECTO].</p> <ul style="list-style-type: none"> <li>• Configuración de fábrica: [OFF]</li> </ul>
[DIRECCIÓN IP]	<p>Establece la dirección IP.</p> <ul style="list-style-type: none"> <li>• Configuración de fábrica: [192.168.0.1]</li> </ul> <p> <b>NOTA</b></p> <ul style="list-style-type: none"> <li>• No se puede configurar si se selecciona [PROPIEDAD WLAN] → [AJUSTE IPv4] → [DHCP] → [CLIENTE].</li> </ul>
[MÁSCARA SUBRED]	<p>Configura la máscara de subred.</p> <ul style="list-style-type: none"> <li>• Configuración de fábrica: [255.255.255.0]</li> </ul> <p> <b>NOTA</b></p> <ul style="list-style-type: none"> <li>• No se puede configurar si se selecciona [PROPIEDAD WLAN] → [AJUSTE IPv4] → [DHCP] → [CLIENTE].</li> </ul>
[GATEWAY PREDET.]	<p>Configura la pasarela predeterminada.</p> <ul style="list-style-type: none"> <li>• Configuración de fábrica: [192.168.0.254]</li> </ul> <p> <b>NOTA</b></p> <ul style="list-style-type: none"> <li>• Si no usa la pasarela predeterminada, configure [0.0.0.0].</li> <li>• No se puede configurar si se selecciona [PROPIEDAD WLAN] → [AJUSTE IPv4] → [DHCP] → [CLIENTE].</li> <li>• Desactiva el ajuste para la pasarela predeterminada cuando se selecciona [PROPIEDAD WLAN] → [TIPO] → [DIRECTO].</li> </ul>
[DNS PRIMARIO]	<p>Configura el servidor DNS primario.</p> <ul style="list-style-type: none"> <li>• Configuración de fábrica: [0.0.0.0]</li> </ul> <p> <b>NOTA</b></p> <ul style="list-style-type: none"> <li>• Desactiva el ajuste para el servidor DNS primario cuando se selecciona [PROPIEDAD WLAN] → [TIPO] → [DIRECTO].</li> </ul>

[DNS SECUNDARIO]	<p>Configura el servidor DNS secundario.</p> <ul style="list-style-type: none"> <li>• Configuración de fábrica: [0.0.0.0]</li> </ul> <p> <b>NOTA</b></p> <ul style="list-style-type: none"> <li>• Desactiva el ajuste para el servidor DNS secundario cuando se selecciona [PROPIEDAD WLAN] → [TIPO] → [DIRECTO].</li> </ul>
------------------	---

### [INFORMACIÓN]

#### [ESTADO]

Muestra el estado de la función de red.

#### [UTILIDAD]

Realiza las operaciones relativas a la función de red.

#### [INICIALIZAR RED]

Restablece los ajustes predeterminados de fábrica del estado de ajuste de la red.

#### [VERIFICADOR DE RED]

Comprueba el estado de la conexión de red.

#### [AJUSTE FÁCIL IP]

Establece el tiempo para aceptar el EASY IP Setup Software.

Los elementos que se pueden configurar son los siguientes.

- [DESHABILITAR], [20 MIN.], [ILIMITADO]
- (Configuración de fábrica: [DESHABILITAR])

#### **NOTA**

- Este valor se fija en [ILIMITADO] cuando se selecciona [TETHERING USB] en [SEL. DISPOSITIVO].
- Este valor se fija en [ILIMITADO] cuando se selecciona [NDI|HX] en [FUNC. RED].

#### [TÍTULO CÁMARA FÁCIL IP]

Configure los nombres de dispositivos individuales que se mostrarán en EASY IP Setup Software. (15 caracteres máximo)

El título de la cámara definido aquí también se visualiza como el nombre del dispositivo individual en el conmutador compatible NDI|HX y la aplicación CX ROP.

(Configuración de fábrica: [AG-CX350])

### Menú [SISTEMA]

Configure los ajustes relacionados con el formato de grabación del vídeo y del audio.

#### [FRECUENCIA]

Establece la frecuencia del sistema.

Los elementos que se pueden configurar son los siguientes.

- [59.94Hz], [50.00Hz]

(Configuración de fábrica: [50.00Hz])

#### **NOTA**

- La cámara se reiniciará cuando se cambia la configuración.

#### [FORMATO ARCHIVO]

Configura el formato de archivo para la grabación.

[P2]	Establece la grabación con el formato de archivo MXF del formato P2.
[MOV]	Establece la grabación con el formato de archivo MOV del formato MOV.
[AVCHD]	Establece la grabación con el formato de archivo MTS del formato AVCHD.

(Configuración de fábrica: [MOV])

#### [FORMATO GRAB.]

Establece el formato de la señal y el modo de códec para la grabación.

- Cuando [FRECUENCIA] se configura como [50.00Hz], y [FORMATO ARCHIVO] se configura como [P2]

Los elementos que se pueden configurar son los siguientes.

- [1080-50.00p/AVC-I100], [1080-50.00p/AVC-I422], [1080-50.00p/AVC-G25], [1080-50.00p/AVC-G12], [1080-50.00i/AVC-I200], [1080-50.00i/AVC-I100], [1080-50.00i/AVC-I50], [1080-50.00i/AVC-G50], [1080-50.00i/AVC-G25], [1080-50.00i/AVC-G12], [720-50.00p/AVC-I200], [720-50.00p/AVC-I100], [720-50.00p/AVC-I50], [720-50.00p/AVC-G50], [720-50.00p/AVC-G25], [720-50.00p/AVC-G12]

- Cuando [FRECUENCIA] se configura como [50.00Hz], y [FORMATO ARCHIVO] se configura como [MOV]

Los elementos que se pueden configurar son los siguientes.

- [2160-50.00p/420LongGOP 150M], [2160-50.00p/HEVC LongGOP 200M], [2160-50.00p/HEVC LongGOP 100M], [2160-25.00p/420LongGOP 100M], [2160-25.00p/HEVC LongGOP 150M], [2160-25.00p/422LongGOP 150M], [2160-25.00p/422ALL-I 400M], [1080-50.00p/422LongGOP 100M], [1080-50.00p/422ALL-I 200M], [1080-50.00i/422LongGOP 50M], [1080-50.00i/422ALL-I 100M], [1080-25.00p/422LongGOP 50M], [1080-25.00p/422ALL-I 100M]  
(Configuración de fábrica: [1080-50.00i/422ALL-I 100M])
- Cuando el valor de [FRECUENCIA] es [50.00Hz] y el valor de [FORMATO ARCHIVO] es [AVCHD]  
Los elementos que se pueden configurar son los siguientes.
  - [1080-50.00p/AVCHD PS], [1080-50.00i/AVCHD PH], [1080-50.00i/AVCHD HA], [720-50.00p/AVCHD PM], [576-50.00i/AVCHD SA]  
(Configuración de fábrica: [1080-50.00i/AVCHD PH])
- Cuando [FRECUENCIA] se configura como [59.94Hz], y [FORMATO ARCHIVO] se configura como [P2]  
Los elementos que se pueden configurar son los siguientes.
  - [1080-59.94p/AVC-I100], [1080-59.94p/AVC-I422], [1080-59.94p/AVC-G25], [1080-59.94p/AVC-G12], [1080-59.94i/AVC-I200], [1080-59.94i/AVC-I100], [1080-59.94i/AVC-I50], [1080-59.94i/AVC-G50], [1080-59.94i/AVC-G25], [1080-59.94i/AVC-G12], [720-59.94p/AVC-I200], [720-59.94p/AVC-I100], [720-59.94p/AVC-I50], [720-59.94p/AVC-G50], [720-59.94p/AVC-G25], [720-59.94p/AVC-G12]
- Cuando [FRECUENCIA] se configura como [59.94Hz], y [FORMATO ARCHIVO] se configura como [MOV]  
Los elementos que se pueden configurar son los siguientes.
  - [2160-59.94p/420LongGOP 150M], [2160-59.94p/HEVC LongGOP 200M], [2160-50.00p/HEVC LongGOP 100M], [2160-29.97p/420LongGOP 100M], [2160-29.97p/HEVC LongGOP 150M], [2160-29.97p/422LongGOP 150M], [2160-29.97p/422ALL-I 400M], [2160-23.98p/420LongGOP 100M], [2160-23.98p/HEVC LongGOP 150M], [2160-23.98p/422LongGOP 150M], [2160-23.98p/422ALL-I 400M], [1080-59.94p/422LongGOP 100M], [1080-59.94p/422ALL-I 200M], [1080-59.94i/422LongGOP 50M], [1080-59.94i/422ALL-I 100M], [1080-29.97p/422LongGOP 50M], [1080-29.97p/422ALL-I 100M], [1080-23.98p/422LongGOP 50M], [1080-23.98p/422ALL-I 100M]  
(Configuración de fábrica: [1080-59.94i/422ALL-I 100M])
- Cuando el valor de [FRECUENCIA] es [59.94Hz] y el valor de [FORMATO ARCHIVO] es [AVCHD]  
Los elementos que se pueden configurar son los siguientes.
  - [1080-59.94p/AVCHD PS], [1080-59.94i/AVCHD PH], [1080-59.94i/AVCHD HA], [1080-23.98p/AVCHD PH], [720-59.94p/AVCHD PM], [480-59.94i/AVCHD SA]  
(Configuración de fábrica: [1080-59.94i/AVCHD PH])

### [RES. MUESTREO AUDIO]

Establece el número de bits del audio que se va a grabar si el formato de grabación es AVC-Intra 100/AVC-Intra 50.

En otros formatos de grabación, el audio se graba con el número de bits fijo de 16 bits o 24 bits.

Los elementos que se pueden configurar son los siguientes.

- [16 BITS], [24 BITS]
- (Configuración de fábrica: [16 BITS])

### [ASPECTO]

Establece la relación de aspecto del vídeo que se va a grabar con formato de señal SD (480i y 576i).

[4:3]	Graba en el modo 4:3 estándar. Se cortan los bordes izquierdo y derecho.
[16:9]	Las imágenes de la cámara se comprimen en dirección horizontal durante la grabación. La repetición de la reproducción de imágenes grabadas en un monitor de TV compatible con una pantalla panorámica convertirá las imágenes con una relación de aspecto de 16:9.

(Configuración de fábrica: [4:3])

### [SÚPER LENTO]

Establece la grabación súper lenta. Active este ajuste para filmar vídeo a cámara lenta.

Los elementos que se pueden configurar son los siguientes.

- [ON], [OFF]
- (Configuración de fábrica: [OFF])

#### **NOTA**

- Este ajuste se fija en [OFF] cuando se configura con otro valor que no sea el menú [SISTEMA] → [FORMATO ARCHIVO] → [MOV].
- Este ajuste se fija en [OFF] cuando el menú [SISTEMA] → [FORMATO GRAB.] se configura con otro valor que no sea 1920×1080.
- Este ajuste se fija en [OFF] cuando el menú [SISTEMA] → [FORMATO GRAB.] se configura con 59,94i/50,00i.

### [MODO CAPTACIÓN]

Establece el modo de filmación en función del entorno de filmación.

[NORMAL]	Selecciona el modo de filmación para un entorno con brillo normal.
[SENSIB. ALTA]	Selecciona la sensibilidad alta. (Apropiado al filmar en un entorno oscuro). [H.SENS.] se muestra en la pantalla de imagen de la cámara.

(Configuración de fábrica: [NORMAL])

#### **NOTA**

- El ajuste se fija en [NORMAL] cuando el menú [CÁMARA] → [CAMBIAR MODO] → [MODO GANANCIA/ISO] se configura como [ISO].

### [AJUSTE COLOR]

Establece el color de la imagen de grabación (todo el sistema de cámara).

[NORMAL]	Ajusta la calidad de imagen detallada de la cámara.
[V-Log]	Establece la curva gamma que obtiene la gradación y una latitud más amplia (rango de exposición). Tras la grabación, es necesario el proceso de gradación del color.

(Configuración de fábrica: [NORMAL])

## Menú [OTROS]

Configura los ajustes para escribir/cargar/inicializar los archivos del usuario en la memoria interna, y otros ajustes de la cámara.

### [FICHERO]

Guarda y carga los datos de configuración.

Para guardar y cargar el destino, consulte “Elementos de destino para el archivo de escena/archivo de configuración/inicialización” (página 109).

Para obtener más información sobre cómo guardar y cargar, consulte “Manipulación de datos de ajustes” (página 116).

### [ARCHIVO ESCENA (TARJ. SD)]

Carga o guarda los archivos de escena en una tarjeta de memoria.

[CARGAR]	Selecciona y carga el archivo de escena guardado en la tarjeta de memoria en la cámara. Puede seleccionar si se cargan todos los archivos de escena ([F1:] a [F6:]), o se cargan uno a uno.
[GUARDAR]	Los valores de configuración del archivo de escena actual ([F1:] a [F6:]) se sobrescriben en el archivo seleccionado de la lista de archivos de escena guardados en la tarjeta de memoria.
[GUARDAR COMO]	Los valores de configuración del archivo de escena actual ([F1:] a [F6:]) se guardan en la tarjeta de memoria como un archivo de escena nuevo introduciendo el nombre del archivo.

### [ARCHIVO CONFIG. (TARJ. SD)]

Carga o guarda los archivos de configuración en una tarjeta de memoria.

[CARGAR]	Selecciona el archivo de configuración guardado en la tarjeta de memoria y lo carga en la cámara.
[GUARDAR]	Sobrescribe el archivo seleccionado en la lista de archivos de configuración guardados en la tarjeta de memoria con los valores de configuración actuales de la cámara.
[GUARDAR COMO]	Introduzca un nombre de archivo para guardar los valores de configuración actuales en la cámara como un archivo de configuración nuevo en la tarjeta de memoria.

### [ARCHIVO CONFIG. (MEMORIA)]

Carga/guarda/inicializa los archivos de configuración en la memoria interna de la cámara.

[CARGAR]	Carga los datos de configuración guardados en la memoria.
[GUARDAR]	Guarda los datos de configuración en la memoria.
[INICIALIZAR]	Restaura los ajustes predeterminados de fábrica a partir de los ajustes actuales para los menús en los datos de configuración.

### [RANURA PARA CARGAR/GUARDAR]

Define la ranura para tarjeta en la que se cargará y guardará el archivo de escena, el archivo de configuración y el archivo de ajuste de streaming.

Los elementos que se pueden configurar son los siguientes.

- [RANURA1], [RANURA2]

(Configuración de fábrica: [RANURA1])

### [BARRAS COLORES]

#### [TIPO BARRAS COLORES]

Establece la franja cromática que se utilizará.

[SMPTE]	Usa las franjas cromáticas del estándar SMPTE.
[LLENO]	Usa las franjas cromáticas completas.

(Configuración de fábrica: [SMPTE])

#### **NOTA**

- Puede aparecer una mancha según la resolución de salida.

### [TONO DE PRUEBA]

Establece si la señal de prueba de audio (señal de tono con nivel de especificación 1 kHz) se emitirá cuando el vídeo se cambie a la franja cromática.

El nivel estándar varía según la configuración del menú [AUDIO] → [AJ. CANAL GRAB.] → [RANGO].

Los elementos que se pueden configurar son los siguientes.

- [ON], [OFF]

(Configuración de fábrica: [ON])

### [LED]

#### [LED TALLY]

Establece si la luz indicadora se encenderá.

[FRONTAL]	La luz indicadora delantera se encenderá.
[TRASERA]	La luz indicadora trasera se encenderá.
[AMBOS]	Las luces indicadoras delantera y trasera se encenderán.
[OFF]	La luz indicadora no se encenderá.

(Configuración de fábrica: [AMBOS])

#### [GRAB TALLY]

Establece si la luz indicadora se encenderá o no al grabar con la cámara.

Los elementos que se pueden configurar son los siguientes.

- [ON], [OFF]

(Configuración de fábrica: [ON])

#### [LED ACCESO]

Establece si la lámpara de acceso a la tarjeta se encenderá.

Los elementos que se pueden configurar son los siguientes.

- [ON], [OFF]

(Configuración de fábrica: [ON])

#### [RELOJ]

##### [AJUSTE RELOJ]

Establece el calendario (fecha del reloj integrado) y la hora.

Año	[2018]...[2037]
Mes	[JAN]...[DEC] ([1]...[12])
Día	[1]...[31] ([28], [29], [30])
Hora	[0]...[23]
Minuto	[0]...[59]

##### [ZONA HORARIA]

Establece la zona horaria. Cambiará a la hora con la diferencia horaria añadida cuando se cambia el ajuste de zona horaria.

Los elementos que se pueden configurar son los siguientes.

- [-12:00]...[+12:30] (incrementos de 30 minutos), [+12:45], [+13:00]

(Configuración de fábrica: [+0:00])

##### [FORM. FECHA]

Establece el orden de visualización del año, mes y fecha del calendario (fecha del reloj integrado). Se refleja en la visualización de la fecha de la información del clip.

Los elementos que se pueden configurar son los siguientes.

- [A-M-D], [M-D-A], [D-M-A]

(Configuración de fábrica: [D-M-A])

#### [DISPOSITIVO USB]

##### [MODO LECT. TARJ.]

Cambia la cámara al modo de lector de tarjeta. Se pueden conectar un ordenador u otro dispositivo a través de USB para usarse como lector de tarjeta de la tarjeta de memoria.

El monitor LCD se apaga entre cinco y diez segundos al usar la batería.

La pantalla volverá a la pantalla de modo del lector de tarjeta cuando se pulse el botón <◀◀>, el botón <■>, el botón <▶▶> o el botón <▶/||>, o el multial se gire hacia arriba o abajo.

El modo de lector de tarjeta finaliza y la pantalla mostrará la pantalla de imagen de la cámara cuando se pulse el botón <SET> o el multial.

Los elementos que se pueden seleccionar son los siguientes.

- [SÍ], [NO]

##### [MODO SERVICIO]

Cambia la cámara al modo de servicio.

También puede comprobar la información del software (licencias) en un ordenador y otro equipo. Confirme "LICENSE.TXT" en la unidad externa detectada por el ordenador.

El monitor LCD se apaga entre cinco y diez segundos al usar la batería.

La pantalla volverá a la pantalla del modo de servicio cuando se pulse el botón <◀◀>, el botón <■>, el botón <▶▶> o el botón <▶/||>, o cuando el multial se gire hacia arriba o abajo.

El modo de servicio finaliza y la pantalla mostrará la pantalla de imagen de la cámara cuando se pulse el botón <SET> o el multial.

Los elementos que se pueden seleccionar son los siguientes.

- [SÍ], [NO]

#### [INFORMACIÓN]

Muestra la información de la cámara.

### [VERSIÓN]

Muestra la información de la cámara.

[MODELO]	Muestra el nombre del producto de la cámara.
[Nº SERIE]	Muestra el número de serie de la cámara.
[ID DE RED(DIRECC MAC)]	Muestra la dirección MAC del terminal <LAN> en la cámara.
[VERSIÓN]	Muestra la versión de firmware de la cámara.

### [TIEMPO OPERACIÓN]

[OPERACIÓN TOTAL]	Muestra la el tiempo de funcionamiento total.
-------------------	---

### [ACTUALIZAR]

Actualiza el firmware.

Inserte la tarjeta de memoria donde se guarda el archivo de actualización en la ranura para tarjeta 1.

Los elementos que se pueden seleccionar son los siguientes.

- [SÍ], [NO]

### [LANGUAGE]

Establece el idioma de visualización.

[English]	Inglés
[Español]	Español
[Français]	Francés
[Deutsch]	Alemán
[Italiano]	Italiano
[Русский]	Ruso
[Nederland]	Holandés
[Türkçe]	Turco
[Svenska]	Sueco
[Polski]	Polaco
[Česky]	Checo
[Magyar]	Húngaro

(Configuración de fábrica: [English])

### [INICIALIZAR MENÚ]

Restablece el valor del menú a la configuración de fábrica. La cámara se reinicia después de ejecutarse.

Los elementos que se pueden seleccionar son los siguientes.

- [SÍ], [NO]

## Valor de la configuración de fábrica del archivo de escena

### Menú [FICHERO ESCENA]

Los ajustes predeterminados de fábrica del menú [FICHERO ESCENA] y los elementos que se pueden seleccionar son distintos según la configuración del menú [FICHERO ESCENA] → [SEL. ARCHIVO].

- El significado de los símbolos usados en la tabla es el siguiente.

(Configuración de fábrica: [F1:])

- —: sin destino.

Elemento	[SEL. ARCHIVO]					
	[F1:]	[F2:FLUO.]	[F3:SPARK]	[F4:B.STR]	[F5:CINE]	[F6:HLG]
[VEL. CUADRO VAR.]	[OFF]	[OFF]	[OFF]	[OFF]	[OFF]	[OFF]
[VEL. CUADRO]	[24fps]*1 [25fps]*2	[24fps]*1 [25fps]*2	[24fps]*1 [25fps]*2	[24fps]*1 [25fps]*2	[24fps]*1 [25fps]*2	[24fps]*1 [25fps]*2
[TIPO ESCANEAO SINCR.]	[seg]	[seg]	[seg]	[seg]	[seg]	[seg]
[ESCA NEO SINCR.]	[1/60.0]*[1/50.0]*[180.0d]*5	[1/60.0]*[1/50.0]*[180.0d]*5	[1/60.0]*[1/50.0]*[180.0d]*5	[1/60.0]*[1/50.0]*[180.0d]*5	[1/60.0]*[1/50.0]*[180.0d]*5	[1/60.0]*[1/50.0]*[180.0d]*5
[DETALLE MÁSTER]	[0]	[0]	[8]	[0]	[0]	[0]
[UMBRAL DETALLE]	[15]	[15]	[25]	[15]	[15]	[15]
<b>[AJUSTE DETALLE]</b>						
[DETALLE]	[ON]	[ON]	[ON]	[ON]	[ON]	[ON]
[NIVEL DETALLE VERT.]	[0]	[0]	[0]	[0]	[0]	[0]
[FREC. DETALLE]	[0]	[0]	[0]	[0]	[0]	[0]
[DEPEND. NIVEL]	[0]	[0]	[0]	[0]	[0]	[0]
[NIVEL APERTURA KNEE]	[2]	[2]	[2]	[2]	[2]	[2]
[GANANCIA DETALLE(+)]	[0]	[0]	[0]	[0]	[0]	[0]
[GANANCIA DETALLE(-)]	[0]	[0]	[0]	[0]	[0]	[0]
[DET. TONO PIEL A]	[OFF]	[OFF]	[OFF]	[OFF]	[OFF]	[OFF]
[DET. TONO PIEL B]	[OFF]	[OFF]	[OFF]	[OFF]	[OFF]	[OFF]
[DET. TONO PIEL C]	[OFF]	[OFF]	[OFF]	[OFF]	[OFF]	[OFF]
[TONO PIEL ZEBRA]	[ON]	[ON]	[ON]	[ON]	[ON]	[ON]
<b>[AJ. DET. TONO PIEL]</b>						
[DETECTAR TABLA]	[A]	[A]	[A]	[A]	[A]	[A]
[EFECTO DET. PIEL]	[16]	[16]	[16]	[16]	[16]	[16]
[CENTRO I]	[35]	[35]	[35]	[35]	[35]	[35]
[ANCHO I]	[2]	[2]	[2]	[2]	[2]	[2]
[ANCHO Q]	[2]	[2]	[2]	[2]	[2]	[2]
[FASE Q]	[0]	[0]	[0]	[0]	[0]	[0]
<b>[AJ. CONTR. GANAN. RB]</b>						
[PREAJ. AWB GANAN. R]	[0]	[0]	[0]	[0]	[0]	[0]
[PREAJ. AWB GANAN. B]	[0]	[0]	[0]	[0]	[0]	[0]
[GANAN. R AWB A]	[0]	[0]	[0]	[0]	[0]	[0]
[GANAN. B AWB A]	[0]	[0]	[0]	[0]	[0]	[0]
[GANAN. R AWB B]	[0]	[0]	[0]	[0]	[0]	[0]
[GANAN. B AWB B]	[0]	[0]	[0]	[0]	[0]	[0]
[COMPEN. GANAN. AWB A]	[OFF]	[OFF]	[OFF]	[OFF]	[OFF]	[OFF]
[COMPEN. GANAN. AWB B]	[OFF]	[OFF]	[OFF]	[OFF]	[OFF]	[OFF]
<b>[AJ. TEMP. COLOR Ach]</b>						
[TEMP. COLOR]	[3200K]	[3200K]	[3200K]	[3200K]	[3200K]	[3200K]
[GANANCIA R]	[0]	[0]	[0]	[0]	[0]	[0]
[GANANCIA B]	[0]	[0]	[0]	[0]	[0]	[0]
[EJE G]	[0]	[0]	[0]	[0]	[0]	[0]
<b>[AJ. TEMP. COLOR Bch]</b>						
[TEMP. COLOR]	[3200K]	[3200K]	[3200K]	[3200K]	[3200K]	[3200K]

Capítulo 4 Funcionamiento — Valor de la configuración de fábrica del archivo de escena

Elemento	[SEL. ARCHIVO]					
	[F1:]	[F2:FLUO.]	[F3:SPARK]	[F4:B.STR]	[F5:CINE]	[F6:HLG]
[GANANCIA R]	[0]	[0]	[0]	[0]	[0]	[0]
[GANANCIA B]	[0]	[0]	[0]	[0]	[0]	[0]
[EJE G]	[0]	[0]	[0]	[0]	[0]	[0]
<b>[NIVEL CROMA]</b>	[0%]	[0%]	[0%]	[0%]	[0%]	[0%]
<b>[FASE CROMA]</b>	[0]	[0]	[0]	[0]	[0]	[0]
<b>[MATRIZ COLOR]</b>						
[TIPO MATRIZ]	[NORMAL1]	[FLUOR.]	[NORMAL2]	[NORMAL1]	[CINEMATOGRAFICO]	[NORMAL1]
[MATRIZ ADAPTATIVA]	[OFF]	[OFF]	[OFF]	[OFF]	[OFF]	[OFF]
<b>[AJUSTE MATRIZ]</b>						
[R-G]	[0]	[0]	[0]	[0]	[0]	[0]
[R-B]	[0]	[0]	[0]	[0]	[0]	[0]
[G-R]	[0]	[0]	[0]	[0]	[0]	[0]
[G-B]	[0]	[0]	[0]	[0]	[0]	[0]
[B-R]	[0]	[0]	[0]	[0]	[0]	[0]
[B-G]	[0]	[0]	[0]	[0]	[0]	[0]
<b>[CORREC COLOR]</b>						
[R] ([SAT])	[0]	[0]	[0]	[0]	[0]	[0]
[R] ([FASE])	[0]	[0]	[0]	[0]	[0]	[0]
[R-R-Mg] ([SAT])	[0]	[0]	[0]	[0]	[0]	[0]
[R-R-Mg] ([FASE])	[0]	[0]	[0]	[0]	[0]	[0]
[R-Mg] ([SAT])	[0]	[0]	[0]	[0]	[0]	[0]
[R-Mg] ([FASE])	[0]	[0]	[0]	[0]	[0]	[0]
[Mg] ([SAT])	[0]	[0]	[0]	[0]	[0]	[0]
[Mg] ([FASE])	[0]	[0]	[0]	[0]	[0]	[0]
[Mg-B] ([SAT])	[0]	[0]	[0]	[0]	[0]	[0]
[Mg-B] ([FASE])	[0]	[0]	[0]	[0]	[0]	[0]
[B] ([SAT])	[0]	[0]	[0]	[0]	[0]	[0]
[B] ([FASE])	[0]	[0]	[0]	[0]	[0]	[0]
[B-Cy] ([SAT])	[0]	[0]	[0]	[0]	[0]	[0]
[B-Cy] ([FASE])	[0]	[0]	[0]	[0]	[0]	[0]
[Cy] ([SAT])	[0]	[0]	[0]	[0]	[0]	[0]
[Cy] ([FASE])	[0]	[0]	[0]	[0]	[0]	[0]
[Cy-G] ([SAT])	[0]	[0]	[0]	[0]	[0]	[0]
[Cy-G] ([FASE])	[0]	[0]	[0]	[0]	[0]	[0]
[G] ([SAT])	[0]	[0]	[0]	[0]	[0]	[0]
[G] ([FASE])	[0]	[0]	[0]	[0]	[0]	[0]
[G-Y] ([SAT])	[0]	[0]	[0]	[0]	[0]	[0]
[G-Y] ([FASE])	[0]	[0]	[0]	[0]	[0]	[0]
[G-YI-YI] ([SAT])	[0]	[0]	[0]	[0]	[0]	[0]
[G-YI-YI] ([FASE])	[0]	[0]	[0]	[0]	[0]	[0]
[YI] ([SAT])	[0]	[0]	[0]	[0]	[0]	[0]
[YI] ([FASE])	[0]	[0]	[0]	[0]	[0]	[0]
[YI-YI-R] ([SAT])	[0]	[0]	[0]	[0]	[0]	[0]
[YI-YI-R] ([FASE])	[0]	[0]	[0]	[0]	[0]	[0]
[YI-R] ([SAT])	[0]	[0]	[0]	[0]	[0]	[0]
[YI-R] ([FASE])	[0]	[0]	[0]	[0]	[0]	[0]
[YI-R-R] ([SAT])	[0]	[0]	[0]	[0]	[0]	[0]
[YI-R-R] ([FASE])	[0]	[0]	[0]	[0]	[0]	[0]
<b>[PEDESTAL MÁSTER]</b>	[16]	[16]	[16]	[16]	[16]	[16]
<b>[AJ. CONTROL NEGRO RGB]</b>						
[PED ROJO]	[0]	[0]	[0]	[0]	[0]	[0]
[PED VERDE]	[0]	[0]	[0]	[0]	[0]	[0]
[PED AZUL]	[0]	[0]	[0]	[0]	[0]	[0]
[COMPENS. PEDESTAL]	[OFF]	[OFF]	[OFF]	[OFF]	[OFF]	[OFF]
<b>[SEL. MODO GAMMA]</b>	[HD]	[HD]	[HD]	[HD]	[ESTILO CINE3]	[HLG]
<b>[AJUSTE GAMA]</b>						
[GAMMA MASTER]	[0.45]	[0.45]	[0.45]	[0.45]	[0.45]	[0.45]
[NIVEL DIN. CINEMAT.]	[600%]	[600%]	[600%]	[600%]	[600%]	[600%]

Capítulo 4 Funcionamiento — Valor de la configuración de fábrica del archivo de escena

Elemento	[SEL. ARCHIVO]					
	[F1:]	[F2:FLUO.]	[F3:SPARK]	[F4:B.STR]	[F5:CINE]	[F6:HLG]
[NIV. AMPL. NEGRO CINEMAT.]	[0%]	[0%]	[0%]	[0%]	[0%]	[0%]
[PENDIENTE KNEE ESTILO VÍDEO]	[500%]	[500%]	[500%]	[500%]	[500%]	[500%]
[PUNTO KNEE ESTILO VÍDEO]	[30%]	[30%]	[30%]	[30%]	[30%]	[30%]
[BLACK GAMMA]	[0]	[0]	[-4]	[6]	[0]	[0]
[RANGO B.GAMMA]	[1]	[1]	[2]	[2]	[1]	[1]
<b>[AJUSTE KNEE]</b>						
[MODO KNEE]	[AUTO]	[AUTO]	[AUTO]	[AUTO]	[AUTO]	[AUTO]
[RESP. AUTO KNEE]	[4]	[4]	[4]	[4]	[4]	[4]
[PUNTO KNEE]	[93.0%]	[93.0%]	[93.0%]	[93.0%]	[93.0%]	[93.0%]
[PENDIENTE KNEE]	[99]	[99]	[99]	[99]	[99]	[99]
[ACTIVAR KNEE HLG]	[OFF]	[OFF]	[OFF]	[OFF]	[OFF]	[OFF]
[PUNTO KNEE HLG]	[55]	[55]	[55]	[55]	[55]	[55]
[PENDIENTE KNEE HLG]	[10]	[10]	[10]	[10]	[10]	[10]
<b>[AJ. CLIP BLANCO]</b>						
[RECORTE W.CLIP]	[ON]	[ON]	[ON]	[ON]	[ON]	[ON]
[NIVEL CLIP BLANCO]	[109%]	[109%]	[109%]	[109%]	[109%]	[109%]
[DRS]	[OFF]	[OFF]	[OFF]	[OFF]	[OFF]	[OFF]
[PROF. EFECTO DRS]	[1]	[1]	[1]	[1]	[1]	[1]
[DNR]	[1]	[1]	[1]	[1]	[1]	[1]
[NIVEL AUTO IRIS]	[ON]	[ON]	[ON]	[ON]	[ON]	[ON]
[EFECTO NIVEL AUTOIRIS]	[0]	[0]	[0]	[0]	[0]	[0]

\*1 Cuando el menú [SISTEMA] → [FRECUENCIA] se configura como [59.94Hz]

\*2 Cuando el menú [SISTEMA] → [FRECUENCIA] se configura como [50.00Hz]

\*3 Cuando el menú [FICHERO ESCENA] → [TIPO ESCANEADO SINCR.] se configura como [seg] y el menú [SISTEMA] → [FRECUENCIA] se configura como [59.94Hz]

\*4 Cuando el menú [FICHERO ESCENA] → [TIPO ESCANEADO SINCR.] se configura como [seg] y el menú [SISTEMA] → [FRECUENCIA] se configura como [50.00Hz]

\*5 Cuando el menú [FICHERO ESCENA] → [TIPO ESCANEADO SINCR.] se configura como [grad]

## Elementos de destino para el archivo de escena/archivo de configuración/inicialización

- SCENE: elementos guardados en archivos de escena.
- SETUP: elementos guardados en archivos de configuración.
- INITIALIZE: elementos que se inicializan con el menú [OTROS] → [INICIALIZAR MENÚ].
- El significado de los símbolos usados en la tabla es el siguiente.
  - ✓: es un destino.
  - —: sin destino.

### Menú [MINIATURAS]

	Elemento	SCENE	SETUP	INITIALIZE
[REPRODUCIR]	[SEL. CLIP]	—	—	✓
	[REANUDAR]	—	✓	✓
[CLIP]	[PROTEGER]	—	—	—
	[ELIMINAR]	—	—	—
	[COPIAR]	—	—	—
	[REPARACIÓN]	—	—	—
	[RECONECTAR]	—	—	—
	[INFORMACIÓN]	—	—	—
[MOSTRAR]	[DATOS]	—	✓	✓

### Menú [CÁMARA]

	Elemento	SCENE	SETUP	INITIALIZE
[CAMBIAR MODO]	[GANANCIA BAJA]	—	✓	✓
	[GANANCIA MEDIA]	—	✓	✓
	[GANANCIA ALTA]	—	✓	✓
	[SÚPER GANANCIA]	—	✓	✓
	[MODO GANANCIA/ISO]	—	✓	✓
	[O.I.S.]	—	✓	✓
	[O.I.S. HÍBRIDO]	—	✓	✓
	[MODO O.I.S.]	—	✓	✓
	[ATW]	—	✓	✓
	[VELOCIDAD ATW]	—	✓	✓
	[OBJETIVO R ATW]	—	✓	✓
	[OBJETIVO B ATW]	—	✓	✓
	[PRESER BAL. BLANCO]	—	✓	✓
	[BAL. BLANCO VAR.]	—	✓	✓
	[VEL. ZOOM ASA]	—	✓	✓
	[i.ZOOM]	—	✓	✓
	[ASIST. MF]	—	✓	✓
	[MACRO]	—	✓	✓
	[ANCHO ÁREA AF]	—	✓	✓
	[VEL. IRIS AUTO.]	—	✓	✓
[VENTANA AUTOIRIS]	—	✓	✓	
[MODO ÁREA]	—	✓	✓	
[GRAB. IR]	—	✓	✓	
[BOTÓN AUTO]	[IRIS AUTO]	—	✓	✓
	[AGC]	—	✓	✓
	[LÍMITE AGC]	—	✓	✓
	[PUNTO CONTROL AGC]	—	✓	✓
	[OBTURADOR AUTO]	—	✓	✓
	[LÍMITE OBTURADOR AUTO]	—	✓	✓
	[PUNTO OBTURADOR AUTO]	—	✓	✓
	[ATW]	—	✓	✓
[AF]	—	✓	✓	
[BOTÓN USUARIO]	[USER1]	—	✓	✓
	[USER2]	—	✓	✓
	[USER3]	—	✓	✓
	[USER4]	—	✓	✓

Elemento	SCENE	SETUP	INITIALIZE
[USER5]	—	✓	✓
[USER6]	—	✓	✓
[USER7]	—	✓	✓
[USER8]	—	✓	✓
[USER9]	—	✓	✓
[USER10]	—	✓	✓
[USER11]	—	✓	✓
[USER12]	—	✓	✓

### Menú [FICHERO ESCENA]

Elemento	SCENE	SETUP	INITIALIZE
[EDITAR NOMBRE]	✓	—	✓
[CARGAR/GUARDAR/INICIALIZAR]	—	—	—
[VEL. CUADRO VAR.]	✓	—	✓
[VEL. CUADRO]	✓	—	✓
[TIPO ESCANEEO SINCR.]	✓	—	✓
[ESCANEEO SINCR.]	✓	—	✓
[DETALLE MÁSTER]	✓	—	✓
[UMBRAL DETALLE]	✓	—	✓
[AJUSTE DETALLE]			
[DETALLE]	✓	—	✓
[NIVEL DETALLE VERT.]	✓	—	✓
[FREC. DETALLE]	✓	—	✓
[DEPEND. NIVEL]	✓	—	✓
[NIVEL APERTURA KNEE]	✓	—	✓
[GANANCIA DETALLE(+)]	✓	—	✓
[GANANCIA DETALLE(-)]	✓	—	✓
[DET. TONO PIEL A]	✓	—	✓
[DET. TONO PIEL B]	✓	—	✓
[DET. TONO PIEL C]	✓	—	✓
[TONO PIEL ZEBRA]	✓	—	✓
[AJ. DET. TONO PIEL]			
[DETECTAR TABLA]	✓	—	✓
[EFECTO DET. PIEL]	✓	—	✓
[CENTRO I]	✓	—	✓
[ANCHO I]	✓	—	✓
[ANCHO Q]	✓	—	✓
[FASE Q]	✓	—	✓
[AJ. CONTR. GANAN. RB]			
[PREAJ. AWB GANAN. R]	✓	—	✓
[PREAJ. AWB GANAN. B]	✓	—	✓
[GANAN. R AWB A]	✓	—	✓
[GANAN. B AWB A]	✓	—	✓
[GANAN. R AWB B]	✓	—	✓
[GANAN. B AWB B]	✓	—	✓
[COMPEN. GANAN. AWB A]	✓	—	✓
[COMPEN. GANAN. AWB B]	✓	—	✓
[AJ. TEMP. COLOR Ach]			
[TEMP. COLOR]	✓	—	✓
[GANANCIA R]	✓	—	✓
[GANANCIA B]	✓	—	✓
[EJE G]	✓	—	✓
[AJ. TEMP. COLOR Bch]			
[TEMP. COLOR]	✓	—	✓
[GANANCIA R]	✓	—	✓
[GANANCIA B]	✓	—	✓
[EJE G]	✓	—	✓
[NIVEL CROMA]	✓	—	✓
[FASE CROMA]	✓	—	✓
[MATRIZ COLOR]			
[TIPO MATRIZ]	✓	—	✓
[MATRIZ ADAPTATIVA]	✓	—	✓
[AJUSTE MATRIZ]			
[R-G]	✓	—	✓
[R-B]	✓	—	✓

Capítulo 4 Funcionamiento — Elementos de destino para el archivo de escena/archivo de configuración/inicialización

	Elemento	SCENE	SETUP	INITIALIZE
	[G-R]	✓	—	✓
	[G-B]	✓	—	✓
	[B-R]	✓	—	✓
	[B-G]	✓	—	✓
[CORREC COLOR]	[R] ([SAT])	✓	—	✓
	[R] ([FASE])	✓	—	✓
	[R-R-Mg] ([SAT])	✓	—	✓
	[R-R-Mg] ([FASE])	✓	—	✓
	[R-Mg] ([SAT])	✓	—	✓
	[R-Mg] ([FASE])	✓	—	✓
	[Mg] ([SAT])	✓	—	✓
	[Mg] ([FASE])	✓	—	✓
	[Mg-B] ([SAT])	✓	—	✓
	[Mg-B] ([FASE])	✓	—	✓
	[B] ([SAT])	✓	—	✓
	[B] ([FASE])	✓	—	✓
	[B-Cy] ([SAT])	✓	—	✓
	[B-Cy] ([FASE])	✓	—	✓
	[Cy] ([SAT])	✓	—	✓
	[Cy] ([FASE])	✓	—	✓
	[Cy-G] ([SAT])	✓	—	✓
	[Cy-G] ([FASE])	✓	—	✓
	[G] ([SAT])	✓	—	✓
	[G] ([FASE])	✓	—	✓
	[G-Y] ([SAT])	✓	—	✓
	[G-Y] ([FASE])	✓	—	✓
	[G-YI-Y] ([SAT])	✓	—	✓
	[G-YI-Y] ([FASE])	✓	—	✓
	[Y] ([SAT])	✓	—	✓
	[Y] ([FASE])	✓	—	✓
	[YI-YI-R] ([SAT])	✓	—	✓
	[YI-YI-R] ([FASE])	✓	—	✓
	[YI-R] ([SAT])	✓	—	✓
	[YI-R] ([FASE])	✓	—	✓
	[YI-R-R] ([SAT])	✓	—	✓
	[YI-R-R] ([FASE])	✓	—	✓
[PEDESTAL MÁSTER]		✓	—	✓
[AJ. CONTROL NEGRO RGB]	[PED ROJO]	✓	—	✓
	[PED VERDE]	✓	—	✓
	[PED AZUL]	✓	—	✓
	[COMPENS. PEDESTAL]	✓	—	✓
[SEL. MODO GAMMA]		✓	—	✓
[AJUSTE GAMA]	[GAMMA MASTER]	✓	—	✓
	[NIVEL DIN. CINEMAT.]	✓	—	✓
	[NIV. AMPL. NEGRO CINEMAT.]	✓	—	✓
	[PENDIENTE KNEE ESTILO VÍDEO]	✓	—	✓
	[PUNTO KNEE ESTILO VÍDEO]	✓	—	✓
	[BLACK GAMMA]	✓	—	✓
	[RANGO B.GAMMA]	✓	—	✓
[AJUSTE KNEE]	[MODO KNEE]	✓	—	✓
	[RESP. AUTO KNEE]	✓	—	✓
	[PUNTO KNEE]	✓	—	✓
	[PENDIENTE KNEE]	✓	—	✓
	[ACTIVAR KNEE HLG]	✓	—	✓
	[PUNTO KNEE HLG]	✓	—	✓
	[PENDIENTE KNEE HLG]	✓	—	✓
[AJ. CLIP BLANCO]	[RECORTE W.CLIP]	✓	—	✓
	[NIVEL CLIP BLANCO]	✓	—	✓
[DRS]		✓	—	✓

Elemento	SCENE	SETUP	INITIALIZE
[PROF. EFECTO DRS]	✓	—	✓
[DNR]	✓	—	✓
[NIVEL AUTO IRIS]	✓	—	✓
[EFECTO NIVEL AUTOIRIS]	✓	—	✓

### Menú [AUDIO]

Elemento	SCENE	SETUP	INITIALIZE
[AJ. ENTRADA]			
[VOL. MIC ENTRADA1]	—	✓	✓
[VOL. MIC ENTRADA2]	—	✓	✓
[VOL. LÍNEA ENTRADA1]	—	✓	✓
[VOL. LÍNEA ENTRADA2]	—	✓	✓
[AJ. CANAL GRAB.]			
[NIVEL CANAL 1]	—	✓	✓
[NIVEL CANAL 2]	—	✓	✓
[NIVEL CANAL 3]	—	✓	✓
[NIVEL CANAL 4]	—	✓	✓
[CTRL. NIV. CANAL 3]	—	✓	✓
[CTRL. NIV. CANAL 4]	—	✓	✓
[CORTE GRAVES MIC CH1]	—	✓	✓
[CORTE GRAVES MIC CH2]	—	✓	✓
[CORTE GRAVES MIC CH3]	—	✓	✓
[CORTE GRAVES MIC CH4]	—	✓	✓
[LIMITADOR CH1]	—	✓	✓
[LIMITADOR CH2]	—	✓	✓
[LIMITADOR CH3]	—	✓	✓
[LIMITADOR CH4]	—	✓	✓
[RANGO]	—	✓	✓
[AJUSTES SALIDA]			
[SALIDA AUDIO]	—	✓	✓
[SALIDA HDMI]	—	✓	✓
[ALARMA]			
[FIN BATERÍA]	—	✓	✓
[FIN MEDIA]	—	✓	✓
[ADVERTENCIA GRAB]	—	✓	✓

### Menú [SALIDA VÍDEO/LCD/VISOR]

Elemento	SCENE	SETUP	INITIALIZE
[SEL. SALIDA VÍDEO]	—	✓	✓
[SALIDA SDI]			
[ACTIVAR SALIDA]	—	✓	✓
[FORMATO SALIDA]	—	✓	✓
[SALIDA 3G-SDI]	—	✓	✓
[SD-SDI EDH]	—	✓	✓
[GRAB SDI A DIST.]	—	✓	✓
[CARÁCT. SALIDA SDI]	—	✓	✓
[ZEBRA SALIDA SDI]	—	✓	✓
[SALIDA SDI HDR]	—	✓	✓
[SALIDA SDI V-Log]	—	✓	✓
[SALIDA HDMI]			
[FORMATO SALIDA]	—	✓	✓
[SALIDA TC HDMI]	—	✓	✓
[GRAB HDMI A DIST.]	—	✓	✓
[CARÁCT. SALIDA HDMI]	—	✓	✓
[ZEBRA SALIDA HDMI]	—	✓	✓
[SALIDA HDMI HDR]	—	✓	✓
[SALIDA HDMI V-Log]	—	✓	✓
[SALIDA AV]			
[ACTIVAR SALIDA]	—	✓	✓
[CARÁCT. SALIDA AV]	—	✓	✓
[ZEBRA SALIDA AV]	—	✓	✓
[MODO CONV. SD]	—	✓	✓
[LCD]			
[BRILLO]	—	✓	✓
[NIVEL COLOR]	—	✓	✓
[CONTRASTE]	—	✓	✓

Capítulo 4 Funcionamiento — Elementos de destino para el archivo de escena/archivo de configuración/inicialización

	Elemento	SCENE	SETUP	INITIALIZE
	[CONTRALUZ]	—	✓	✓
	[AUTODISPARO]	—	✓	✓
[VISOR]	[BRILLO]	—	✓	✓
	[NIVEL COLOR]	—	✓	✓
	[CONTRASTE]	—	✓	✓
	[VISOR COLOR]	—	✓	✓
	[SENSOR OJOS]	—	✓	✓
[HDR VISOR/LCD]		—	✓	✓
[V-Log VISOR/LCD]		—	✓	✓
[INDICADOR]	[TODO AUTO]	—	✓	✓
	[ESTADO RANURAS 1/2]	—	✓	✓
	[FUNC. 2 RANURAS]	—	✓	✓
	[STREAMING]	—	✓	✓
	[RED]	—	✓	✓
	[BATERÍA RESTANTE]	—	✓	✓
	[FORMATO GRAB.]	—	✓	✓
	[VEL. CUADRO]	—	✓	✓
	[NOMBRE CLIP]	—	✓	✓
	[DISPOS. BONDING]	—	✓	✓
	[GRAB A DIST.]	—	✓	✓
	[MODO GRAB.]	—	✓	✓
	[COMP. BANDA FLASH]	—	✓	✓
	[HDR/DRS/V-Log]	—	✓	✓
	[O.I.S.]	—	✓	✓
	[FICHERO ESCENA]	—	✓	✓
	[ÁREA]	—	✓	✓
	[NIVEL DE AUDIO]	—	✓	✓
	[GANANCIA]	—	✓	✓
	[FILTRO ND]	—	✓	✓
	[OBTURADOR]	—	✓	✓
	[IRIS]	—	✓	✓
	[ZOOM/ENFOQUE]	—	✓	✓
	[BALANCE BLANCOS]	—	✓	✓
	[DÍA/HORA]	—	✓	✓
	[MODO CAPTACIÓN]	—	✓	✓
	[MANUAL MÚLT.]	—	✓	✓
	[D.ZOOM]	—	✓	✓
	[GRAB. IR]	—	✓	✓
	[ESTADO REPROD.]	—	✓	✓
[MARCADOR]	[MARCADOR DEL CENTRO]	—	✓	✓
	[MARCADOR SEGURIDAD]	—	✓	✓
	[ÁREA SEGURIDAD]	—	✓	✓
	[MARCADOR ENCUADRE]	—	✓	✓
	[COLOR ENCUADRE]	—	✓	✓
[ASIST. ENFOQUE]	[CAMBIO ASIST. ENFOQUE]	—	✓	✓
	[MODO AMPLIAR]	—	✓	✓
	[FACTOR AMPLIACIÓN]	—	✓	✓
	[NIVEL DE RESALTO]	—	✓	✓
	[COLOR RESALTO]	—	✓	✓
	[BLANCO Y NEGRO]	—	✓	✓
	[DETALLE]	—	✓	✓
	[NIVEL DETALLE]	—	✓	✓
	[FREC. DETALLE]	—	✓	✓
[ASISTENCIA EI]	[ZEBRA]	—	✓	✓
	[DETECTAR ZEBRA1]	—	✓	✓
	[DETECTAR ZEBRA2]	—	✓	✓
	[ZEBRA2]	—	✓	✓
	[MODO MFO]	—	✓	✓
	[TRANSPARENCIA MFO]	—	✓	✓
	[UNIDAD DE OBTENER VALOR Y]	—	✓	✓

Elemento		SCENE	SETUP	INITIALIZE
[INDICADOR DE NIVEL]	[INDICADOR DE NIVEL]	—	✓	✓
	[REINIC. INDIC. NIVEL]	—	—	—

### Menú [GRABACIÓN]

Elemento		SCENE	SETUP	INITIALIZE
[FORMATEAR MEDIA]		—	—	—
[NOMBRE CLIP]	[ÍNDICE CAM]	—	—	✓
	[RECUENTO TARJ. SIG.]	—	—	✓
[DIVISIÓN ARCHIVO]		—	✓	✓
[FUNC. 2 RANURAS]		—	✓	✓
[PREGRAB]		—	✓	✓
[FUNC. GRAB.]	[MODO GRAB.]	—	✓	✓
	[MANTENER MODO GRAB.]	—	✓	✓
	[TIEMPO INTERV]	—	✓	✓
[TC/UB]	[PREAJ. TC]	—	—	—
	[PREAJ. UB]	—	—	—
	[FREE/REC RUN]	—	✓	✓
	[DF/NDF]	—	✓	✓
	[MODO UB]	—	✓	✓
	[SEL. TC ENTR./SAL.]	—	✓	✓
	[REF SALIDA TC]	—	✓	✓
[CONTADOR GRAB.]		—	✓	✓
[SUPERP. HORA]		—	✓	✓

### Menú [RED]

Elemento		SCENE	SETUP	INITIALIZE	
[SEL. DISPOSITIVO]		—	✓	✓	
[FUNC. RED]		—	✓	✓	
[CONTR. REMOTO IP]	[HAB./DESHAB.]	—	✓	✓	
	[CUENTA USUARIO]	—	—	✓	
	[LISTA CUENTAS]	—	—	✓	
[STREAMING]	[FORMATO STREAMING]	—	✓	✓	
	[ACTIVADOR INICIO]	—	✓	✓	
	[INFO. CONEXIÓN]	—	✓	✓	
	[TIPO DATOS]	—	—	—	
	[URL RECEPTOR]	—	✓	✓	
	[DIRECCIÓN MULTICAST]	—	✓	✓	
	[PUERTO MULTICAST]	—	✓	✓	
	[CARGAR (TARJ. SD)]	—	—	—	
	[GUARDAR (TARJ. SD)]	—	—	—	
	[BORRAR (MEMORIA)]	—	—	—	
[INICIO]	—	—	✓		
[NDI HX]	[ACTIVACIÓN]	—	—	—	
	[FORMATO STREAMING]	—	✓	✓	
	[MULTICAST]	—	✓	✓	
	[DIRECCIÓN MULTICAST]	—	✓	✓	
	[PUERTO MULTICAST]	—	✓	✓	
	[BORRAR ACTIVACIÓN]	—	—	—	
[PROPIEDAD LAN]	[DIRECC MAC]	—	—	—	
	[AJUSTE IPv4]	[DHCP]	—	✓	✓
		[DIRECCIÓN IP]	—	✓	✓
		[MÁSCARA SUBRED]	—	✓	✓
		[GATEWAY PREDET.]	—	✓	✓
		[DNS PRIMARIO]	—	✓	✓
		[DNS SECUNDARIO]	—	✓	✓
	[AJUSTE IPv6]	[HAB./DESHAB.]	—	✓	✓
		[DHCP]	—	✓	✓
		[DIRECCIÓN IP]	—	✓	✓

Elemento		SCENE	SETUP	INITIALIZE
	[LONGITUD PREFIJO]	—	✓	✓
	[GATEWAY PREDET.]	—	✓	✓
	[DNS PRIMARIO]	—	✓	✓
	[DNS SECUNDARIO]	—	✓	✓
[PROPIEDAD WLAN]	[DIRECC MAC]	—	—	—
	[TIPO]	—	✓	✓
	[SSID]	—	—	✓
	[BANDA]	—	✓	✓
	[CANAL (2,4 GHz)]	—	✓	✓
	[CANAL (5GHz)]	—	✓	✓
	[ENCRIPCIÓN]	—	✓	✓
	[CLAVE DE ENCRIP.T.]	—	—	✓
	[AJUSTE IPv4]			
	[DHCP]	—	✓	✓
	[DIRECCIÓN IP]	—	✓	✓
	[MÁSCARA SUBRED]	—	✓	✓
	[GATEWAY PREDET.]	—	✓	✓
	[DNS PRIMARIO]	—	✓	✓
	[DNS SECUNDARIO]	—	✓	✓
[INFORMACIÓN]	[ESTADO]	—	—	—
[UTILIDAD]	[INICIALIZAR RED]	—	—	—
	[VERIFICADOR DE RED]	—	—	—
	[AJUSTE FÁCIL IP]	—	—	✓
	[TÍTULO CÁMARA FÁCIL IP]	—	✓	✓

## Menú [SISTEMA]

Elemento	SCENE	SETUP	INITIALIZE
[FRECUENCIA]	—	✓	✓
[FORMATO ARCHIVO]	—	✓	✓
[FORMATO GRAB.]	—	✓	✓
[RES. MUESTREO AUDIO]	—	✓	✓
[ASPECTO]	—	✓	✓
[SÚPER LENTO]	—	✓	✓
[MODO CAPTACIÓN]	—	✓	✓
[AJUSTE COLOR]	—	✓	✓

## Menú [OTROS]

Elemento	SCENE	SETUP	INITIALIZE
[FICHERO]			
	[ARCHIVO ESCENA (TARJ. SD)]	—	—
	[ARCHIVO CONFIG. (TARJ. SD)]	—	—
	[ARCHIVO CONFIG. (MEMORIA)]	—	—
	[RANURA PARA CARGAR/GUARDAR]	✓	✓
[BARRAS COLORES]	[TIPO BARRAS COLORES]	✓	✓
	[TONO DE PRUEBA]	✓	✓
[LED]	[LED TALLY]	✓	✓
	[GRAB TALLY]	✓	✓
	[LED ACCESO]	✓	✓
[RELOJ]	[AJUSTE RELOJ]	—	—
	[ZONA HORARIA]	—	—
	[FORM. FECHA]	✓	✓
[DISPOSITIVO USB]	[MODO LECT. TARJ.]	—	—
	[MODO SERVICIO]	—	—
[INFORMACIÓN]	[VERSIÓN]	—	—
	[TIEMPO OPERACIÓN]	—	—
	[ACTUALIZAR]	—	—
[LANGUAGE]		✓	✓
[INICIALIZAR MENÚ]		—	—

## Manipulación de datos de ajustes

### Archivos de escena

#### Estructura de archivos de los datos de configuración

Los archivos de escena de [F1:] a [F6:] se pueden guardar en la memoria de la cámara según el número de archivo de escena.

El contenido de la configuración del menú [FICHERO ESCENA] es lo que se puede guardar como un archivo de escena.

Además, los valores de configuración actual de los archivos de escena de [F1:] a [F6:] puede guardarse como un archivo en la memoria de la cámara y la tarjeta de memoria, y esos datos pueden leerse y usarse en la cámara.

La estructura de los archivos de datos de ajuste de la cámara es la siguiente.

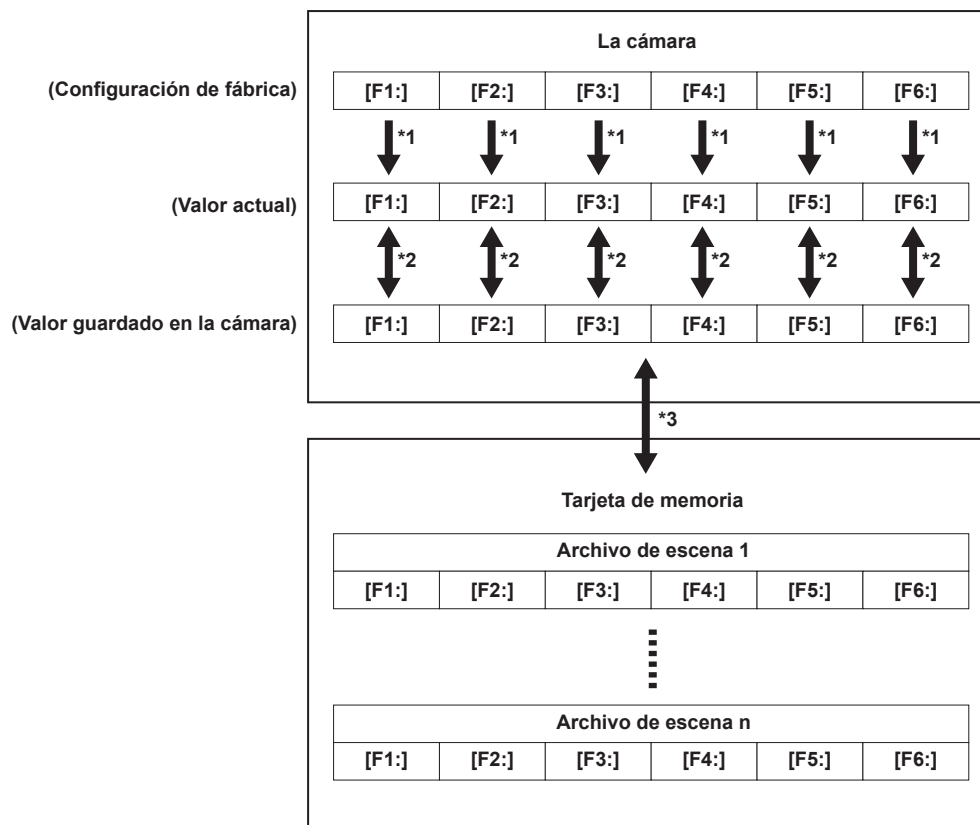

\*1 El archivo de escena puede inicializarse.

Seleccione el menú [FICHERO ESCENA] → [CARGAR/GUARDAR/INICIALIZAR] → [INICIALIZAR].

\*2 El valor de configuración actual de cada archivo de escena se puede guardar por separado en la cámara. Además, se pueden cargar los archivos de escena guardados en la memoria de la cámara.

Seleccione el menú [FICHERO ESCENA] → [CARGAR/GUARDAR/INICIALIZAR] → [CARGAR]/[GUARDAR].

\*3 El archivo de escena se puede guardar en la tarjeta de memoria de la ranura para tarjeta 1. Además, se pueden cargar los archivos de escena guardados en la tarjeta de memoria.

### Cómo guardar el archivo de escena

#### Cómo guardar el archivo de escena en la memoria de la cámara

Guarda el valor de configuración actual de la cámara en la memoria de la cámara.

**1** Seleccione el menú [FICHERO ESCENA] → [CARGAR/GUARDAR/INICIALIZAR] → [GUARDAR].

#### Cómo guardar el archivo de escena en la tarjeta de memoria

El archivo de escena se puede sobrescribir en un archivo de la tarjeta de memoria de la ranura para tarjeta 1, o guardarse como un archivo nuevo.

##### ■ Cómo guardar el archivo de escena como un archivo nuevo en la tarjeta de memoria

Especifique un nombre de archivo para guardar los valores de configuración actuales de la cámara en la tarjeta de memoria en la ranura para tarjeta 1 como un archivo nuevo.

**1** Seleccione el menú [OTROS] → [FICHERO] → [ARCHIVO ESCENA (TARJ. SD)] → [GUARDAR COMO].

Aparecen la pantalla de entrada de nombre de archivo y el teclado.

**2** Introduzca el texto con el teclado.

**3** Seleccione [Entrar].

Aparece una pantalla de confirmación.

#### 4 Seleccione [SET].

El archivo se guarda.

- Podría aparecer un mensaje de error. Para obtener más información sobre el mensaje de error, consulte “Casos indicados mediante mensajes de error” (página 205).

#### ■ Cómo guardar el archivo de escena sobrescribiendo un archivo de la tarjeta de memoria

Sobrescriba el archivo seleccionado en la lista de archivos de escena guardados en la tarjeta de memoria de la ranura para tarjeta 1 con el valor de configuración actual de la cámara.

#### 1 Seleccione el menú [OTROS] → [FICHERO] → [ARCHIVO ESCENA (TARJ. SD)] → [GUARDAR].

Se muestra la lista de archivos de escena guardada en la tarjeta de memoria de la ranura para tarjeta 1.

#### 2 Seleccione el archivo que se va a sobrescribir de la lista de archivos de escena.

Aparecen la pantalla de entrada de nombre de archivo y el teclado. No lo cambie al sobrescribir.

#### 3 Seleccione [Entrar].

Aparece una pantalla de confirmación.

#### 4 Seleccione [SET].

El archivo se guarda.

### Carga del archivo de escena

Cargue los archivos de escena guardados en la memoria de la cámara o la tarjeta de memoria de la ranura para tarjeta 1.

#### Carga del archivo de escena desde la memoria de la cámara

#### 1 Seleccione el menú [FICHERO ESCENA] → [CARGAR/GUARDAR/INICIALIZAR] → [CARGAR].

#### Carga del archivo de escena desde la tarjeta de memoria

#### 1 Seleccione el menú [OTROS] → [FICHERO] → [ARCHIVO ESCENA (TARJ. SD)] → [CARGAR].

Se muestra la lista de archivos de escena guardada en la carpeta especificada de la tarjeta de memoria de la ranura para tarjeta 1.

#### 2 Seleccione el nombre de archivo que se va a cargar.

#### 3 Seleccione si se cargan todos los archivos de escena ([F1:] a [F6:]), o se cargan uno a uno.

- Para cargarlos todos, seleccione [TODO].
- Para cargarlos uno a uno, seleccione el número del archivo de escena que se va a cargar.

#### 4 Seleccione [SET].

El archivo se carga.

- Podría aparecer un mensaje de error. Para obtener más información sobre el mensaje de error, consulte “Casos indicados mediante mensajes de error” (página 205).

### Inicialización del archivo de escena

Inicializa el archivo de escena guardado en la memoria de la cámara.

#### 1 Seleccione el archivo de escena para el que va a restaurar el ajuste predeterminado de fábrica en el menú [FICHERO ESCENA] → [SEL. ARCHIVO].

#### 2 Seleccione el menú [FICHERO ESCENA] → [CARGAR/GUARDAR/INICIALIZAR] → [INICIALIZAR].

Aparece la pantalla de confirmación.

#### 3 Seleccione [Sí].

El archivo de escena seleccionado se restaura al ajuste predeterminado de fábrica.

### Cambio del nombre de un archivo de escena

Cambia el nombre del archivo de escena guardado en la memoria de la cámara.

La única parte editable del nombre del archivo de escena es la sección del título. Por ejemplo, si el nombre del archivo de escena es [F6:HLG], solo podrá cambiarse la parte “HLG”.

#### 1 Seleccione el archivo de escena cuyo nombre va a cambiar en el menú [FICHERO ESCENA] → [SEL. ARCHIVO].

#### 2 Seleccione el menú [FICHERO ESCENA] → [EDITAR NOMBRE].

Aparecen la pantalla de entrada de nombre de archivo y el teclado.

#### 3 Introduzca el texto con el teclado. (Máximo de ocho caracteres)

#### 4 Seleccione [Entrar].

El nombre del archivo se actualizará.

## Archivo de configuración

El menú que se puede especificar puede guardarse en la memoria de la cámara o en la memoria de la cámara de la ranura para tarjeta 1, o cargarse en la cámara desde la tarjeta de memoria.

### Cómo guardar el archivo de configuración

El archivo de configuración se puede sobrescribir con un archivo de la memoria de la cámara o la tarjeta de memoria de la ranura para tarjeta 1, o guardarse como un archivo nuevo.

#### Cómo guardar el archivo de configuración como un archivo nuevo en la tarjeta de memoria

Especifique un nombre de archivo para guardar los valores de configuración actuales de la cámara en la tarjeta de memoria en la ranura para tarjeta 1 como un archivo nuevo.

**1 Seleccione el menú [OTROS] → [FICHERO] → [ARCHIVO CONFIG. (TARJ. SD)] → [GUARDAR COMO].**

Aparecen la pantalla de entrada de nombre de archivo y el teclado.

**2 Introduzca el texto con el teclado.**

**3 Seleccione [Entrar].**

Aparece una pantalla de confirmación.

**4 Seleccione [SET].**

El archivo se guarda.

- Podría aparecer un mensaje de error. Para obtener más información sobre el mensaje de error, consulte “Casos indicados mediante mensajes de error” (página 205).

#### Cómo guardar el archivo de configuración sobrescribiendo un archivo de la tarjeta de memoria

Sobrescribe el archivo seleccionado en la lista de archivos de configuración guardados en la tarjeta de memoria con los valores de configuración actuales de la cámara.

**1 Seleccione el menú [OTROS] → [FICHERO] → [ARCHIVO CONFIG. (TARJ. SD)] → [GUARDAR].**

Se muestra la lista de archivos de configuración guardada en la tarjeta de memoria de la ranura para tarjeta 1.

**2 Seleccione el archivo que se va a sobrescribir de la lista de archivos de configuración.**

Aparecen la pantalla de entrada de nombre de archivo y el teclado. No lo cambie al sobrescribir.

**3 Seleccione [Entrar].**

Aparece una pantalla de confirmación.

**4 Seleccione [SET].**

El archivo se guarda.

#### Cómo guardar el archivo de configuración en la memoria de la cámara

Guarda el valor de configuración actual de la cámara en la memoria de la cámara.

**1 Seleccione el menú [OTROS] → [FICHERO] → [ARCHIVO CONFIG. (MEMORIA)] → [GUARDAR].**

### Carga del archivo de configuración

#### Carga del archivo de configuración desde la tarjeta de memoria

Carga el archivo de configuración guardado en la tarjeta de memoria de la ranura para tarjeta 1.

**1 Seleccione el menú [OTROS] → [FICHERO] → [ARCHIVO CONFIG. (TARJ. SD)] → [CARGAR].**

Se muestra la lista de archivos de configuración guardada en la carpeta especificada de la tarjeta de memoria de la ranura para tarjeta 1.

**2 Seleccione el nombre de archivo que se va a cargar.**

**3 Seleccione [SET].**

Se inicia la carga del archivo. La cámara se reinicia después de la carga.

- Podría aparecer un mensaje de error. Para obtener más información sobre el mensaje de error, consulte “Casos indicados mediante mensajes de error” (página 205).
- Si el archivo se ha guardado con una cámara con una versión de firmware diferente no podrá cargarse.

#### Carga de archivos de configuración desde la tarjeta de memoria

Carga el archivo de configuración guardado en la memoria de la cámara.

**1 Seleccione el menú [OTROS] → [FICHERO] → [ARCHIVO CONFIG. (MEMORIA)] → [CARGAR].**

Se inicia la carga del archivo. La cámara se reinicia después de la carga.

## Capítulo 5 **Filmación**

---

En este capítulo se describe el procedimiento básico para la grabación. Este capítulo también describe el método de grabación especial.

## Filmación

Para la filmación, siga los pasos descritos a continuación.

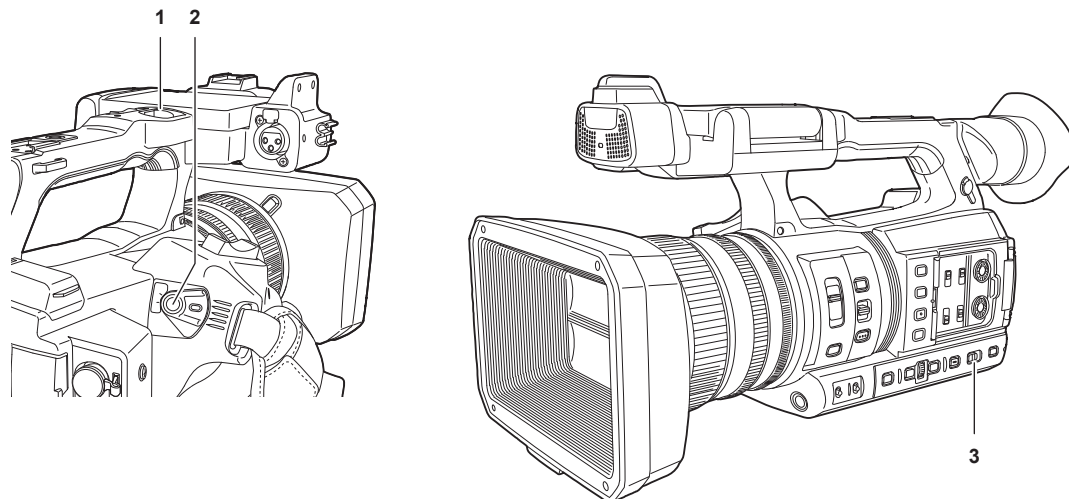

**1 Botón REC (en la empuñadura)**

**2 Botón REC (en el asa)**

**3 Interruptor <AUTO/MANUAL>**

### 1 Establezca los ajustes de vídeo y la entrada de audio.

- Antes de filmar, es necesario definir o ajustar lo siguiente.
  - Ajustes de imagen para la función de brillo (iris, ganancia, obturador) y la función de ajuste del balance de blancos, etc.
  - Ajustes de entrada de audio para la grabación de audio.
  - Ajuste del nivel de grabación de audio

### 2 Seleccione el modo de filmación con el interruptor <AUTO/MANUAL>.

**<AUTO>**: modo automático

- [A] se visualiza en la parte superior del visor y en el monitor LCD.
- El enfoque, el iris, la ganancia, el obturador y el balance de blancos se ajustan automáticamente.
- Puede definir las operaciones para el modo automático en el menú [CÁMARA] → [BOTÓN AUTO].

**<MANUAL>**: modo manual

- Para ajustar el enfoque, el iris, la ganancia, la velocidad de obturación y el balance de blancos manualmente, ajuste la cámara en el modo manual.
- Para ajustar el brillo, ajustar el iris y el filtro ND. (página 123)
- Para enfocar manualmente, utilice la operación de enfoque. (página 123)
- Para ajustar el balance de blancos, ajuste el balance de blancos y el de negros. (página 125)
- Para ajustar la configuración de la entrada de audio y el nivel de grabación, cambie la entrada de audio. (página 135)

### 3 Inicie la grabación pulsando el botón REC.

- Hay un botón REC en la empuñadura y otro en el asa.
- La luz indicadora se ilumina en rojo durante la grabación.

### 4 Vuelva a pulsar el botón REC para detener.

### 5 Compruebe los vídeos grabados.

Al finalizar la grabación, al pulsar el botón <REC CHECK> se reproducen automáticamente aproximadamente hasta los últimos tres segundos del último clip grabado.

De esta forma puede comprobar si el vídeo se ha grabado correctamente.

- Permite regresar al modo de espera de grabación tras efectuar la comprobación.

La comprobación de REC no funcionará en los siguientes casos.

- Cuando se activa/desactiva la alimentación
- Cuando se reinicia
- Cuando se pulsa el botón <THUMBNAIL>
- Cuando la tarjeta de memoria se inserta/extrae
- Cuando se da formato a la tarjeta de memoria
- Cuando la ranura para tarjeta en la que grabar se cambia pulsando el botón USER al que está asignada la función [SEL. RANURA] o tocando el icono del botón USER
- Cuando se cambia a [MODO LECT. TARJ.] o [MODO SERVICIO]
- Cuando se configura el menú [GRABACIÓN] → [FUNC. 2 RANURAS] → [GRAB SIMULT.]/[GRAB 2º PLANO]
- Cuando se cambia alguno de estos ajustes
  - Menú [SISTEMA] → [FRECUENCIA]
  - Menú [SISTEMA] → [FORMATO ARCHIVO]
  - Menú [SISTEMA] → [FORMATO GRAB.]
  - Menú [GRABACIÓN] → [FUNC. 2 RANURAS]

## Selección de la resolución, códec y velocidad de fotogramas para la grabación de vídeo

Se pueden seleccionar la resolución, el códec y la velocidad de fotogramas del vídeo de la grabación.

- Menú [SISTEMA] → [FRECUENCIA]: frecuencia del sistema
- Menú [SISTEMA] → [FORMATO ARCHIVO]: formato de archivo de grabación
- Menú [SISTEMA] → [ASPECTO]: relación de aspecto del vídeo que se va a grabar con el formato de señal de la resolución SD (480i y 576i)
- Menú [SISTEMA] → [SÚPER LENTO]: ajustes de grabación súper lenta.
- Menú [SISTEMA] → [MODO CAPTACIÓN]: ajustes del modo de filmación según el entorno de filmación
- [FORMATO GRAB.]: establece el formato de la señal y el modo de códec para la grabación.
- Menú [SISTEMA] → [RES. MUESTREO AUDIO]: número de bits de audio que se van a grabar (se puede seleccionar si se configura como AVC-I100/AVC-I50)
- Menú [FICHERO ESCENA] → [VEL. CUADRO VAR.]: función de grabación con velocidad de fotogramas variable (rango de velocidad de fotogramas variable)

### Cuando [FORMATO ARCHIVO] se configura en [P2]

#### ■ Vídeo

Resolución	[FRECUENCIA]	[FORMATO GRAB.]	VFR
1920×1080	[59.94Hz]	[1080-59.94p/AVC-I100] [1080-59.94p/AVC-I422] [1080-59.94p/AVC-G25] [1080-59.94p/AVC-G12] [1080-59.94i/AVC-I200] [1080-59.94i/AVC-I100] [1080-59.94i/AVC-I50] [1080-59.94i/AVC-G50] [1080-59.94i/AVC-G25] [1080-59.94i/AVC-G12]	—
	[50.00Hz]	[1080-50.00p/AVC-I100] [1080-50.00p/AVC-I422] [1080-50.00p/AVC-G25] [1080-50.00p/AVC-G12] [1080-50.00i/AVC-I200] [1080-50.00i/AVC-I100] [1080-50.00i/AVC-I50] [1080-50.00i/AVC-G50] [1080-50.00i/AVC-G25] [1080-50.00i/AVC-G12]	
1280×720	[59.94Hz]	[720-59.94p/AVC-I200] [720-59.94p/AVC-I100] [720-59.94p/AVC-I50] [720-59.94p/AVC-G50] [720-59.94p/AVC-G25] [720-59.94p/AVC-G12]	—
	[50.00Hz]	[720-50.00p/AVC-I200] [720-50.00p/AVC-I100] [720-50.00p/AVC-I50] [720-50.00p/AVC-G50] [720-50.00p/AVC-G25] [720-50.00p/AVC-G12]	

#### ■ Audio

Códec	Número de canales	Número de bits de cuantificación	Frecuencia de muestreo
LPCM	4ch	24 bits (con cualquier modelo salvo AVC-G12) 16 bits (AVC-I100/AVC-I50/AVC-G12)	48 kHz

Cuando [FORMATO ARCHIVO] se configura en [MOV]

■ Vídeo

Resolución	[FRECUENCIA]	[FORMATO GRAB.]	VFR*	
3840×2160	[59.94Hz]	[2160-59.94p/420LongGOP 150M] [2160-59.94p/HEVC LongGOP 200M] [2160-59.94p/HEVC LongGOP 100M] [2160-29.97p/420LongGOP 100M] [2160-23.98p/420LongGOP 100M] [2160-29.97p/HEVC LongGOP 150M] [2160-23.98p/HEVC LongGOP 150M]	1fps - 60fps	
		[2160-29.97p/422LongGOP 150M] [2160-29.97p/422ALL-I 400M] [2160-23.98p/422LongGOP 150M] [2160-23.98p/422ALL-I 400M]	1fps - 30fps	
	[50.00Hz]	[2160-50.00p/420LongGOP 150M] [2160-50.00p/HEVC LongGOP 200M] [2160-50.00p/HEVC LongGOP 100M] [2160-25.00p/420LongGOP 100M] [2160-25.00p/HEVC LongGOP 150M]	1fps - 50fps	
		[2160-25.00p/422LongGOP 150M] [2160-25.00p/422ALL-I 400M]	1fps - 25fps	
1920×1080	[59.94Hz]	[1080-59.94p/422LongGOP 100M] [1080-59.94p/422ALL-I 200M] [1080-29.97p/422LongGOP 50M] [1080-29.97p/422ALL-I 100M] [1080-23.98p/422LongGOP 50M] [1080-23.98p/422ALL-I 100M]	1fps a 60fps, 120fps (durante la grabación súper lenta)	
		[1080-59.94i/422LongGOP 50M] [1080-59.94i/422ALL-I 100M]	—	
		[50.00Hz]	[1080-50.00p/422LongGOP 100M] [1080-50.00p/422ALL-I 200M] [1080-25.00p/422LongGOP 50M] [1080-25.00p/422ALL-I 100M]	1fps a 50fps, 100fps (durante la grabación súper lenta)
			[1080-50.00i/422LongGOP 50M] [1080-50.00i/422ALL-I 100M]	—

\* Para más información del rango de velocidad de fotogramas que puede ajustarse, consulte “[VEL. CUADRO]” (página 70).

■ Audio

Códec	Número de canales	Número de bits de cuantificación	Frecuencia de muestreo
LPCM	4ch	24 bits	48 kHz

Cuando [FORMATO ARCHIVO] se configura en [AVCHD]

■ Vídeo

Resolución	[FRECUENCIA]	[FORMATO GRAB.]	VFR
1920×1080	[59.94Hz]	[1080-59.94p/AVCHD PS] [1080-59.94i/AVCHD PH] [1080-59.94i/AVCHD HA] [1080-23.98p/AVCHD PH]	—
	[50.00Hz]	[1080-50.00p/AVCHD PS] [1080-50.00i/AVCHD PH] [1080-50.00i/AVCHD HA]	—
1280×720	[59.94Hz]	[720-59.94p/AVCHD PM]	—
	[50.00Hz]	[720-50.00p/AVCHD PM]	—
720×480	[59.94Hz]	[480-59.94i/AVCHD SA]	—
720×576	[50.00Hz]	[576-50.00i/AVCHD SA]	—

■ Audio

Códec	Número de canales	Número de bits de cuantificación	Frecuencia de muestreo
Dolby Audio™	2ch	16 bits	48 kHz

## Configuraciones ajustables durante la filmación

Ajuste el iris y la ganancia durante la filmación.

### Iris

**1 Cambie al modo manual mediante el interruptor <AUTO/MANUAL>. (página 120)**

**2 Pulse el botón <IRIS> para cambiar el método de ajuste de la apertura del objetivo.**

**Iris automático:** ajusta la configuración del iris de forma automática.

**Iris manual:** ajusta el iris del objetivo manualmente.

**3 Si se está utilizando el iris manual, gire el anillo de iris para ajustar el iris del objetivo.**

Cuando la función de nivel de iris automático para el iris automático está activada, el valor objetivo de este nivel se puede ajustar al girar el anillo de iris. Sin embargo, el valor no se aplica a la configuración del menú [FICHERO ESCENA] → [EFECTO NIVEL AUTOIRIS].

### Ganancia

Si la pantalla de la cámara está oscura, aumente la ganancia para aumentar el brillo de la pantalla.

**1 Cambie al modo manual mediante el interruptor <AUTO/MANUAL>. (página 120)**

**2 Cambie la ganancia mediante el interruptor <GAIN>.**

**<L>:** se suele ajustar en esta posición. (El ajuste predeterminado de fábrica es [0dB] o [ISO 800])

**<M>:** aumenta la ganancia de amplitud de la imagen de la cámara. (El ajuste predeterminado de fábrica es [6dB] o [ISO 1600])

**<H>:** aumenta la ganancia de amplitud de la imagen de la cámara. (El ajuste predeterminado de fábrica es [12dB] o [ISO 3200])

Los valores de ganancia de <L>, <M> y <H> se pueden cambiar en el menú [CÁMARA] → [CAMBIAR MODO] → [GANANCIA BAJA], [GANANCIA MEDIA] y [GANANCIA ALTA]. (página 66)

La unidad del valor de ganancia se puede cambiar en el menú [CÁMARA] → [CAMBIAR MODO] → [MODO GANANCIA/ISO].

El ajuste se fija en [dB] cuando el menú [SISTEMA] → [AJUSTE COLOR] se configura como [NORMAL].

En el modo automático, al seleccionar el menú [CÁMARA] → [BOTÓN AUTO] → [AGC] → [ON] la cámara se configurará con la ganancia automática con independencia de la posición del interruptor <GAIN>. (página 68)

### Súper ganancia

Durante la filmación en lugares oscuros, puede ajustar la súper ganancia independientemente de si la cámara se encuentra en modo automático o manual.

Seleccione [24dB], [30dB], [36dB] o [TODO] en el menú [CÁMARA] → [CAMBIAR MODO] → [SÚPER GANANCIA].

Pulse el botón USER al que se asigna [SÚPER GANANCIA] o toque el icono del botón USER para cambiar a la ganancia que está seleccionada. (página 51)

Alterna entre [24dB], [30dB], [36dB] y la ganancia normal en orden cada vez que se pulsa el botón USER o se toca el icono del botón USER cuando se configura como [TODO].

#### **NOTA**

• La súper ganancia no se aplica si el menú [CÁMARA] → [CAMBIAR MODO] → [MODO GANANCIA/ISO] está configurado como [ISO].

### Ajuste de brillo

Si la luz externa es intensa, puede cambiar el filtro ND (filtro de ajuste del brillo) que desea usar con el interruptor <ND FILTER>.

**1 Cambie el ajuste del interruptor <ND FILTER>.**

**<1/64>:** reduce la cantidad de luz que accede al sensor MOS a 1/64.

**<1/16>:** reduce la cantidad de luz que accede al sensor MOS a 1/16.

**<1/4>:** reduce la cantidad de luz que accede al sensor MOS a 1/4.

**<CLR>:** no usa el filtro ND.

### Macro

La función macro puede ajustarse en [ON]/[OFF].

**1 Pulse el botón USER al que se asigna [MACRO] o toque el icono del botón USER.**

• Cuando [ON] se encuentra ajustado,  se muestra en la parte superior de la pantalla de enfoque del visor o del monitor LCD.

#### **NOTA**

• También puede configurarse con el menú [CÁMARA] → [CAMBIAR MODO] → [MACRO ENFOQUE].

### Enfoque (enfoque manual)

**1 Cambie el método de control del enfoque mediante el interruptor <FOCUS>.**

**<A>:** cambia al modo de enfoque automático. El modo de enfoque automático ajusta el enfoque automáticamente.

**<M>:** cambia al modo de enfoque manual. Controle el anillo de enfoque manualmente para ajustar el enfoque.

**<∞>:** cambia al modo de enfoque manual tras establecer la distancia de enfoque en infinito.

Este interruptor es el interruptor de resorte. Incluso cuando se empuje el interruptor <FOCUS> hacia el lado <∞>, el interruptor vuelve a la posición <M>.

 **NOTA**

- Debido a que es posible que el control del enfoque automático no funcione correctamente si se produce parpadeo, seleccione una velocidad de obturador apropiada para la luz.
- Si ajusta la cámara en el modo de enfoque automático con tiempos distintos de 60i (50i) y 60P (50P), el tiempo necesario para el control del enfoque será ligeramente superior que el correspondiente al modo de enfoque normal.
- Cuando se selecciona el menú [CÁMARA] → [BOTÓN AUTO] → [AF] → [ON] con la cámara en el modo automático, el enfoque automático se aplica independientemente de la posición del interruptor <FOCUS>.

### Enfoque automático

Realiza el enfoque automático mientras se pulsa el botón <PUSH AUTO> durante el modo de enfoque manual.

### Modo de asistencia de enfoque manual

Puede cambiar del modo de enfoque manual al modo de asistencia de enfoque manual configurando el menú [CÁMARA] → [CAMBIAR MODO] → [ASIST. MF] → [ON].

- En comparación con el modo de enfoque manual, puede ajustar el enfoque (ajuste de trayectoria) girando anillo de enfoque aproximadamente media vuelta.
- Tras ajustar el anillo de enfoque, el enfoque se ajustará automáticamente (ajuste preciso).
- Cuando la desviación del enfoque es elevada, es posible que no esté enfocado.
- Tras ejecutar el ajuste automático, no efectuará el ajuste automáticamente hasta que vuelva a mover el anillo de enfoque.

### Función de modo de zona

Toque el sujeto para aplicar varios efectos adaptados al sujeto que se toca.

- Función de enfoque automático de zona  
Ajusta el enfoque automáticamente adaptado al sujeto que se toca.
- Función de nivel de iris automático de zona  
Ajusta el iris automáticamente adaptado al sujeto que se toca.
- Visualización del brillo de la zona  
Muestra el nivel de luminancia del sujeto que se toca.

### Ajustes de funciones de funcionamiento

Establezca la operación que desee asignar a la función del modo de zona desde el menú [CÁMARA].

#### 1 Seleccione la función que desee en el menú [CÁMARA] → [CAMBIAR MODO] → [MODO ÁREA].

- [INHIBIR]: no asigna ninguna función.
- [ENFOQUE]: ajusta la función de enfoque de zona
- [IRIS]: función de iris de zona
- [OBTENER VALOR Y]: visualización del brillo de zona
- [ENFOQUE/IRIS]: funcionamiento simultáneo de la función de enfoque de zona y la función de iris de zona
- [ENFOQUE/VALOR Y]: funcionamiento simultáneo de la función de enfoque de zona y visualización de brillo de zona

### Funcionamiento de la función del modo de zona

La función configurada en el menú [CÁMARA] → [CAMBIAR MODO] → [MODO ÁREA] se puede utilizar al llevar a cabo la siguiente operación durante la filmación o el modo de espera de la filmación.

#### 1 Pulse el botón USER al que se asigna la función configurada en el menú [CÁMARA] → [CAMBIAR MODO] → [MODO ÁREA] o toque el icono del botón USER.

- Se muestra el marco de zona y el **AREA** se visualiza a la derecha de la pantalla.
- Cuando la visualización del brillo de zona está activada, la visualización del brillo del centro no funciona.

#### 2 Toque la pantalla de filmación.

- El marco de zona se muestra en la zona que se toque para aplicar los efectos configurados en el menú.

#### 3 Vuelva a pulsar el botón USER o el icono del botón USER.

- El marco de zona desaparece y la cámara sale de la función del modo de zona.

 **NOTA**

- La función del modo de zona se cancela al apagar la alimentación o cuando se visualiza la pantalla de miniaturas.

## Ajuste del balance de blancos y negros

Para obtener un vídeo de alta calidad en todo momento al usar la cámara, el balance de blancos y de negros debe ser ajustado de acuerdo a las condiciones.

Ajuste los valores de AWB (ajuste de balance de blancos), ABB (ajuste de balance de negros) y AWB (ajuste de balance de blancos) para obtener una calidad de imagen superior.

### Ajuste del balance de blancos

El balance de blancos debe volver a ajustarse cuando cambien las condiciones de iluminación. Realice los pasos siguientes para ajustar el balance de blancos automáticamente.

#### ■ Al guardar en <A> del interruptor <WHITE BAL>

**1** Cambie al modo manual mediante el interruptor <AUTO/MANUAL>. (página 120)

**2** Ajuste el interruptor <GAIN>.

Por lo general, este valor se establece como [0dB] o [ISO 800]. Si está demasiado oscuro, ajuste la ganancia en un valor apropiado.

**3** Establezca el interruptor <WHITE BAL> en <A>.

**4** Cambie los ajustes del interruptor <ND FILTER> en función de las condiciones de iluminación.

Para ver ejemplos de ajuste del interruptor <ND FILTER>, consulte “Ajuste de brillo” (página 123).

**5** Coloque el patrón blanco en un punto donde las condiciones de luz coinciden con aquellas de la fuente de luz para el sujeto y enfoque de cerca el patrón blanco de forma que el color blanco aparezca en la pantalla.

**6** Ajuste la apertura del objetivo.

Ajuste el iris de modo que el brillo de Y GET sea de aprox. un 70%.

**7** Pulse el botón <AWB>.

Se ajusta automáticamente el balance de blancos.

#### ■ Patrón blanco

- Un objeto blanco (pañó o muro) cerca del sujeto también puede servir para el patrón blanco.
- El tamaño requerido del patrón blanco es el siguiente.

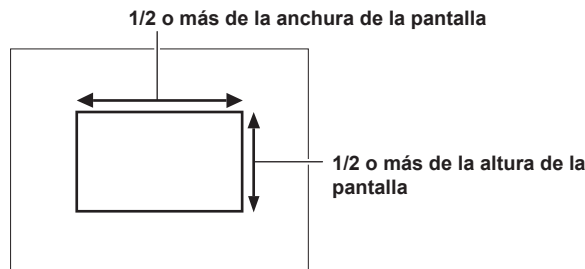

- Mantenga focos brillantes alejados de la pantalla.
- El patrón blanco debe estar colocado en el centro de la pantalla.

#### ■ Los mensajes se muestran en el visor y en el monitor LCD

- Si la función de seguimiento automático del balance de blancos (ATW) está activada, no se podrá ajustar el balance de blancos.

Estado	Mensaje	Comentario
Durante el ajuste	[AWB A ACTIVO]	
Ajuste completado	[AWB A OK 3200K]	<ul style="list-style-type: none"> <li>• El valor ajustado se almacena automáticamente en la memoria especificada (A o B).</li> </ul>
Si la temperatura del color del sujeto es inferior de 2000 K o superior a 15000 K	[AWB INVAL. <TEMP COLOR BAJA>] [AWB INVAL. <TEMP COLOR ALTA>]	<ul style="list-style-type: none"> <li>• [AWB INVAL. &lt;TEMP COLOR BAJA&gt;] indica que la temperatura es inferior a la temperatura mostrada. [AWB INVAL. &lt;TEMP COLOR ALTA&gt;] indica que la temperatura es mayor que la temperatura del color mostrada.</li> </ul>

#### ■ Ajuste [AJ. TEMP. COLOR Ach]/[AJ. TEMP. COLOR Bch]

- El matiz del color se puede cambiar después de que el balance de blancos se haya ajustado automáticamente, después de ajustar cada elemento en el menú [FICHERO ESCENA] → [AJ. TEMP. COLOR Ach]/[AJ. TEMP. COLOR Bch].
- Ajustar [TEMP. COLOR], [GANANCIA R], [GANANCIA B] y [EJE G] cambia los otros tres valores.
- Al volver a realizar el balance de blancos automáticos, se restablecen los ajustes de [TEMP. COLOR], [GANANCIA R], [GANANCIA B] y [EJE G].

### Cuando no hay tiempo para ajustar el balance de blancos

Establezca el interruptor <WHITE BAL> en <PRST>.

- [3200K], [5600K] y los valores configurados en el menú [CÁMARA] → [CAMBIAR MODO] → [BAL. BLANCO VAR.] alternan en orden cada vez que se pulsa el botón <AWB>.

Cuando [VAR.] está seleccionado, se puede establecer cualquier valor de balance de blancos comprendido entre [2000K] y [15000K] al girar el multial. dial.

- El valor mostrado como [VAR.] no se garantiza siempre. Utilícelo como valor de referencia.

### Cuando el balance de blancos no se ha ajustado automáticamente

Cuando el balance de blancos no se ha ajustado correctamente, se muestra un mensaje de error en la pantalla del visor y del monitor LCD.

Mensaje de error	Significado	Solución
[AWB INVAL. <LUZ BAJA>]	La luz es insuficiente.	Aumente la cantidad de luz o la ganancia.
[AWB INVAL. <NIVEL POR ENCIMA>]	Hay demasiada luz.	Reduzca la cantidad de luz o la ganancia.
[AWB INVAL. <TEMP COLOR BAJA>] o [AWB INVAL. <TEMP COLOR ALTA>]	La temperatura del color es demasiado alta o demasiado baja.	Use el filtro o la fuente de luz apropiada.

### Ajuste manual de la temperatura del color

La temperatura del color del balance de blancos puede ajustarse mediante el menú de ajustes.

**1** Pulse el botón <AWB> para seleccionar el modo [BAL. BLANCO VAR.].

**2** En el menú [CÁMARA] → [CAMBIAR MODO] → [BAL. BLANCO VAR.], configure la temperatura del color.

Esta puede ajustarse entre [2000K] y [15000K].

#### **NOTA**

- La temperatura del color también puede realizarse con el botón multial. Para obtener más información, consulte “Configuración del valor variable del balance de blancos” (página 150).

### Visualizaciones de las pantallas del visor y el monitor LCD relacionadas con el balance de blancos

Para obtener más información, consulte “Visualización de estado de la pantalla” (página 167).

### Ajustes de la función de seguimiento automático del balance de blancos (ATW)

La cámara está equipada con la función de seguimiento automático del balance de blancos (ATW) que sigue automáticamente el balance de blancos de las imágenes de acuerdo a las condiciones de iluminación.

La función de seguimiento automático del balance de blancos se puede asignar a cada valor <A>, <B> y <PRST> del interruptor <WHITE BAL>. Configure la función con el menú [CÁMARA] → [CAMBIAR MODO] → [ATW].

Tenga en cuenta que si la función de seguimiento automático del balance de blancos está asignada al botón USER, la función actúa según la operación del botón USER.

Para obtener más información, consulte “Asignación de funciones a los botones USER” (página 51).

### Cancelación del seguimiento automático del balance de blancos

Pulse de nuevo el botón USER al que se ha asignado la función de seguimiento automático del balance de blancos, vuelva a tocar el icono del botón USER o cambie la posición del interruptor <WHITE BAL>. Tenga en cuenta que si la función de seguimiento automático del balance de blancos está asignada al interruptor <WHITE BAL>, la función no puede cancelarse con el botón USER.

#### **NOTA**

- Esta función no garantiza una precisión del 100% en el balance de blancos. Se le ha dado un cierto grado de latitud al rendimiento del seguimiento relativo a los cambios en la luz de ambiente y al rendimiento del balance de blancos.

### Ajuste del balance de negros

El balance de negros debe ajustarse en los siguientes casos:

- Cuando se usa la cámara por primera vez
- Cuando se usa tras un largo período sin haberse usado
- Cuando la temperatura ambiente ha cambiado considerablemente
- Cuando se ajusta la súper ganancia con el botón USER
- Al cambiar los valores del interruptor de ganancia
- Cuando se cambia de elementos en el menú [SISTEMA] → [FORMATO GRAB.].

Para filmar un vídeo óptimo, recomendamos ajustar el balance de negros inmediatamente antes de filmar.

Antes de ajustar el balance de negros, prepare las condiciones para ajustar el balance de blancos.

**1** Cambie al modo manual mediante el interruptor <AUTO/MANUAL>. (página 120)

**2** Ajuste el interruptor <WHITE BAL> en <A> o <B>.

**3** Mantenga pulsado el botón <AWB> durante aproximadamente dos segundos.

El balance de negros se ajusta después que el balance de blancos.

■ Los mensajes se muestran en el visor y en el monitor LCD

Estado	Mensaje	Comentario
Durante el ajuste	[ABB ACTIVO]	—
Ajuste completado	[ABB OK]	• El valor ajustado se almacena automáticamente en la memoria.

 **NOTA**

- Durante el ajuste del balance de negros, la apertura se ajusta para no dejar pasar luz automáticamente.
- No se puede ajustar el balance de negros durante la grabación.
- El vídeo no se graba en la tarjeta de memoria incluso si se pulsa el botón REC a la vez que se ejecuta el balance de negros automático.
- El circuito de conmutación de ganancia se cambia automáticamente durante el ajuste del balance de negros. El parpadeo o el ruido aparecen a veces en la pantalla del visor y en el monitor LCD. Esto no es un error de funcionamiento.

**Memoria de balance de negros**

Los valores almacenados en la memoria se guardan incluso si se apaga la cámara.

## Uso de la función de zoom

Ajuste el ángulo de visión con el que desee filmar.

La cámara dispone de un zoom óptico de 20 aumentos.

Se puede ampliar hasta casi 32 veces (unas 24 veces con grabación UHD) cuando se configura el menú [CÁMARA] → [CAMBIAR MODO] → [i.ZOOM] → [ON].

La relación del zoom puede confirmarse entre [Z000]/[iZ000] (gran angular máximo) a [Z999]/[iZ999] (teleobjetivo máximo) en la visualización de la pantalla. El valor va aumentando conforme la cámara acerca el zoom y va disminuyendo conforme la cámara aleja el zoom.

La relación del zoom se muestra como [iZ000] para [iZ999] cuando [i.ZOOM] se configura como [ON]. El fondo del carácter “i” se muestra en blanco cuando la función i.ZOOM está activada.

El zoom puede accionarse en las siguientes tres ubicaciones:

- Palanca del zoom (en el asa)
- Palanca del zoom (en la empuñadura)
- Anillo de zoom en el objetivo

### Ajuste de la posición del zoom

Ajuste el zoom mediante la palanca del zoom.

<T>: acerque la imagen.

<W>: aleje la imagen.

Mediante la pulsación ligera de la palanca del zoom en el asa, se accionará el zoom a una velocidad reducida. Al pulsarla con fuerza se accionará el zoom a alta velocidad.

También puede aplicar el zoom manualmente con el anillo del zoom.

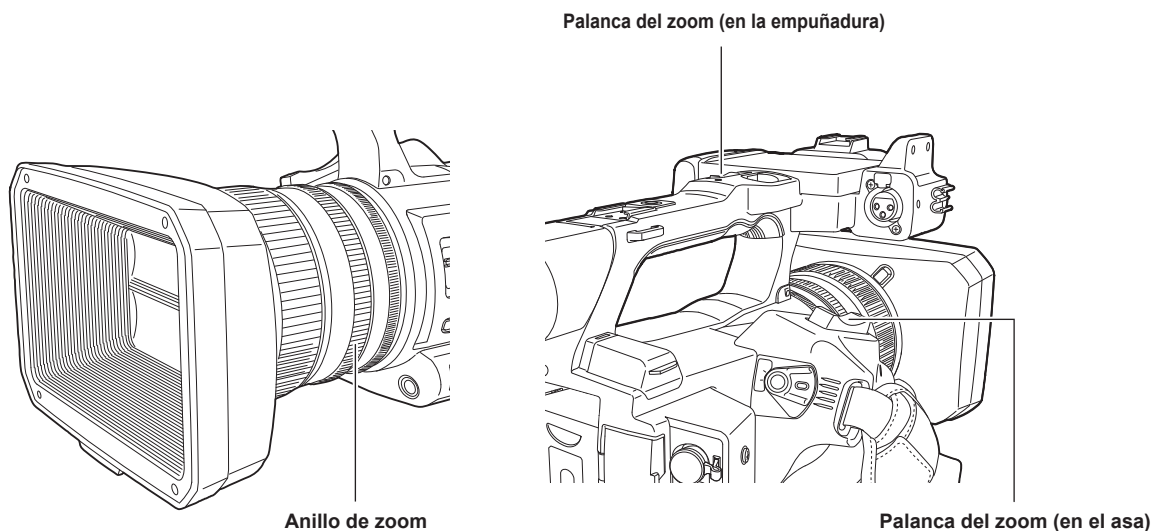

#### NOTA

- Pulse el botón USER al que se asigna [ZOOM RÁPIDO] en el menú [CÁMARA] → [BOTÓN USUARIO] o toque el icono del botón USER para activar/desactivar [ZOOM RÁPIDO] cuando desee usar el zoom a mayor velocidad.
- Cuando [ZOOM RÁPIDO] esté activado, el zoom motorizado se puede utilizar con una velocidad más alta si la palanca del zoom está pulsada hasta el final. Sin embargo, el sonido del zoom se vuelve más alto de lo normal. Si el sonido del zoom motorizado resulta molesto, desactive [ZOOM RÁPIDO].

#### ■ Uso de la palanca del zoom de la empuñadura

Use el zoom con la velocidad ajustada en el menú [CÁMARA] → [CAMBIAR MODO] → [VEL. ZOOM ASA].

## Ajuste de la calidad de imagen

La calidad de imagen del vídeo que desea grabar puede ajustarse en el menú [FICHERO ESCENA]. Es necesario un equipo de medición como un vectorscopio para cambiar "Configuración avanzada".

### Función de detalle

Esta función da más o menos grosor a los contornos de las imágenes. Suaviza o aumenta la nitidez de las imágenes de manera efectiva, pero en algunos casos, es posible que la imagen completa se vuelva áspera debido al exceso de ruido y a los bordes. Para evitar este tipo de problemas, no se debe añadir este efecto en partes en las que no se necesite resaltado y mantener los detalles de las partes.

#### ■ Ajustes generales

[DETALLE MÁSTER]: establece el nivel del efecto de detalle en conjunto.

[UMBRAL DETALLE]: ajusta el nivel de la señal (incluido el ruido) para no activar el efecto del detalle.

#### ■ Configuración avanzada

Se configura con el menú [FICHERO ESCENA] → [AJUSTE DETALLE].

[DETALLE]: ajusta la función de detalle en [ON]/[OFF].

[NIVEL DETALLE VERT.]: ajusta la intensidad del nivel de detalle en dirección vertical.

[FREC. DETALLE]: establece el grosor del detalle.

[DEPEND. NIVEL]: comprime los detalles de las zonas más oscuras cuando el detalle de la señal de luminosidad está resaltado. Los detalles de las zonas brillantes también se comprimen más cuando el valor establecido para [DEPEND. NIVEL] es más grande.

[NIVEL APERTURA KNEE]: establece el nivel de detalle de zonas de alta luminosidad (zonas con altos brillos).

[GANANCIA DETALLE(+)]: ajusta el nivel de detalle de la dirección + (para aumentar el brillo).

[GANANCIA DETALLE(-)]: ajusta el nivel de detalle de la dirección - (para hacerlo más oscuro).

#### 📄 NOTA

• La función de detalle no se puede establecer si el menú [SISTEMA] → [AJUSTE COLOR] se configura como [V-Log].

### Función de tono de la piel

Esta función permite suavizar el tono de la piel de las personas en las imágenes.



Figura 1

#### ■ Ajustes generales

[DET. TONO PIEL A]/[DET. TONO PIEL B]/[DET. TONO PIEL C]: permite seleccionar el tipo de tono de la piel donde la función de detalle del tono de la piel debe funcionar a partir de los tres tipos de datos: [DET. TONO PIEL A]/[DET. TONO PIEL B]/[DET. TONO PIEL C]. [DET. TONO PIEL A]/[DET. TONO PIEL B]/[DET. TONO PIEL C] se puede ajustar de forma individual o conjunta.

[TONO PIEL ZEBRA]: muestra el patrón de cebra en el campo de color de piel seleccionado cuando se activan [DET. TONO PIEL A]/[DET. TONO PIEL B]/[DET. TONO PIEL C]. El patrón de cebra muestra la zona seleccionada en [AJ. DET. TONO PIEL].

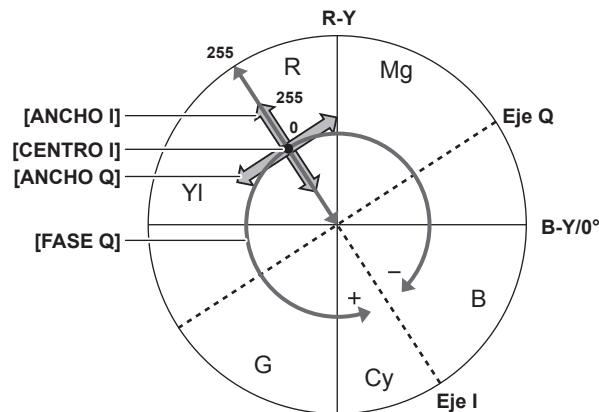
#### ■ Configuración avanzada

Se configura con el menú [FICHERO ESCENA] → [AJ. DET. TONO PIEL].

[DETECTAR TABLA]: selecciona la tabla de tono de la piel del objetivo sobre el que se aplica el tono de piel.

[EFECTO DET. PIEL]: establece el nivel de efecto del detalle del tono de la piel.

• La composición del color de la señal de vídeo (R/G/B) se puede convertir en señal de diferencia de color (R-Y/B-Y) como en (Figura 1). Dentro de estos rangos, ajuste el área en la que se aplica el siguiente tono de la piel, utilizando el eje a través de color rojo y cian (eje I) y el eje a través del color verde y magenta (eje Q).

[CENTRO I]: ajusta la posición central en el eje I (el área donde se aplica el tono de la piel).

[ANCHO I]: ajusta el ancho de área donde se aplica el tono de la piel, a lo largo del eje I con [CENTRO I] en el centro.

[ANCHO Q]: ajusta el ancho de área donde se aplica el tono de la piel, a lo largo del eje Q con [CENTRO I] en el centro.

[FASE Q]: ajusta la fase en la que se aplica en tono de la piel, con el eje Q de referencia.

#### 📄 NOTA

• La función de tono de la piel no se puede establecer si el menú [SISTEMA] → [AJUSTE COLOR] se configura como [V-Log].

## Función de control de ganancia RB

Esta función realiza ajustes para añadir o reducir intensidad de los colores rojo y azul en función de la posición del interruptor <WHITE BAL>.

Esta función funciona cuando el interruptor se encuentra en la posición <PRST> o cuando el balance de blancos automático está activo. No funciona cuando la función de seguimiento automático del balance de blancos está activada.

### ■ Ajustes generales

Utilice la cámara con los ajustes predeterminados de fábrica.

### ■ Configuración avanzada

Se configura con el menú [FICHERO ESCENA] → [AJ. CONTR. GANAN. RB].

- Cuando el interruptor <WHITE BAL> está en la posición <PRST>

[PREAJ. AWB GANAN. R]: realiza ajustes para añadir o reducir la intensidad del color rojo.

[PREAJ. AWB GANAN. B]: realiza ajustes para añadir o reducir la intensidad del color azul.

- Cuando el interruptor <WHITE BAL> está en la posición <A>

[GANAN. R AWB A]: realiza ajustes para añadir o reducir la intensidad del color rojo.

[GANAN. B AWB A]: realiza ajustes para añadir o reducir la intensidad del color azul.

- Cuando el interruptor <WHITE BAL> está en la posición <B>

[GANAN. R AWB B]: realiza ajustes para añadir o reducir la intensidad del color rojo.

[GANAN. B AWB B]: realiza ajustes para añadir o reducir la intensidad del color azul.

- Al realizar el balance de blancos automático configurando el interruptor <WHITE BAL> en la posición <A>

[COMPEN. GANAN. AWB A]: establece si se mantienen o se restablecen los valores ajustados para [GANAN. R AWB A] y [GANAN. B AWB A].

- Al realizar el balance de blancos automático configurando el interruptor <WHITE BAL> en la posición <B>

[COMPEN. GANAN. AWB B]: establece si se mantienen los valores ajustados para [GANAN. R AWB B] y [GANAN. B AWB B] o los restablece.

## Función de ajuste cromático

Esta función ajusta la saturación y la fase de color. Aplica efectos en todas las imágenes. No se puede establecer en un matiz de color individual.

### ■ Ajustes generales

[NIVEL CROMA]: ajusta el nivel cromático de la señal  $P_R$  y  $P_B$ . Cuando se utiliza el vectorscopio, la distancia desde el centro (sin color) aumenta o disminuye en toda la imagen.

[FASE CROMA]: ajusta con precisión la fase cromática de las señales  $P_R$  y  $P_B$ . Cuando se utiliza el vectorscopio, toda la imagen gira a la derecha o a la izquierda.

### ■ Configuración avanzada

No se proporcionan elementos de ajuste.

### NOTA

- [NIVEL CROMA] y [FASE CROMA] no pueden establecerse si el menú [SISTEMA] → [AJUSTE COLOR] se configura como [V-Log].

## Función matriz

Esta función establece la representación del color de la imagen al seleccionar la tabla de matrices. Si se modifican los ajustes, la representación de todos los colores de la imagen también cambiarán.

El cambio del color respecto a cada eje de la matriz es como el de la siguiente figura.

- La línea en negrita de la figura es la línea de referencia de cada eje de la matriz. El color sobre la línea en negrita no cambia.

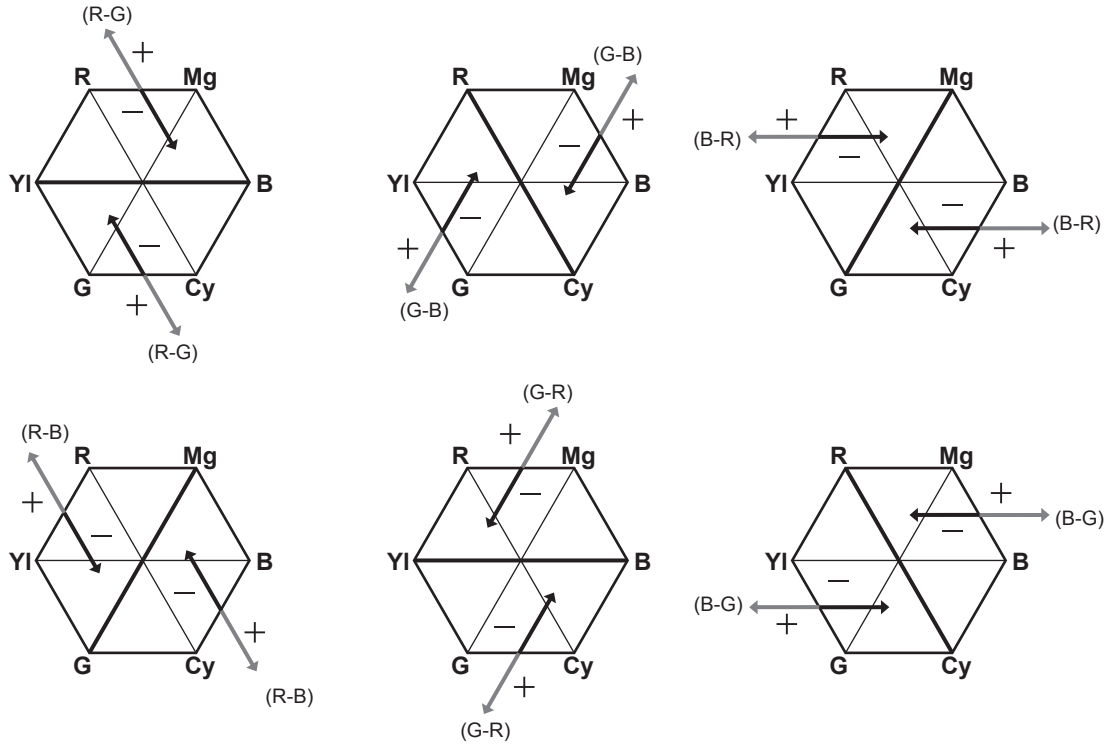

### ■ Ajustes generales

[TIPO MATRIZ]: selecciona la tabla de matrices para representar el color de la filmación.

### ■ Configuración avanzada

Se configura con el menú [FICHERO ESCENA] → [AJUSTE MATRIZ].

Realiza un ajuste relativamente preciso en la tabla de matrices seleccionada en [TIPO MATRIZ].

Dado que el ajuste preciso se realiza de forma relativa, si la tabla de matrices seleccionada en [TIPO MATRIZ] es distinta, es posible que la representación del color difiera incluso cuando se ajusta el mismo valor.

[MATRIZ ADAPTATIVA]: permite controlar la pérdida de color con una fuente de luz azul intenso.

### 📄 NOTA

- La función de matriz no puede establecerse si el menú [SISTEMA] → [AJUSTE COLOR] está configurado como [V-Log].

## Función de corrección del color

Esta función ajusta la saturación y la fase de color. Estos ajustes afectan a cada una de las 16 fases del vídeo por separado. Se puede establecer en un matiz de color individual.

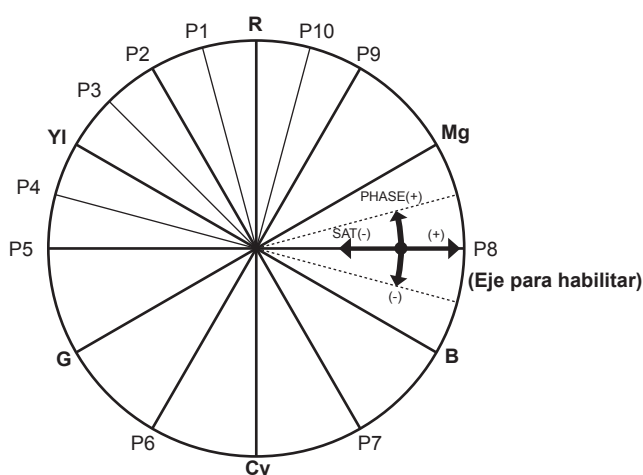

R:	Red
P1:	(YI-R)-R
P2:	(YI-R)
P3:	YI-(YI-R)
YI:	Yellow
P4:	(G-YI)-YI
P5:	(G-YI)
G:	Green
P6:	(Cy-G)
Cy:	Cyan
P7:	(B-Cy)
B:	Blue
P8:	(Mg-B)
Mg:	Magenta
P9:	(R-Mg)
P10:	R-(R-Mg)

### ■ Ajustes generales

Utilice la cámara con los ajustes predeterminados de fábrica.

### ■ Configuración avanzada

[R] ([FASE])/[R-R-Mg] ([FASE])/[R-Mg] ([FASE])/[Mg] ([FASE])/[Mg-B] ([FASE])/[B] ([FASE])/[B-Cy] ([FASE])/[Cy] ([FASE])/[Cy-G] ([FASE])/[G] ([FASE])/[G-YI] ([FASE])/[G-YI-YI] ([FASE])/[YI] ([FASE])/[YI-YI-R] ([FASE])/[YI-R] ([FASE])/[YI-R-R] ([FASE]): cambia las fases. + gira hacia la derecha y - gira hacia la izquierda.

[R] ([SAT])/[R-R-Mg] ([SAT])/[R-Mg] ([SAT])/[Mg] ([SAT])/[Mg-B] ([SAT])/[B] ([SAT])/[B-Cy] ([SAT])/[Cy] ([SAT])/[Cy-G] ([SAT])/[G] ([SAT])/[G-YI] ([SAT])/[G-YI-YI] ([SAT])/[YI] ([SAT])/[YI-YI-R] ([SAT])/[YI-R] ([SAT])/[YI-R-R] ([SAT]): cambia la saturación

### 📝 NOTA

• La función de corrección del color no puede establecerse si el menú [SISTEMA] → [AJUSTE COLOR] está configurado como [V-Log].

## Función de control de negro

Esta función ajusta el nivel de negro que será la referencia de luminancia.

### ■ Ajustes generales

[PEDESTAL MÁSTER]: ajusta el nivel de negro de referencia. RGB también cambia al modificar este ajuste. - oscurece el color negro y + hace que sea menos oscuro.

### ■ Configuración avanzada

Se configura con el menú [FICHERO ESCENA] → [AJ. CONTROL NEGRO RGB].

[PED ROJO]: establece el nivel pedestal de Rch.

[PED VERDE]: establece el nivel pedestal de Gch.

[PED AZUL]: establece el nivel pedestal de Bch.

[COMPENS. PEDESTAL]: establece si se mantienen los valores ajustados para cada elemento de [PED ROJO], [PED VERDE] y [PED AZUL] o los restablece cuando se lleva a cabo el ajuste de balance de negros automático.

### 📝 NOTA

• La función de control de negro no puede establecerse si el menú [SISTEMA] → [AJUSTE COLOR] está configurado como [V-Log].

## Función gamma

Esta función optimiza el tono de las imágenes.

### ■ Ajustes generales

[SEL. MODO GAMMA]: selecciona un modo gamma a partir de ocho tipos.

### ■ Configuración avanzada

Se configura con el menú [FICHERO ESCENA] → [AJUSTE GAMA].

[GAMMA MASTER]: establece la gamma maestra en 0,01 incrementos.

• Cuando [CINEMATOGRAFICO] está seleccionado en [SEL. MODO GAMMA]

[NIVEL DIN. CINEMAT.]: ajusta el rango dinámico.

[NIV. AMPL. NEGRO CINEMAT.]: ajusta los tramos negros.

• Cuando [ESTILO VÍDEO] está seleccionado en [SEL. MODO GAMMA]

[PENDIENTE KNEE ESTILO VÍDEO]: ajusta la pendiente de articulación.

[PUNTO KNEE ESTILO VÍDEO]: ajusta el punto de articulación.

**[BLACK GAMMA]:** ajusta la compresión y expansión de la curva gamma de las zonas oscuras.

**[RANGO B.GAMMA]:** establece el nivel máximo para realizar la compresión/extensión.

 **NOTA**

- La función gamma no puede establecerse si el menú [SISTEMA] → [AJUSTE COLOR] está configurado como [V-Log].

## Función de articulación

Esta función ajusta la compresión de las señales de vídeo para evitar la formación de halo en las imágenes.

### ■ Ajustes generales

Utilice la cámara con los ajustes predeterminados de fábrica.

### ■ Configuración avanzada

Se configura con el menú [FICHERO ESCENA] → [AJUSTE KNEE].

**[MODO KNEE]:** ajusta el modo de funcionamiento de la función de articulación ([AUTO]/[MANUAL]/[OFF]).

- Cuando [AUTO] está seleccionado en [AJUSTE KNEE]

**[RESP. AUTO KNEE]:** ajusta la velocidad de respuesta. Cuanto más pequeño es el valor del ajuste, más rápida es la velocidad de respuesta.

- Cuando [MANUAL] está seleccionado en [AJUSTE KNEE]

**[PUNTO KNEE]:** establece la posición del punto de articulación en 0,5% incrementos.

**[PENDIENTE KNEE]:** establece la inclinación de la articulación.

 **NOTA**

- La función de articulación no puede establecerse si el menú [SISTEMA] → [AJUSTE COLOR] está configurado como [V-Log].

## Función clip en blanco

Esta función ajusta la parte más brillante de las señales de vídeo para que no sean más brillantes que un nivel determinado.

### ■ Ajustes generales

Utilice la cámara con los ajustes predeterminados de fábrica.

### ■ Configuración avanzada

Se configura con el menú [FICHERO ESCENA] → [AJ. CLIP BLANCO].

**[RECORTE W.CLIP]:** alterna la función de clip en blanco entre [ON]/[OFF]. Habilita el valor de ajuste [NIVEL CLIP BLANCO] cuando la función está en [ON].

**[NIVEL CLIP BLANCO]:** establece el nivel del clip en blanco.

 **NOTA**

- La función de clip blanco no puede establecerse si el menú [SISTEMA] → [AJUSTE COLOR] está configurado como [V-Log].

## Función de grabación con velocidad de fotogramas variable (VFR)/grabación súper lenta

Es posible adquirir el vídeo movimiento lento suave o movimiento rápido filmando con una velocidad de fotogramas distinta a la velocidad de fotogramas de reproducción.

### Velocidad de fotogramas variable (VFR)

Permite la filmación a alta velocidad desde 1fps a un máximo de 60fps.

**1** En el menú [SISTEMA] → [FRECUENCIA]/[FORMATO ARCHIVO]/[FORMATO GRAB.], seleccione la resolución y el códec para la grabación de vídeo y la frecuencia para la velocidad de fotogramas de referencia.

- Para saber las combinaciones que pueden configurarse, consulte “Selección de la resolución, códec y velocidad de fotogramas para la grabación de vídeo” (página 121).

El rango de la velocidad de fotogramas que puede realizar la filmación a alta velocidad varía según la configuración.

**2** Seleccione el menú [FICHERO ESCENA] → [VEL. CUADRO VAR.] → [ON].

- También puede configurarse con el botón USER. Consulte “Funciones asignadas a los botones USER” (página 51).

**3** Ajuste la velocidad de fotogramas en función de las condiciones de filmación en el menú [FICHERO ESCENA] → [VEL. CUADRO].

- También puede configurarse la función manual. Consulte “Función multimanual” (página 150).

**4** Pulse el botón REC.

Se inicia la grabación con velocidad de fotogramas variable.

### Súper lenta

Permite la filmación a alta velocidad de 120fps/100fps.

**1** En el menú [SISTEMA] → [FRECUENCIA]/[FORMATO ARCHIVO]/[FORMATO GRAB.], seleccione la resolución y el códec para la grabación de vídeo y la frecuencia para la velocidad de fotogramas de referencia.

- Para saber las combinaciones que pueden configurarse, consulte “Selección de la resolución, códec y velocidad de fotogramas para la grabación de vídeo” (página 121).

**2** Seleccione el menú [SISTEMA] → [SÚPER LENTO] → [ON].

- También puede configurarse con el botón USER. Consulte “Funciones asignadas a los botones USER” (página 51).

**3** Pulse el botón REC.

Se inicia la grabación súper lenta.

### NOTA

- El audio no puede grabarse con la grabación con velocidad de fotogramas variable ni con la grabación súper lenta. Sin embargo, el audio también se graba si la velocidad de fotogramas se configura con el mismo valor que la frecuencia de fotogramas de grabación de [FORMATO GRAB.] cuando se usa la grabación con velocidad de fotogramas variable.
- La pantalla podría interrumpirse u oscurecerse cuando se cambia el ajuste de velocidad de fotogramas.
- La velocidad de fotogramas no puede cambiarse durante la grabación.
- El menú [GRABACIÓN] → [TC/UB] → [FREE/REC RUN] se fija en [REC RUN].
- La grabación se queda en pausa tras diez horas de haberse iniciado. La grabación se reanuda automáticamente después de pocos segundos. Al filmar a alta velocidad, el tiempo de grabación será menor de 10 horas según la relación de velocidad de fotogramas del formato de grabación y la velocidad de fotogramas variable. La grabación se detendrá a las 5 horas si la frecuencia de fotogramas de grabación de [FORMATO GRAB.] se establece en 23,98p y el menú [FICHERO ESCENA] → [VEL. CUADRO] se configura como [48fps].
- Para conocer las limitaciones de grabación con velocidad de fotogramas variable o grabación súper lenta, consulte “La función de grabación que no se puede usar simultáneamente” (página 210).
- Es posible que tarde un tiempo en detenerse la grabación incluso si ésta se detiene justo después de iniciarse. Si la frecuencia de fotogramas de grabación de [FORMATO GRAB.] se establece en 59,94p y el menú [FICHERO ESCENA] → [VEL. CUADRO] se configura como [1fps], la grabación continúa durante un máximo de un minuto hasta que la duración del clip posterior a la filmación es de un segundo.

## Entrada de audio

La cámara puede grabar cuatro canales de audio.

(Sin embargo; son dos canales cuando AVCHD se selecciona como formato de archivo de grabación)

Puede cambiar la entrada de audio a cada canal entre el micrófono incorporado, un micrófono externo o un dispositivo de audio conectado.

### Conmutación de la entrada de audio

#### ■ Formato de grabación de audio

El formato de audio de la grabación como el formato de compresión, varía según el modo de grabación.

Modo de grabación	Formato de grabación	Velocidad de muestreo/bit
P2	Líneal PCM (LPCM)	48 kHz/24 bits*
MOV	Líneal PCM (LPCM)	48 kHz/24 bits
AVCHD	Dolby Audio™	48 kHz/16 bits

\* Cuando [FORMATO GRAB.] se configura con el siguiente valor, será de 48 kHz/16 bits.

[1080-59.94p/AVC-G12]

[1080-50.00p/AVC-G12]

[1080-59.94i/AVC-G12]

[1080-50.00i/AVC-G12]

[720-59.94p/AVC-G12]

[720-50.00p/AVC-G12]

Si [FORMATO GRAB.] se establece de la forma siguiente, se puede seleccionar 48 kHz/16 bits o 48 kHz/24 bits en el menú [SISTEMA] → [RES. MUESTREO AUDIO].

[1080-50.00i/AVC-I100]

[1080-50.00p/AVC-I100]

[1080-59.94i/AVC-I100]

[1080-59.94p/AVC-I100]

[720-50.00p/AVC-I100]

[720-59.94p/AVC-I100]

[1080-50.00i/AVC-I50]

[1080-59.94i/AVC-I50]

[720-50.00p/AVC-I50]

[720-59.94p/AVC-I50]

#### ■ Selección de señales de entrada de audio

Permite seleccionar la señal de audio para grabar en el canal de audio 1/canal de audio 2.

La señal de audio para grabar en el canal de audio 3/canal de audio 4 se define automáticamente con los ajustes de los interruptores <CH1 SELECT> y <CH2 SELECT>.

Elemento		Señal de entrada que se va a grabar			
<CH1 SELECT>	<CH2 SELECT>	Canal de audio 1	Canal de audio 2	Canal de audio 3	Canal de audio 4
<INT(L)>	<INT(R)>	Micrófono incorporado <L>	Micrófono incorporado <R>	Terminal <AUDIO INPUT 1>	Terminal <AUDIO INPUT 2>
	<INPUT1>	Micrófono incorporado <L>	Terminal <AUDIO INPUT 1>	Terminal <AUDIO INPUT 1>	Micrófono incorporado <R>
	<INPUT2>	Micrófono incorporado <L>	Terminal <AUDIO INPUT 2>	Terminal <AUDIO INPUT 1>	Micrófono incorporado <R>
<INPUT1>	<INT(R)>	Terminal <AUDIO INPUT 1>	Micrófono incorporado <R>	Micrófono incorporado <L>	Terminal <AUDIO INPUT 2>
	<INPUT1>	Terminal <AUDIO INPUT 1>	Terminal <AUDIO INPUT 1>	Micrófono incorporado <L>	Micrófono incorporado <R>
	<INPUT2>	Terminal <AUDIO INPUT 1>	Terminal <AUDIO INPUT 2>	Micrófono incorporado <L>	Micrófono incorporado <R>
<INPUT2>	<INT(R)>	Terminal <AUDIO INPUT 2>	Micrófono incorporado <R>	Micrófono incorporado <L>	Terminal <AUDIO INPUT 2>
	<INPUT1>	Terminal <AUDIO INPUT 2>	Terminal <AUDIO INPUT 1>	Micrófono incorporado <L>	Micrófono incorporado <R>
	<INPUT2>	Terminal <AUDIO INPUT 2>	Terminal <AUDIO INPUT 2>	Micrófono incorporado <L>	Micrófono incorporado <R>

### Al usar el micrófono incorporado

#### 1 Ajuste el interruptor <CH1 SELECT> en la posición <INT(L)>.

La señal de audio del micrófono incorporado <L> se graba en el canal de audio 1.

#### 2 Ajuste el interruptor <CH2 SELECT> en la posición <INT(R)>.

La señal de audio del micrófono incorporado <R> se graba en el canal de audio 2.

**NOTA**

- Para disminuir el ruido del viento del micrófono, seleccione el menú [AUDIO] → [AJ. CANAL GRAB.] → [CORTE GRAVES MIC CH1]/[CORTE GRAVES MIC CH2]/[CORTE GRAVES MIC CH3]/[CORTE GRAVES MIC CH4] → [ON].

**Al usar un dispositivo de audio o un micrófono externo**

**1** Conecte el micrófono externo o el dispositivo de audio al terminal <AUDIO INPUT 1>/<AUDIO INPUT 2>.

**2** Cambie la entrada de audio conectada mediante el interruptor <INPUT1>/<INPUT2>.

Dispositivo conectado	Ajustes del menú (puede configurar cada canal por separado)		
	<INPUT1>/<INPUT2>	[VOL. MIC ENTRADA1]/[VOL. MIC ENTRADA2]*1	[VOL. LÍNEA ENTRADA1]/[VOL. LÍNEA ENTRADA2]**2
Dispositivo de audio	<LINE>	Inhabilitado	[4dB], [0dB]
Micrófono externo	<MIC>	[-40dB], [-50dB], [-60dB]	Inhabilitado
Micrófono externo (con suministro de alimentación)	<+48V>	[-40dB], [-50dB], [-60dB]	Inhabilitado

\*1 Configuración de fábrica: [-50dB]

\*2 Configuración de fábrica: [0dB]

**NOTA**

- Al usar un micrófono AG-MC200G superdireccional (opcional), configure [VOL. MIC ENTRADA1]/[VOL. MIC ENTRADA2] como [-50dB].

**Ajuste del nivel de audio de la grabación**

Hay un ajuste manual y otro ajuste automático como método de ajuste del nivel de audio de la grabación.

Si [NIVEL AUDIO CH1]/[NIVEL AUDIO CH2] se asigna al botón USER, el método de ajuste del nivel de grabación para el canal de audio 1 y el canal de audio 2 se puede alternar entre manual y automático con el botón USER.

**Ajuste automático del nivel de la grabación**

**1** Seleccione el menú [AUDIO] → [AJ. CANAL GRAB.] → [NIVEL CANAL 1]/[NIVEL CANAL 2]/[NIVEL CANAL 3]/[NIVEL CANAL 4] → [AUTO].

- Del canal de audio 1 al canal de audio 4, se pueden configurar por separado.
- Los siguientes ajustes están desactivados cuando se selecciona el menú [AUDIO] → [AJ. CANAL GRAB.] → [NIVEL CANAL 1]/[NIVEL CANAL 2] → [AUTO].
  - Ajuste del nivel de la grabación con el dial <AUDIO LEVEL CH1>/<AUDIO LEVEL CH2>
  - Configuración del menú [AUDIO] → [AJ. CANAL GRAB.] → [LIMITADOR CH1]/[LIMITADOR CH2]
- Los siguientes ajustes están desactivados cuando se selecciona el menú [AUDIO] → [AJ. CANAL GRAB.] → [NIVEL CANAL 3]/[NIVEL CANAL 4] → [AUTO].
  - Configuración del menú [AUDIO] → [AJ. CANAL GRAB.] → [CTRL. NIV. CANAL 3]/[CTRL. NIV. CANAL 4]
  - Configuración del menú [AUDIO] → [AJ. CANAL GRAB.] → [LIMITADOR CH3]/[LIMITADOR CH4]

**Ajuste manual del nivel de la grabación**

■ **Ajustes del canal de audio 1/canal de audio 2**

**1** Seleccione el menú [AUDIO] → [AJ. CANAL GRAB.] → [NIVEL CANAL 1]/[NIVEL CANAL 2] → [MANUAL].

**2** Ajuste el nivel de la grabación mediante el dial <AUDIO LEVEL CH1>/<AUDIO LEVEL CH2>.

- Cuando el nivel de entrada de audio es superior a 0 dB, se muestra la visualización de nivel superior a 0 dB en rojo en la pantalla de imagen de la cámara y en el medidor de nivel de audio en la pantalla AUDIO de la comprobación del modo. Se indica así que el volumen de entrada es demasiado alto.  
Ajuste de modo que el valor máximo del nivel de audio no sea superior a 0 dB.

■ **Ajustes del canal de audio 3/canal de audio 4**

**1** Seleccione el menú [AUDIO] → [AJ. CANAL GRAB.] → [NIVEL CANAL 3]/[NIVEL CANAL 4] → [MANUAL].

**2** Ajuste el nivel de grabación con el menú [AUDIO] → [AJ. CANAL GRAB.] → [CTRL. NIV. CANAL 3]/[CTRL. NIV. CANAL 4].

Cuanto mayor es el valor, más alto es el nivel.

**NOTA**

- Los siguientes ajustes están desactivados cuando se selecciona el menú [AUDIO] → [AJ. CANAL GRAB.] → [NIVEL CANAL 1]/[NIVEL CANAL 2]/[NIVEL CANAL 3]/[NIVEL CANAL 4] → [MANUAL].
  - Configuración del menú [AUDIO] → [AJ. CANAL GRAB.] → [LIMITADOR CH1]/[LIMITADOR CH2]/[LIMITADOR CH3]/[LIMITADOR CH4]

**Nivel estándar de grabación**

El nivel de la grabación estándar puede configurarse.

**1** Seleccione el menú [AUDIO] → [AJ. CANAL GRAB.] → [RANGO] → [12dB]/[18dB]/[20dB].

[20dB]: selecciónelo al equiparar el nivel estándar de grabación con la cámara de transmisión serie AJ de Panasonic.

[12dB]: selecciónelo al equiparar el nivel estándar de grabación con la cámara profesional serie AG-UX de Panasonic.

### Confirmación del nivel de entrada de audio

El nivel de entrada de audio puede confirmarse en la pantalla de imagen de la cámara y en la pantalla AUDIO de la comprobación del modo.

### Supervisión del audio

El audio grabado con la cámara se puede oír con un altavoz o los auriculares.

No se emite audio del altavoz durante la filmación.

### Configuración de la emisión de audio

Establece el canal de audio y el formato con que se emitirá desde el terminal de los auriculares.

**1** Seleccione el menú [AUDIO] → [AJUSTES SALIDA] → [SALIDA AUDIO].

**2** Seleccione el tipo de audio.

[CH1]: emite la señal para el canal de audio 1 como monoaural.

[CH2]: emite la señal para el canal de audio 2 como monoaural.

[ESTÉREO CANAL 1/2]: emite las señales del canal de audio 1 y del canal de audio 2 como estéreo.

[MEZCLA CANAL 1/2]: mezcla las señales del canal de audio 1 y del canal de audio 2, y las emite como monoaurales.

[CH3]: emite la señal para el canal de audio 3 como monoaural.

[CH4]: emite la señal para el canal de audio 4 como monoaural.

[ESTÉREO CANAL 3/4]: emite las señales del canal de audio 3 y del canal de audio 4 como estéreo.

[MEZCLA CANAL 3/4]: mezcla las señales del canal de audio 3 y del canal de audio 4, y las emite como monoaurales.

#### **NOTA**

- El canal de audio del audio de salida (canal de audio 1/2 y canal de audio 3/4) se cambia al pulsar el botón USER al que está asignada la función [SEL. AUDIO MON.] o al tocar el icono del botón USER.
- Si [SALIDA AUDIO] se asigna al botón USER, al pulsar el botón USER se cambiará el canal de audio para la salida y el formato. Si el menú [AUDIO] → [AJUSTES SALIDA] → [SALIDA AUDIO] se establece como [CH1]/[CH2]/[ESTÉREO CANAL 1/2]/[MEZCLA CANAL 1/2], alterna entre [CH1], [CH2], [ESTÉREO CANAL 1/2] y [MEZCLA CANAL 1/2] en orden cada vez que se pulsa el botón USER o se toca el icono del botón USER. Si el menú [AUDIO] → [AJUSTES SALIDA] → [SALIDA AUDIO] se establece como [CH3]/[CH4]/[ESTÉREO CANAL 3/4]/[MEZCLA CANAL 3/4], alterna entre [CH3], [CH4], [ESTÉREO CANAL 3/4] y [MEZCLA CANAL 3/4] en orden cada vez que se pulsa el botón USER o se toca el icono del botón USER.

### Confirmación de la configuración de la entrada de audio

La configuración de la entrada de audio se puede confirmar en la pantalla AUDIO de la comprobación del modo.

Para obtener más información, consulte “Visualización de comprobación del modo” (página 174).

## Función de grabación especial

Al configurar el menú puede realizarse la grabación especial como la pregrabación o la grabación de relé.

### Pregrabación

Graba el vídeo y el audio a partir de la hora específica antes de iniciarse la grabación.

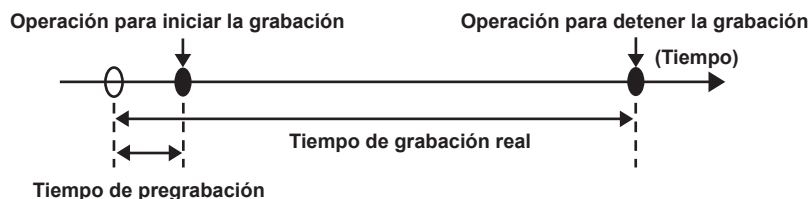

El tiempo de pregrabación varía según la configuración del menú [SISTEMA] → [FORMATO ARCHIVO]/[FORMATO GRAB.].

- Cuando [FORMATO ARCHIVO] se configura como [P2]: aproximadamente 3 segundos
- Cuando [FORMATO ARCHIVO] se configura como [MOV], y [FORMATO GRAB.] se configura como [2160-29.97p/422ALL-I 400M], [2160-25.00p/422ALL-I 400M] o [2160-23.98p/422ALL-I 400M]: aproximadamente 3 segundos
- Cuando [FORMATO ARCHIVO] se configura como [MOV], y [FORMATO GRAB.] se configura como [2160-59.94p/HEVC LongGOP 200M], [2160-59.94p/HEVC LongGOP 100M], [2160-59.94p/420LongGOP 150M], [2160-50.00p/HEVC LongGOP 200M], [2160-50.00p/HEVC LongGOP 100M], [2160-50.00p/420LongGOP 150M], [2160-29.97p/HEVC LongGOP 150M], [2160-29.97p/422LongGOP 150M], [2160-29.97p/420LongGOP 100M], [2160-25.00p/HEVC LongGOP 150M], [2160-25.00p/422LongGOP 150M], [2160-25.00p/420LongGOP 100M], [2160-23.98p/HEVC LongGOP 150M], [2160-23.98p/422LongGOP 150M] o [2160-23.98p/420LongGOP 100M]: aproximadamente 5 segundos
- Salvo lo anterior: aproximadamente 10 segundos

#### 1 Seleccione el menú [GRABACIÓN] → [PREGRAB] → [ON].

[P] se muestra en la visualización de estado de grabación de la pantalla de imagen de la cámara.

#### 2 Pulse el botón REC.

#### NOTA

- El vídeo y el audio podrían no grabarse en la hora específica en los siguientes casos.
  - Inmediatamente después de activar la alimentación < | > (Encendido)
  - Inmediatamente después de abrir el menú
  - Inmediatamente después de insertar la tarjeta de memoria
  - Inmediatamente después de reproducir el vídeo grabado
  - Justo después de cerrar la pantalla de miniaturas
  - Cuando se alterna entre [ON]/[OFF] en el menú [FICHERO ESCENA] → [VEL. CUADRO VAR.] o se configura el menú [FICHERO ESCENA] → [VEL. CUADRO]
  - Durante el tiempo desde que se detiene la grabación hasta que se finaliza de escribir en la tarjeta de memoria
- Cuando [PREGRAB] se configura como [ON], el menú [GRABACIÓN] → [TC/UB] → [FREE/REC RUN] se fija en [FREE RUN].
- El modo de pregrabación se cancela tras tres horas sin iniciarse la grabación.
- Para conocer la limitación de grabación de la pregrabación, consulte “La función de grabación que no se puede usar simultáneamente” (página 210).
- La pregrabación no puede realizarse si la capacidad restante de la tarjeta de memoria es menos de un minuto.

### Grabación de relé

Se pueden insertar dos tarjetas de memoria en las dos ranuras para tarjeta, y la grabación puede continuar en la segunda tarjeta de memoria cuando se acaba la capacidad de grabación restante de la otra tarjeta de memoria.

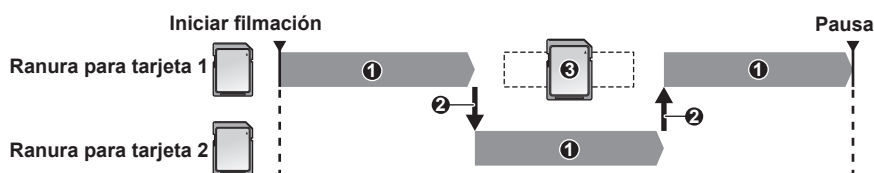

#### 1 Durante la grabación

#### 2 Cambie automáticamente la ranura para tarjeta del destino de grabación

#### 3 Sustituya por una tarjeta de memoria distinta con capacidad de grabación.

#### 1 Seleccione el menú [GRABACIÓN] → [FUNC. 2 RANURAS] → [GRAB. CONTINUA].

[RELAY] se muestra en la visualización de función de dos ranuras de la pantalla de imagen de la cámara.

Cuando la grabación de relé no es posible, se muestra una línea inclinada en la visualización [RELAY], por ejemplo, la tarjeta de memoria no está insertada en ninguna de las dos ranuras para tarjeta.

#### 2 Pulse el botón REC.

- El destino de grabación cambia a otra tarjeta de memoria cuando la capacidad de grabación restante de una de las tarjetas de memoria se acaba durante la grabación y se inicia la grabación de relé. El número de la ranura para tarjeta del destino de grabación se visualiza en blanco y negro invertido. La grabación puede realizarse en tres o más tarjetas de memoria. Sustituya la tarjeta de memoria sin capacidad de grabación restante una vez que se ha cambiado el destino de grabación.
- Para cambiar la ranura para tarjeta del destino de grabación antes de iniciar la grabación, pulse el botón <SLOT SEL>. No podrá realizarse durante la grabación.

**NOTA**

- Podría llevar un tiempo reconocer la tarjeta de memoria cuando se ha insertado la tarjeta de memoria. Al grabar en tres o más tarjetas de memoria sustituyéndolas durante la grabación, sustitúyalas cuando quede capacidad de grabación restante suficiente en la tarjeta de memoria que esté grabando.
- No se puede cambiar el destino de grabación cuando la capacidad de grabación restante de la tarjeta de memoria que toma el relevo es inferior a un minuto.
- El tiempo de grabación continua máximo para la grabación de relé es de diez horas.
- La grabación se detiene una vez cuando el tiempo de grabación de relé es superior a diez horas. La grabación se reanuda automáticamente después de pocos segundos.
- Para conocer la limitación de grabación de la grabación de relé, consulte “La función de grabación que no se puede usar simultáneamente” (página 210).

**Grabación simultánea**

Inserte las tarjetas de memoria en dos ranuras para tarjeta, y grabe el mismo vídeo en dos tarjetas de memoria.

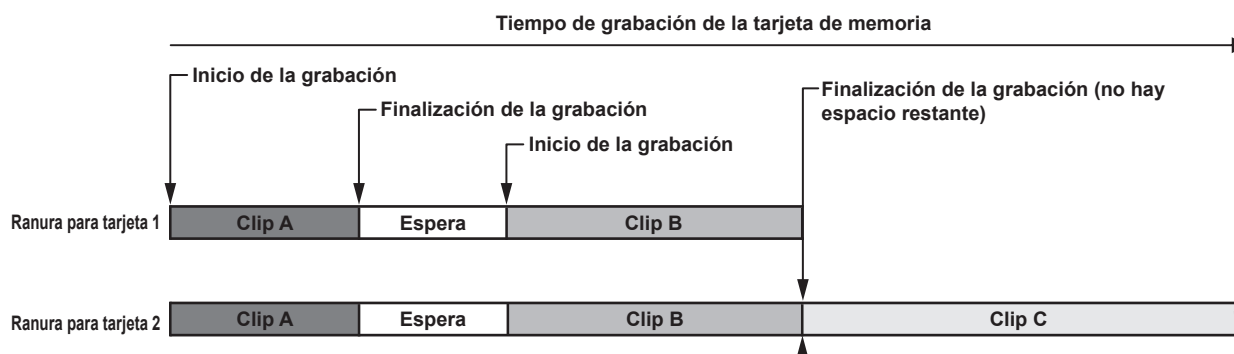

**1 Seleccione el menú [GRABACIÓN] → [FUNC. 2 RANURAS] → [GRAB SIMULT.].**

[SIMUL] se muestra en la visualización de función de dos ranuras de la pantalla de imagen de la cámara.

Cuando la grabación simultánea no es posible, se muestra una línea inclinada en la visualización [SIMUL], por ejemplo, la tarjeta de memoria no está insertada en ninguna de las dos ranuras para tarjeta.

**2 Pulse el botón REC.**

- La grabación simultánea se detendrá cuando se agote la capacidad de grabación restante de una de las tarjetas de memoria. En la visualización [SIMUL] se muestra una línea inclinada cuando la grabación simultánea no es posible. Para iniciar la grabación simultánea otra vez, sustituya la tarjeta de memoria sin capacidad de grabación restante por otra tarjeta de memoria y pulse el botón REC.
- Cuando se pulsa el botón REC sin sustituir antes la tarjeta de memoria, la grabación estándar se realiza en la tarjeta de memoria con capacidad de grabación restante.

**NOTA**

- Se recomienda usar las tarjetas de memoria con la misma clase de velocidad o capacidad para la grabación simultánea. La grabación puede detenerse debido a velocidad insuficiente si se usan tarjetas de memoria con distintas clases de velocidad o capacidades. Si se detiene la grabación, el vídeo justo antes de detenerse podría ser una grabación no válida.
- Inicie la grabación después de que se reconozcan las dos tarjetas de memoria. Cuando se inicia la grabación antes de que se reconozcan ambas tarjetas de memoria, la cámara realizará la grabación estándar en una de las tarjetas de memoria reconocida. La cámara confirma el estado de la tarjeta de memoria cada vez que se completa la grabación. Si ambas tarjetas se reconocen a la vez, se realizará la grabación simultánea en la grabación siguiente.
- Cuando la grabación en una de las tarjetas de memoria se detiene con un error de grabación durante la grabación simultánea, la grabación continuará en la otra tarjeta de memoria.
- Si hay capacidad de grabación restante en una de las tarjetas de memoria después de completar la grabación simultánea, la tarjeta de memoria con capacidad de grabación restante se convertirá en automáticamente el destino de grabación. La grabación estándar se iniciará cuando se pulse el botón REC.
- La grabación estándar se realiza cuando solo se ha insertado una tarjeta de memoria, incluso si la cámara está configurada para la grabación simultánea.
- Una vez que se completa la grabación simultánea, la función [BORR ÚLT. CLIP] (borrado de clip final) asignada al botón USER no se ejecutará.
- Para conocer el nombre de la carpeta y el nombre del archivo al realizar la grabación simultánea en formato MOV, consulte “Manipulación de los datos de grabación” (página 44).
- Para conocer la limitación de grabación de la grabación simultánea, consulte “La función de grabación que no se puede usar simultáneamente” (página 210).

## Grabación en segundo plano

Si se insertan tarjetas de memoria en dos ranuras, fije el modo de grabación en segundo plano y después pulse el botón REC para comenzar a grabar simultáneamente en la ranura para tarjeta 1 y en la ranura para tarjeta 2. En la ranura para tarjeta 1, la grabación puede comenzar y detenerse tantas veces como haga falta mediante el botón REC. En la ranura para tarjeta 2, la función de grabación continúa como grabación en segundo plano.

Si realiza la grabación en segundo plano en la ranura para tarjeta 2, no se perderá las escenas importantes mientras detenga una grabación.

Para conocer la limitación de grabación de la grabación en segundo plano, consulte “La función de grabación que no se puede usar simultáneamente” (página 210).

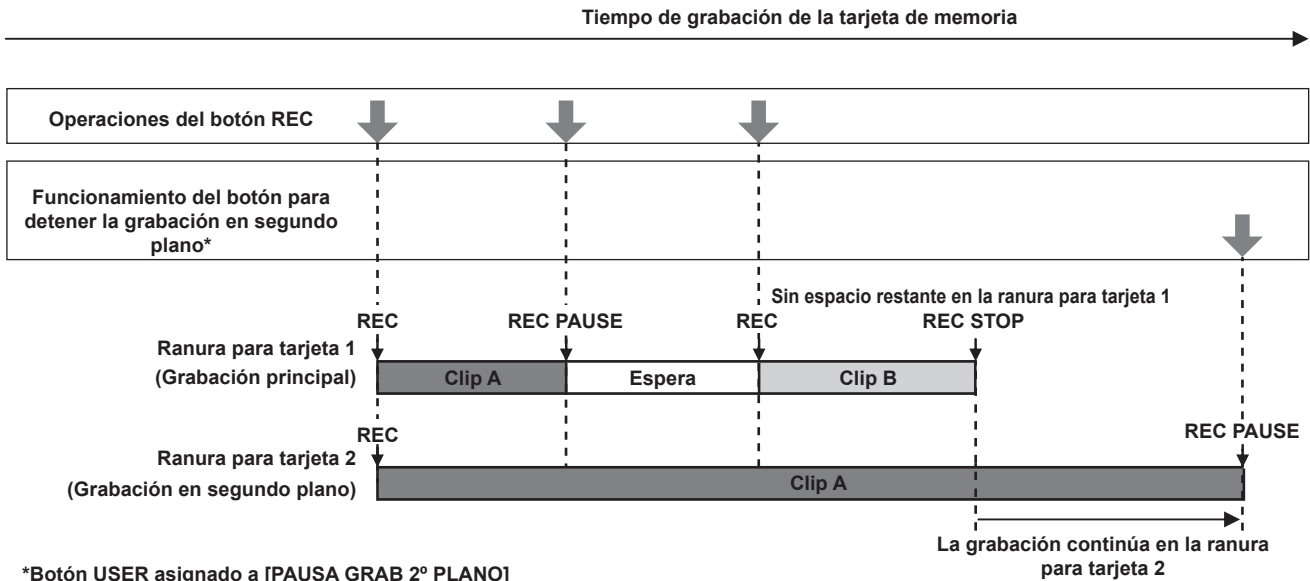

## Inicio de la grabación en segundo plano

### 1 Seleccione el menú [GRABACIÓN] → [FUNC. 2 RANURAS] → [GRAB 2º PLANO].

[BACKGR] se muestra en la visualización de función de dos ranuras de la pantalla de imagen de la cámara.

Cuando la grabación en segundo plano no es posible, se muestra una línea inclinada en la visualización [BACKGR], por ejemplo, la tarjeta de memoria no está insertada en la ranura para tarjeta 2.

### 2 Pulse el botón REC.

La grabación se inicia simultáneamente en la ranura para tarjeta 1 y en la ranura para tarjeta 2.

Inicie o detenga la grabación en la ranura para tarjeta 1 con las operaciones del botón REC.

En la ranura para tarjeta 2, la función de grabación continúa como grabación en segundo plano.

#### NOTA

- La grabación en las ranuras para tarjeta 1 y 2 se realiza en el formato configurado en el menú [SISTEMA].
- La grabación en segundo plano no se puede realizar en los casos siguientes.
  - Si el menú [GRABACIÓN] → [FUNC. GRAB.] → [MODO GRAB.] se configura con otro ajuste distinto a [NORMAL]
- El estado de iluminación de la luz indicadora cambia según si se inicia o detiene la grabación en la ranura para tarjeta 1.
- El código de tiempo se fija en free run.
- El control de la operación de grabación del equipo externo (como grabador) conectado al terminal <SDI OUT> y al terminal <HDMI> se vincula al comando de iniciar/detener grabación de la ranura para tarjeta 1.
- En el modo de grabación en segundo plano, se desactiva la función de eliminación del último clip.
- La tarjeta de memoria en la ranura para tarjeta 1 puede sustituirse incluso con la grabación en segundo plano realizándose en la ranura para tarjeta 2 si la grabación en la ranura para tarjeta 1 está detenida.
- En el modo de grabación en segundo plano, la grabación estándar puede realizarse en la ranura para tarjeta 1 si no hay insertada ninguna tarjeta de memoria en la ranura para tarjeta 2 o si la capacidad de grabación restante de la tarjeta de memoria en la ranura para tarjeta 2 se ha agotado.

## Fin de grabación en segundo plano

### 1 Mantenga pulsado el botón USER al que se asigna [PAUSA GRAB 2º PLANO] durante unos cinco segundos o toque y mantenga el icono del botón USER durante unos cinco segundos y suéltelo.

La grabación en segundo plano se detiene en la ranura para tarjeta 2.

La grabación en segundo plano en la ranura para tarjeta 2 también puede detenerse pulsando el botón <EXIT> durante unos cinco segundos.

#### NOTA

- La grabación en segundo plano en la ranura para tarjeta 2 no puede finalizarse mientras se graba en la ranura para tarjeta 1. Termine la grabación en segundo plano mientras la grabación está detenida en la ranura para tarjeta 1.
- La grabación en segundo plano en la ranura para tarjeta 2 se detiene en los casos siguientes.
  - Cuando se desactiva la alimentación
  - Cuando la tarjeta de memoria se ha quedado sin capacidad de grabación restante.
  - Cuando se ha producido un error en la escritura de la tarjeta de memoria

## Grabación de intervalos

La cámara grabará un fotograma en cada intervalo de tiempo establecido.

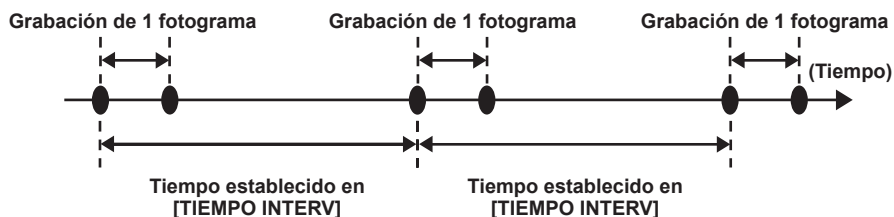

### 1 Seleccione el menú [GRABACIÓN] → [FUNC. GRAB.] → [MODO GRAB.] → [INTERVALO].

[INTRVL] se muestra en la visualización de función de grabación especial de la pantalla de imagen de la cámara.

- No se puede seleccionar cuando el modo de grabación es AVCHD.

### 2 Ajuste el tiempo en el menú [GRABACIÓN] → [FUNC. GRAB.] → [TIEMPO INTERV].

### 3 Pulse el botón REC.

- [I-REC] se muestra en rojo en la visualización de función de grabación especial de la pantalla de imagen de la cámara.
- La cámara repetirá la operación de grabación de un fotograma en cada intervalo de tiempo establecido.
- Para detener la grabación, pulse el botón REC.
- Configure [NORMAL] en el menú [GRABACIÓN] → [FUNC. GRAB.] → [MODO GRAB.] para borrar el ajuste.
- Configure si mantener los ajustes tras apagar la alimentación en el menú [GRABACIÓN] → [FUNC. GRAB.] → [MANTENER MODO GRAB.].

#### NOTA

- El audio no se grabará.
- Los datos grabados (los datos grabados hasta que se detuvo la grabación) se incluyen en un clip.
- El menú [GRABACIÓN] → [TC/UB] → [FREE/REC RUN] se fija en [REC RUN].
- El menú [GRABACIÓN] → [TC/UB] → [DF/NDF] se fija en [NDF].
- [GRAB SDI A DIST.] y [GRAB HDMI A DIST.] no funcionarán.
- Si la duración del clip es inferior a tres segundos cuando la grabación se ha detenido, la imagen del fotograma final se grabará para que la duración del clip sea de tres segundos.
- La grabación se detiene una vez cuando la duración del clip supera en diez horas en la grabación de intervalos. La grabación se reanuda automáticamente después de pocos segundos.
- Para conocer las limitaciones de grabación de la grabación de intervalos, consulte “La función de grabación que no se puede usar simultáneamente” (página 210).

## Grabación IR

Se puede realizar una filmación nocturna usando la luz IR.

### ■ Asignación de [GRAB. IR] al botón USER

#### 1 Seleccione el menú [CÁMARA] → [BOTÓN USUARIO] → [USER1] a [USER12] → [GRAB. IR].

Seleccione para que se pueda alternar la activación/la desactivación de la grabación IR con un botón USER arbitrario.

### ■ Realización de la grabación IR

#### 1 Pulse el botón USER al que se asigna [GRAB. IR] o toque el icono del botón USER.

La cámara accederá al modo de grabación IR.

#### 2 Pulse el botón REC.

Se inicia la grabación IR.

#### NOTA

- También puede configurarse con el menú [CÁMARA] → [CAMBIAR MODO] → [GRAB. IR].
- La grabación IR no puede realizarse si el menú [SISTEMA] → [AJUSTE COLOR] está configurado como [V-Log].

## Funciones de disparo prácticas

### Visualización de patrones de cebra

La cámara puede mostrar dos tipos de patrones de cebra para la imagen emitida desde el monitor LCD.

#### 1 Seleccione el menú [SALIDA VÍDEO/LCD/VISOR] → [ASISTENCIA EI] → [ZEBRA] → [ON].

- Seleccione [MOMENTO]. El patrón de cebra se muestra durante unos cinco segundos cuando se pulsa el botón USER al que se ha asignado [ZEBRA] o se toca el icono del botón USER.
- Configuración de fábrica: [OFF]

### Configuración del nivel de detección

#### 1 Configure cada elemento del menú [SALIDA VÍDEO/LCD/VISOR] → [ASISTENCIA EI].

Elemento	Descripción de los ajustes
[DETECTAR ZEBRA1]	Ajusta el nivel de detección del patrón de cebra 1. [0%]...[109%] (Configuración de fábrica: [80%])
[DETECTAR ZEBRA2]	Ajusta el nivel de detección del patrón de cebra 2. [0%]...[109%] (Configuración de fábrica: [100%])
[ZEBRA2]	Activa/desactiva el patrón de cebra 2 y selecciona [INTERMEDIO]. [ON], [INTERMEDIO], [OFF] (Configuración de fábrica: [OFF])

#### ■ Área de visualización del patrón de cebra

El área de visualización del patrón de cebra varía según la configuración del menú [SALIDA VÍDEO/LCD/VISOR] → [ASISTENCIA EI]. Cuando se selecciona [INTERMEDIO] en [ZEBRA2], el área correspondiente al valor de configuración [DETECTAR ZEBRA1] para el valor de configuración [DETECTAR ZEBRA2] se muestra en el patrón de cebra.

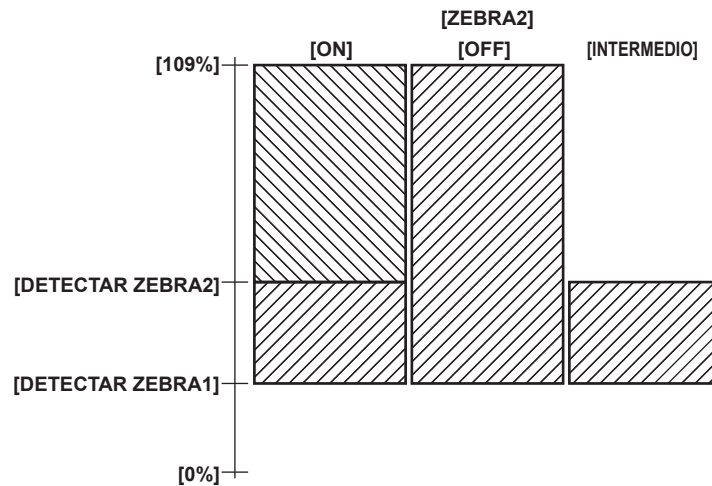

#### NOTA

- El patrón de cebra no puede grabarse.
- El patrón de cebra no se muestra al visualizarse las franjas cromáticas.
- El patrón de cebra no se muestra cuando se selecciona el menú [FICHERO ESCENA] → [SEL. MODO GAMMA] → [HLG].
- El patrón de cebra no se muestra cuando se selecciona el menú [SISTEMA] → [AJUSTE COLOR] → [V-Log].

### Visualización del marcador central

Puede visualizarse un marcador central.

#### 1 Seleccione el tipo de marcador central en el menú [SALIDA VÍDEO/LCD/VISOR] → [MARCADOR] → [MARCADOR DEL CENTRO].

- El marcador central no se muestra cuando se selecciona [OFF].

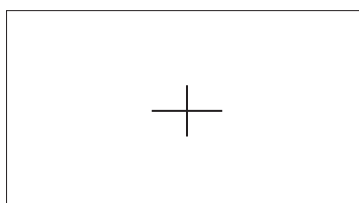

## Visualización del marcador de zona de seguridad

Puede visualizarse un marcador de zona de seguridad.

### 1 Seleccione el tipo del fotograma en el menú [SALIDA VÍDEO/LCD/VISOR] → [MARCADOR] → [MARCADOR SEGURIDAD].

- El marcador de zona de seguridad no se visualiza cuando se selecciona [OFF].

## Configuración del tamaño del fotograma.

### 1 Seleccione el tamaño del fotograma en el menú [SALIDA VÍDEO/LCD/VISOR] → [MARCADOR] → [ÁREA SEGURIDAD].

## Visualización del marcador de contorno

Puede visualizarse un marcador de fotograma.

### 1 Seleccione el ángulo de visión en el menú [SALIDA VÍDEO/LCD/VISOR] → [MARCADOR] → [MARCADOR ENCUADRE].

- El marcador de fotograma no se muestra cuando se selecciona [OFF].

#### **NOTA**

- Se fija en [OFF] cuando están configurados el menú [SISTEMA] → [FORMATO GRAB.] → [480-59.94i/AVCHD SA]/[576-50.00i/AVCHD SA] y el menú [SISTEMA] → [ASPECTO] → [4:3].

## Configuración del color de visualización

### 1 Seleccione el color de visualización en el menú [SALIDA VÍDEO/LCD/VISOR] → [MARCADOR] → [COLOR ENCUADRE].

#### **NOTA**

- El marcador no puede grabarse.
- El marcador no se visualiza con las franjas cromáticas cuando está activada la función de visualización ampliada de la función de asistencia de enfoque.

## Función de asistencia de enfoque

La función de asistencia de enfoque le permite enfocar el objetivo fácilmente.

La imagen de la grabación en el monitor LCD y el visor se puede mostrar ampliada, o el área enfocada se puede mejorar visualmente.

## Función de visualización ampliada

El centro de la imagen de grabación se visualiza ampliada para que sea más fácil enfocar.

Para activar la función de visualización ampliada, pulse el botón <FOCUS ASSIST>, pulse el botón USER, al que se asigna [EXPANDIR], o toque el icono del botón USER.

### Al activar la función de visualización ampliada pulsando el botón <FOCUS ASSIST>

#### ■ Asignación de [EXPANDIR] al botón <FOCUS ASSIST>

Seleccione para que se pueda alternar la activación/la desactivación de la función de visualización ampliada con el botón <FOCUS ASSIST>.

### 1 Seleccione el menú [SALIDA VÍDEO/LCD/VISOR] → [ASIST. ENFOQUE] → [CAMBIO ASIST. ENFOQUE] → [EXPANDIR].

#### ■ Uso de la función de visualización ampliada

### 1 Pulse el botón <FOCUS ASSIST>.

Vuelva a pulsar el botón <FOCUS ASSIST> para volver a la visualización normal.

### Al activar la función de visualización ampliada pulsando el botón USER o tocando el icono del botón USER

#### ■ Asignación de [EXPANDIR] al botón USER

Seleccione para que se pueda alternar la activación/la desactivación de la función de visualización ampliada con un botón USER arbitrario.

### 1 Seleccione el menú [CÁMARA] → [BOTÓN USUARIO] → [USER1] a [USER12] → [EXPANDIR].

#### ■ Uso de la función de visualización ampliada

### 1 Pulse el botón USER al que se asigna [EXPANDIR] o toque el icono del botón USER.

Vuelva a pulsar el botón USER o toque el icono del botón USER para volver a la visualización normal.

Al pulsar el botón <EXIT> también se vuelve a la visualización normal.

## Configuración del modo para la función de visualización ampliada

### 1 Seleccione el modo para la función de visualización ampliada en el menú [SALIDA VÍDEO/LCD/VISOR] → [ASIST. ENFOQUE] → [MODO AMPLIAR].

[10SEG]: desactiva la función de visualización ampliada una vez que han transcurrido diez segundos.

[MANTENER]: activa la función de visualización ampliada hasta que al botón <FOCUS ASSIST> se le asigna [EXPANDIR] o se pulsa el botón USER o se vuelve a tocar el icono del botón USER.

[HASTA GRABAR]: activa la función de visualización ampliada hasta que se realice la operación de grabación.

## Configuración del factor de ampliación

### 1 Seleccione la proporción de ampliación en el menú [SALIDA VÍDEO/LCD/VISOR] → [ASIST. ENFOQUE] → [FACTOR AMPLIACIÓN].

- El factor de ampliación se puede seleccionar de [×2], [×3] o [×4].

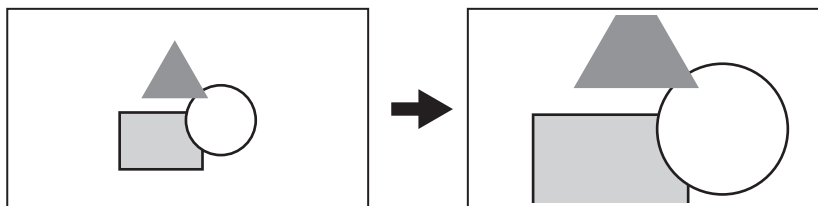

## Configuración de la posición de ampliación

La posición de ampliación se puede seleccionar a partir de nueve posiciones cuando se activa la función de visualización ampliada.

En el caso del multidia: gire el multidia para mover la posición ampliada. Volverá al centro cuando se pulse el multidia.

Las operaciones también se pueden realizar pulsando el botón <◀◀>, el botón <■>, el botón <▶▶>, el botón <▶/||> y el botón <SET>.

En caso de tocar el monitor LCD: la posición ampliada se moverá tocando los marcadores de flecha vertical y horizontal en el monitor LCD.

### NOTA

- La visualización ampliada no puede grabarse.
- La visualización ampliada no se podrá realizar mientras se muestren las franjas cromáticas.
- Algunas de las indicaciones, como los marcadores, podrán ocultarse temporalmente durante la visualización ampliada.
- La visualización ampliada y la visualización de picos pueden activarse a la vez asignando cada función al botón <FOCUS ASSIST> y al botón USER.

## Visualización de picos

La visualización de picos subraya el contorno de la imagen enfocada en rojo, verde, o blanco.

Para activar la visualización de picos, pulse el botón <FOCUS ASSIST>, pulse el botón USER, al que se asigna [RESALTAR], o toque el icono del botón USER.

### Al activar la visualización de picos pulsando el botón <FOCUS ASSIST>

#### ■ Asignación de [RESALTAR] al botón <FOCUS ASSIST>

Seleccione para que se pueda alternar la activación/la desactivación de la visualización de picos con el botón <FOCUS ASSIST>.

### 1 Seleccione el menú [SALIDA VÍDEO/LCD/VISOR] → [ASIST. ENFOQUE] → [CAMBIO ASIST. ENFOQUE] → [RESALTAR].

#### ■ Visualización de picos

### 1 Pulse el botón <FOCUS ASSIST>.

Vuelva a pulsar el botón <FOCUS ASSIST> para volver a la visualización normal.

### Al activar la función de visualización de picos pulsando el botón USER o tocando el icono del botón USER

#### ■ Asignación de [RESALTAR] al botón USER

Active/desactive la visualización de picos con un botón USER arbitrario.

### 1 Seleccione el menú [CÁMARA] → [BOTÓN USUARIO] → [USER1] a [USER12] → [RESALTAR].

#### ■ Visualización de picos

### 1 Pulse el botón USER al que se asigna [RESALTAR] o toque el icono del botón USER.

Vuelva a pulsar el botón USER o toque el icono del botón USER para volver a la visualización normal.

## Ajuste de la visualización de picos

### 1 Seleccione el tipo de visualización en el menú [SALIDA VÍDEO/LCD/VISOR] → [ASIST. ENFOQUE] → [CAMBIO ASIST. ENFOQUE].

[RESALTAR]: activa la visualización de picos.

[EXPANDIR]: activa la visualización ampliada.

## Configuración del color para la visualización de picos

Establece el color de la visualización de picos.

### 1 Seleccione el color de la visualización de picos en el menú [SALIDA VÍDEO/LCD/VISOR] → [ASIST. ENFOQUE] → [COLOR RESALTO].

- El color de la visualización de picos se puede seleccionar de [ROJO], [VERDE] o [BLANCO].

### NOTA

- La visualización de picos no puede grabarse.
- La visualización de picos no se muestra al visualizarse las franjas cromáticas.
- La visualización ampliada y la visualización de picos pueden activarse a la vez asignando cada función al botón <FOCUS ASSIST> y al botón USER.

## Visualización monocroma

**1** Seleccione el menú [SALIDA VÍDEO/LCD/VISOR] → [ASIST. ENFOQUE] → [BLANCO Y NEGRO] → [ON].

### NOTA

- La visualización monocroma puede activarse cuando la visualización de picos está funcionando. Seleccione el menú [SALIDA VÍDEO/LCD/VISOR] → [ASIST. ENFOQUE] → [BLANCO Y NEGRO] → [DURANTE PEAKING].

## Resaltar los contornos de las imágenes

Resulta más fácil enfocar si los contornos de las imágenes del monitor LCD y del visor aparecen resaltados.

La intensidad de los contornos del monitor LCD no afecta a las imágenes emitidas ni grabadas por la cámara.

Configure la intensidad de los contornos en el menú [SALIDA VÍDEO/LCD/VISOR] → [ASIST. ENFOQUE] → [DETALLE] → [ON] y ajuste el menú [SALIDA VÍDEO/LCD/VISOR] → [ASIST. ENFOQUE] → [NIVEL DETALLE]/[FREC. DETALLE].

## Función de estabilizador de imagen óptico

Las vibraciones de la cámara se pueden reducir con la función de estabilizador de imagen óptico al filmar sosteniendo la cámara con la mano.

Puede usar la función del estabilizador de imagen óptico híbrido.

La función del estabilizador de imagen óptico híbrido es un estabilizador de imagen óptico que combina los métodos electrónico y óptico.

## Activación/desactivación de la función del estabilizador de imagen óptico

**1** Seleccione el menú [CÁMARA] → [CAMBIAR MODO] → [O.I.S.] → [ON].

- Puede activar/desactivar la función del estabilizador de imagen óptico pulsando el botón <O.I.S.>.

## Activación/desactivación la función del estabilizador de imagen óptico híbrido

**1** Seleccione el menú [CÁMARA] → [CAMBIAR MODO] → [O.I.S. HÍBRIDO] → [ON].

Active la función del estabilizador de imagen óptico híbrido para lograr una mayor potencia de estabilización de las imágenes al sujetar la cámara y filmar un sujeto alejado con el zoom.

Con la función del estabilizador de imagen óptico híbrido activada,  se visualiza en el monitor LCD.

## Ajustes del estabilizador de imagen óptico según las condiciones de filmación

Puede ajustar los ajustes del estabilizador de imagen óptico según las condiciones de filmación.

**1** Seleccione el menú [CÁMARA] → [CAMBIAR MODO] → [MODO O.I.S.] → [NORMAL]/[ROT. VERT./HORIZ.]/[ESTABLE].

[NORMAL]: especifica la configuración estándar para un balance de corrección óptimo en caso de vibraciones de cámaras grandes y pequeñas.

[ROT. VERT./HORIZ.]: especifica un ajuste apropiado para filmar que usa bastantes movimientos en panorámica y de inclinación de la cámara.

[ESTABLE]: especifica un ajuste apropiado para fijar una composición para filmar un sujeto.

- Alterna entre [NORMAL], [ROT. VERT./HORIZ.] y [ESTABLE] en orden cada vez que se pulsa el botón USER al que se ha asignado [MODO O.I.S.] o se toca el icono del botón USER.

### NOTA

- La estabilización quizá no sea posible si la cámara tiene muchas vibraciones.
- Si utiliza un trípode, la desactivación de la función del estabilizador de imagen óptico le permitirá obtener imágenes naturales.

## Función de ampliación del rango dinámico

Mediante la compresión de los niveles de señal de vídeo de las zonas de luminosidad alta que aparecen apagadas durante la filmación normal, se puede ampliar el rango dinámico.

La función de articulación, la función de gamma negra y la función del modo gamma no se ejecutan cuando la función de ampliación del rango dinámico está activada.

## Activación/desactivación de la función de ampliación del rango dinámico

**1** Seleccione el menú [FICHERO ESCENA] → [DRS] → [ON].

- La función de ampliación del rango dinámico puede activarse o desactivarse pulsando el botón USER al que se asigna [DRS] o tocando el icono del botón USER.

## Ajuste del efecto de ampliación del rango dinámico

**1** Seleccione el nivel de compresión con el menú [FICHERO ESCENA] → [PROF. EFECTO DRS].

### NOTA

- La función de ampliación del rango dinámico no se ejecuta si el menú [SISTEMA] → [AJUSTE COLOR] está configurado como [V-Log].

## Función de marca de hora

Puede registrar la fecha y la hora de la filmación en las imágenes.

### 1 Seleccione la información para grabar en el menú [GRABACIÓN] → [SUPERP. HORA].

[OFF]: no superpone la fecha ni la hora.

[DÍA]: solo superpone la fecha.

[HORA]: solo superpone la hora.

[DÍA Y HORA]: superpone la fecha y hora.

La fecha y hora de la grabación se muestran en la parte inferior central del monitor LCD.

### NOTA

- El orden en el que aparecerán el año, el mes y el día de la marca de hora se establece en el menú [OTROS] → [RELOJ] → [FORM. FECHA].
- La visualización del mes para la marca de hora con la grabación de las imágenes se realiza en inglés.
- El tamaño de los caracteres y la posición en pantalla de la marca de hora varían según el formato de grabación-
- La marca de hora no se graba en los siguientes casos.
  - Cuando se configura el menú [SISTEMA] → [FORMATO GRAB.] → [480-59.94i/AVCHD SA]/[576-50.00i/AVCHD SA]
  - Cuando se configura el menú [FICHERO ESCENA] → [VEL. CUADRO VAR.] → [ON]
  - Cuando se configura el menú [SISTEMA] → [SÚPER LENTO] → [ON]
  - Cuando se configura el menú [RED] → [FUNC. RED] → [STREAMING]/[NDI|HX]
  - Cuando se configura el menú [SISTEMA] → [AJUSTE COLOR] → [V-Log]
- La posición para visualizar la marca de hora no puede cambiarse.
- La marca de hora se visualiza en la pantalla del monitor LCD, la imagen del visor y la imagen emitida desde los terminales <SDI OUT>/<HDMI>/<AV OUT>.

Cuando se configura lo siguiente en el menú [SISTEMA] → [FORMATO GRAB.], la marca de hora visualizada en el vídeo de la pantalla del monitor LCD/visor tendrá un tamaño diferente para los caracteres y la posición de visualización comparada con la marca de hora de la grabación.

[1080-59.94i/AVC-I50]

[1080-50.00i/AVC-I50]

[720-59.94p/AVC-I200]

[720-59.94p/AVC-I100]

[720-59.94p/AVC-I50]

[720-59.94p/AVC-G50]

[720-59.94p/AVC-G25]

[720-59.94p/AVC-G12]

[720-50.00p/AVC-I200]

[720-50.00p/AVC-I100]

[720-50.00p/AVC-I50]

[720-50.00p/AVC-G50]

[720-50.00p/AVC-G25]

[720-50.00p/AVC-G12]

[720-59.94p/AVCHD PM]

[720-50.00p/AVCHD PM]

- La salida externa se retarda un fotograma al superponer la marca de hora.
- La configuración del menú [SALIDA VÍDEO/LCD/VISOR] → [INDICADOR] → [DÍA/HORA] se desactiva al superponer la marca de hora.
- La marca de hora es una señal de imagen grabada superpuesta en el sujeto. Por tanto, la visualización de picos de la función de asistencia de enfoque y la detección del patrón de cebras también se activan con la visualización de la marca de hora. La marca de hora también se visualiza en horizontal invertida cuando se configura conforme al menú [SALIDA VÍDEO/LCD/VISOR] → [LCD] → [AUTODISPARO] → [ESPEJO].

## Función del monitor de forma de onda

La forma de onda de la imagen puede mostrarse.

### ■ Asignación de [MFO] al botón USER

Configure esta función para que el monitor de forma de onda se pueda mostrar/ocultar con un botón USER arbitrario.

### 1 Seleccione el menú [CÁMARA] → [BOTÓN USUARIO] → [USER1] a [USER12] → [MFO].

- [MFO] se asigna al botón <USER 3> en los ajustes predeterminados de fábrica.

### ■ Visualización del monitor de forma de onda

#### 1 Pulse el botón USER al que se asigna [MFO] o toque el icono del botón USER.

Vuelva a pulsar el botón USER o toque el icono del botón USER para volver a la visualización normal.

- La visualización cambia cada vez que se pulsa el botón USER o se toca el icono del botón USER cuando está configurado el menú [SALIDA VÍDEO/LCD/VISOR] → [ASISTENCIA EI] → [MODO MFO] → [MFO/VECTOR].

## Configuración de la visualización del monitor de forma de onda

Puede intercambiarse entre la visualización de la forma de onda y del vector.

### 1 Seleccione la visualización del monitor de forma de onda en el menú [SALIDA VÍDEO/LCD/VISOR] → [ASISTENCIA EI] → [MODO MFO].

[MFO]: muestra la forma de onda.

[VECTOR]: muestra el vector.

[MFO/VECTOR]: muestra la forma de onda y el vector. Se alterna entre forma de onda, vector o sin visualización en orden cada vez que se pulsa el botón USER al que se ha asignado [MFO] o se toca el icono del botón USER.

## Configuración de la transmisión

Puede configurarse la transmisión del monitor de forma de onda.

### 1 Seleccione la transmisión en el menú [SALIDA VÍDEO/LCD/VISOR] → [ASISTENCIA EI] → [TRANSPARENCIA MFO].

- La transmisión se puede seleccionar de [0%], [25%] o [50%].

#### NOTA

- El monitor de forma de onda no puede grabarse.
- El monitor de forma de onda no se visualiza al usar la función de visualización ampliada con la función de asistencia de enfoque.
- El monitor de forma de onda se muestra automáticamente al configurar algunos elementos del menú para el ajuste de la calidad de imagen.

## Función de zoom digital

### ■ Asignación de [D.ZOOM] al botón USER

Seleccione para que se pueda alternar la activación/la desactivación de la función de zoom digital con un botón USER arbitrario.

### 1 Seleccione el menú [CÁMARA] → [BOTÓN USUARIO] → [USER1] a [USER12] → [D.ZOOM].

### ■ Uso de la función de zoom digital

### 1 Pulse el botón USER al que se asigna [D.ZOOM] o toque el icono del botón USER.

La relación de ampliación alterna 2x, 5x, 10x y se desactiva cada vez que se pulsa el botón USER o se toca el icono del botón USER.

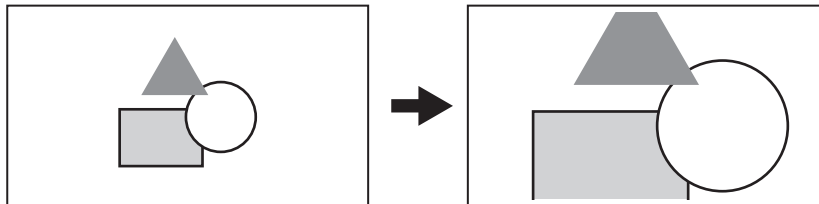

#### NOTA

- La calidad de la imagen disminuye cuanto mayor es la relación de ampliación al usarse el zoom digital.
- El zoom digital se cancela al apagarse la alimentación.

## Indicador de nivel

Se puede visualizar un indicador de nivel que señala las inclinaciones horizontal y vertical de la cámara en el monitor LCD.

La línea del indicador de nivel se muestra en naranja mientras que la cámara está inclinada. La línea del indicador de nivel cambiará de naranja a azul claro y, a continuación, a blanco cuando la inclinación de la cámara se corrija. Indicará aproximadamente 30° en la dirección horizontal, y hasta 30° en la dirección vertical.

### 1 Seleccione el menú [SALIDA VÍDEO/LCD/VISOR] → [INDICADOR DE NIVEL] → [INDICADOR DE NIVEL] → [ON].

#### NOTA

- La visualización del indicador de nivel no puede grabarse.
- El indicador de nivel no se muestra cuando está activada la función de asistencia de enfoque ni cuando las franjas cromáticas están visibles.
- El indicador de nivel podría no mostrarse correctamente mientras se está moviendo la cámara.
- El indicador de nivel podría no mostrarse correctamente durante la filmación con la cámara inclinada excesivamente hacia arriba o hacia abajo.
- Pulse el botón USER al que se asigna [INDICADOR DE NIVEL] o toque el icono del botón USER para visualizar u ocultar el indicador de nivel.
- Pulse el botón USER al que se asigna [ESTAB. INDIC. NIVEL] o toque el icono del botón USER para establecer las direcciones horizontal y vertical actuales como valor de referencia del indicador de nivel. Restablezca el valor establecido en el menú [SALIDA VÍDEO/LCD/VISOR] → [INDICADOR DE NIVEL] → [REINIC. INDIC. NIVEL].

## Franjas cromáticas

Las franjas cromáticas pueden visualizarse. Es útil para el ajuste de la calidad de imagen de una TV o de un monitor externo.

### 1 Pulse el botón <BARS>.

Vuelva a pulsar el botón <BARS> para volver a la visualización normal.

## Configuración del tipo de franjas cromáticas

### 1 Seleccione el tipo de franjas cromáticas en el menú [OTROS] → [BARRAS COLORES] → [TIPO BARRAS COLORES].

- El tipo de franjas cromáticas se puede seleccionar de [SMPTE] o [LLENO].

#### NOTA

- Puede aparecer una mancha según la resolución de salida.

### Configuración de la salida audio de la señal de prueba

Establece si la señal de prueba de audio (señal de tono de nivel 1 kHz) se puede emitir cuando se muestran las franjas cromáticas.

**1** Seleccione el menú [OTROS] → [BARRAS COLORES] → [TONO DE PRUEBA] → [ON].

## Visualización de la pantalla de iconos de operación

Puede seleccionar el archivo de escena o accionar las funciones asignadas del [USER8] al [USER12].

### Visualización de la pantalla de iconos de operación

**1** Pulse el multimedial o el botón <SET> mientras se visualiza [ICONS] en el monitor LCD, o toque el monitor LCD durante uno o más segundos mientras se visualiza la pantalla de imagen de la cámara.

- Se visualiza la pantalla de iconos de operación.

La cámara vuelve a la pantalla de imagen de la cámara desde la pantalla de iconos de operación en los siguientes casos.

- Cuando se pulsa el botón <EXIT>
- Cuando se toca otro elemento que no sea el icono
- Cuando el funcionamiento táctil del monitor LCD y el accionamiento del botón <◀◀>, el botón <■>, el botón <▶▶>, el botón <▶/||> o el botón <SET> no se utilizan durante unos cinco segundos

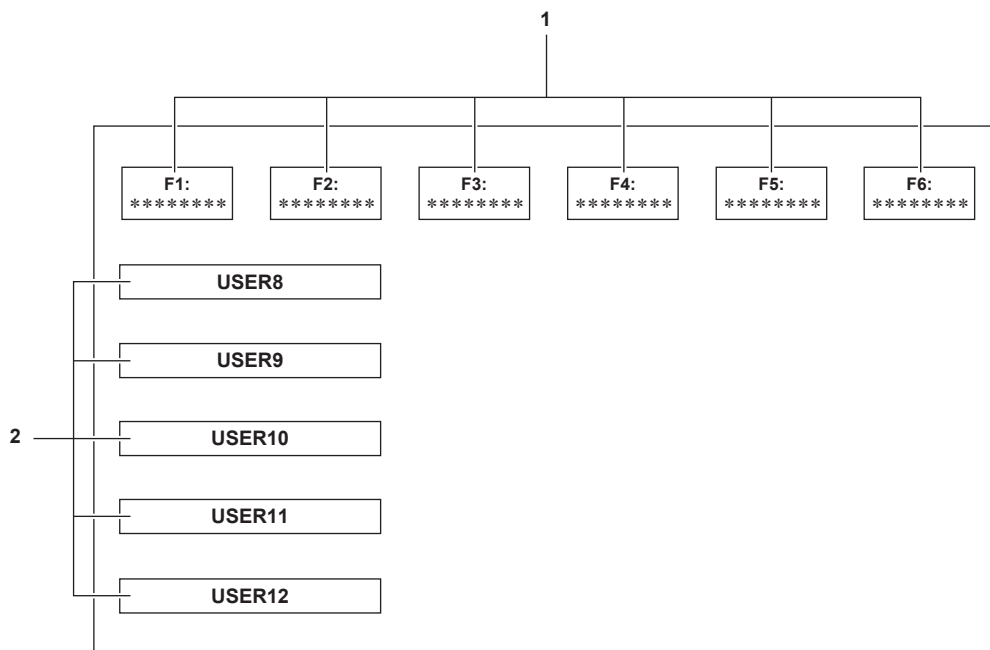

**1** Icono de archivo de escena (1 a 6)

Alinee el cursor y pulse el multimedial o el botón <SET>, o toque el icono para seleccionar cada archivo de escena. El nombre de cada archivo de escena se muestra en la segunda línea del icono.

**2** Icono del [USER8] al [USER12]

Alinee el cursor y pulse el multimedial o el botón <SET>, o toque el icono para ejecutar la función asignada del [USER8] al [USER12]. Cada función asignada del [USER8] al [USER12] se muestra en el icono.

## Función multimanual

Accione el multidental para cambiar los ajustes y realizar otras operaciones sin visualizar el menú.

Las operaciones también se pueden realizar pulsando el botón <▶/||>, el botón <■>, el botón <SET> y el botón <EXIT>.

Puede ejecutar las siguientes funciones

Visualización de la pantalla de la imagen de la cámara	Función
[ ICONS]	Visualiza la pantalla de iconos de operación.
[ WB]	Fija el valor variable del balance de blancos.
[ SHUTTER]	Fija la velocidad del obturador.
[ SYNCHRO]	Fija la velocidad del obturador de exploración sincronizada.
[ FRAME RATE]	Fija la velocidad de fotogramas de la función de grabación con velocidad de fotogramas variable.
[ AREA]	Ajusta la posición de la zona o el tamaño de la zona de la función de modo de zona.
[ AF AREA]	Ajusta la anchura de la zona de enfoque automático.

### Visualización de la pantalla de iconos de operación

**1 Gire el multidental para mostrar el valor [ ICONS].**

**2 Pulse el multidental.**

Se visualiza la pantalla de iconos de operación.

### Configuración del valor variable del balance de blancos

**1 Gire el multidental para mostrar el valor [ WB].**

**2 Pulse el multidental.**

La visualización del balance de blancos se resalta en naranja.

**3 Gire el multidental para seleccionar la temperatura del color.**

**4 Pulse el multidental.**

La configuración cambia al valor mostrado y se sale de la pantalla.

Pulse el botón <EXIT> para salir sin cambiar la configuración.

#### NOTA

- [ WB] solo se muestra cuando se dan las siguientes condiciones.
  - El interruptor <WHITE BAL> está en la posición <PRST>
  - El menú [CÁMARA] → [CAMBIAR MODO] → [PRESER BAL. BLANCO] está configurado como [VAR.]
  - La función de seguimiento automático del balance de blancos está desactivada
  - La grabación IR está desactivada

### Configuración de la velocidad del obturador

**1 Gire el multidental para mostrar el valor [ SHUTTER].**

**2 Pulse el multidental.**

La visualización de la velocidad del obturador se resalta en naranja.

**3 Gire el multidental para seleccionar la velocidad del obturador.**

**4 Pulse el multidental.**

La configuración cambia al valor mostrado y se sale de la pantalla.

Los ajustes de la exploración sincronizada se inician cuando la visualización de la velocidad del obturador tiene un valor decimal.

Pulse el botón <EXIT> para salir sin cambiar la configuración.

#### NOTA

- [ SHUTTER] se muestra cuando la función del obturador se activa y se ajusta al obturador manual.
- Pulse el botón <SHUTTER> para activar/desactivar la función del obturador.

### Configuración de la velocidad del obturador de exploración sincronizada

**1 Gire el multidental para mostrar el valor [ SHUTTER].**

**2 Pulse el multidental.**

La visualización de la velocidad del obturador se resalta en naranja.

**3 Gire el multidental para seleccionar la velocidad del obturador de la visualización decimal.**

#### 4 Pulse el multial.

Se visualiza .

#### 5 Gire el multial para seleccionar la velocidad del obturador de exploración sincronizada.

#### 6 Pulse el multial.

La configuración cambia al valor mostrado y se sale de la pantalla.

Pulse el botón <EXIT> para salir sin cambiar la configuración.

### Configuración de la velocidad de fotogramas de la función de grabación con velocidad de fotogramas variable

#### 1 Gire el multial para mostrar el valor .

#### 2 Pulse el multial.

La visualización de la velocidad de fotogramas se resalta en naranja.

#### 3 Gire el multial para seleccionar la velocidad de fotogramas.

#### 4 Pulse el multial.

La configuración cambia al valor mostrado y se sale de la pantalla.

Pulse el botón <EXIT> para salir sin cambiar la configuración.

Cuando se pulsa el botón REC mientras es posible grabar, se sale de la configuración tras cambiar el ajuste del valor visualizado y, a continuación, se inicia la grabación.

#### **NOTA**

-  [FRAME RATE] se visualiza cuando están configurados el menú [FICHERO ESCENA] → [VEL. CUADRO VAR.] → [ON] y el menú [SISTEMA] → [SÚPER LENTO] → [OFF].

### Ajuste de la posición de la zona o el tamaño de la zona de la función de modo de zona.

#### 1 Gire el multial para mostrar el valor .

#### 2 Pulse el multial.

#### 3 Gire el multial para cambiar el tamaño del marco de zona.

#### 4 Pulse el botón <<<<>, el botón <■>, el botón <>>>> o el botón <>/||> para cambiar la posición del marco de zona.

#### 5 Pulse el multial.

La configuración cambia a la posición o el tamaño mostrados, y se sale de la pantalla.

La configuración se cambia y también se sale de la pantalla pulsando el botón <EXIT>.

#### **NOTA**

-  [AREA] se muestra cuando se activa la función de modo de zona.

### Ajuste de la anchura de la zona de enfoque automático

Ajusta la anchura de la zona para el enfoque automático de modo que coincida con el tamaño del sujeto.

#### 1 Pulse el botón USER asignado a [ÁREA AF] o toque el icono del botón USER con la pantalla de imagen de la cámara visualizada.

 [AF AREA] se muestra en la pantalla de imagen de la cámara.

#### 2 Gire el multial para ajustar el marco de zona del enfoque automático.

#### 3 Pulse el multial.

La configuración cambia a la anchura mostrada y se sale de la pantalla.

Pulse el botón <EXIT> para salir sin cambiar la configuración.

Para anular el ajuste, pulse el botón USER al que se asigna [ÁREA AF] o toque el icono del botón USER.

Para volver a ajustar, pulse el multial cuando se muestre  [AF AREA] en amarillo y realice los pasos del 2 al 3.

#### **NOTA**

- La anchura del marco de zona de enfoque automático puede ajustarse incluso si se ha configurado el menú [CÁMARA] → [CAMBIAR MODO] → [ANCHO ÁREA AF] → [ON] y el menú está cerrado.

## Capítulo 6 **Reproducción**

---

Los datos, incluida la información adicional como imagen, audio y metadatos grabados con una filmación, se guardan como un clip. La reproducción, la copia, etc., del clip se pueden realizar en la cámara.

## Función de miniaturas

### Descripción general del funcionamiento de las miniaturas

Un clip es un grupo de datos grabados en una filmación, que incluye información adicional como imagen, audio y metadatos.

Las siguientes operaciones pueden realizarse mientras se observan las miniaturas de clips que se visualizan en el monitor LCD.

- Reproducción
- Eliminar
- Proteger (solo clips grabados en MOV/AVCHD)
- Copiar (solo clips grabados en P2/AVCHD)
- Reconectar (solo clips grabados en P2)
- Hay dos métodos de funcionamiento, un método consiste en mover el multimedial o el botón <<<<>, el botón <■>, el botón >>>> y el botón <>|||>, u otro método es tocar el monitor LCD.

### Pantalla de miniaturas

Pulse el botón <THUMBNAIL> para visualizar la pantalla de miniaturas en la pantalla de imagen de la cámara.

Vuelva a pulsar el botón <THUMBNAIL> para visualizar la pantalla de imagen de la cámara.

Los clips con el formato de archivo de grabación (P2/MOV/AVCHD) seleccionados en el menú [SISTEMA] → [FORMATO ARCHIVO] se muestran en la pantalla de imágenes en miniatura.

Además, el menú de la pantalla de miniaturas se puede activar pulsando el botón <MENU> con la pantalla de miniaturas visualizada.



#### 1 Visualización de estado del clip

**[TODAS RANURAS]:** muestra los clips grabados en todas las tarjetas de memoria de cada ranura para tarjeta. Lo muestra en [TODAS RANURAS] cuando la pantalla de miniaturas se visualiza desde la pantalla de imagen de la cámara.

**[RANURA1]:** muestra solo los clips grabados en la tarjeta de memoria de la ranura para tarjeta 1.

**[RANURA2]:** muestra solo los clips grabados en la tarjeta de memoria de la ranura para tarjeta 2.

**[RANURA1→RANURA2]:** se muestra al copiar de la tarjeta de memoria de la ranura para tarjeta 1 a la tarjeta de memoria de la ranura para tarjeta 2.

**[RANURA2→RANURA1]:** se muestra al copiar de la tarjeta de memoria de la ranura para tarjeta 2 a la tarjeta de memoria de la ranura para tarjeta 1.

**[MISMO FORMATO]:** muestra solo los clips grabados en el mismo formato que el formato del sistema.

Los clips grabados en el mismo formato coinciden con los ajustes actuales para cada elemento del menú [SISTEMA] → [FRECUENCIA]/[FORMATO ARCHIVO]/[FORMATO GRAB.]/[RES. MUESTREO AUDIO].

#### 2 Visualización de la función

Se muestra durante la operación de copia, eliminación, protección, etc.

#### 3 Modo de grabación

**[P2]**: se muestra cuando P2 se selecciona como formato del archivo de grabación.

**[MOV]**: se muestra cuando MOV se selecciona como formato del archivo de grabación.

**[AVCHD]**: se muestra cuando AVCHD se selecciona como formato del archivo de grabación.

**[P2]**: se muestra cuando MOV o AVCHD se selecciona como formato de archivo de grabación y si hay al menos un clip P2 en una de las tarjetas de memoria.

**[AVCHD]**: se muestra cuando P2 o MOV se selecciona como formato de archivo de grabación y si hay al menos un clip AVCHD en una de las tarjetas de memoria.

**[MOV]**: se muestra cuando P2 o AVCHD se selecciona como formato de archivo de grabación y si hay al menos un clip MOV en una de las tarjetas de memoria.

**4 Estado de clip defectuoso**

**NG**: se muestra cuando P2 se selecciona como formato de archivo de grabación y si hay al menos un clip P2 defectuoso que pueda repararse en la pantalla de imágenes en miniatura.

**NG**: se muestra cuando P2 se selecciona como formato de archivo de grabación y si hay al menos un clip P2 defectuoso que no pueda repararse en la pantalla de imágenes en miniatura.

(Sin indicación en la pantalla): no hay ningún clip P2 defectuoso en la pantalla de imágenes en miniatura.

**5 Visualización de estado del soporte**

El número de la ranura para tarjeta de la tarjeta de memoria en la cual se graba el clip en la posición del cursor se muestra en amarillo.

**6 Indicación del estado de conexión de la LAN por cable, LAN inalámbrica y tethering USB**

Muestra el estado de la conexión LAN por cable, LAN inalámbrica y tethering USB.

(Sin indicación en pantalla): no conectado mediante LAN por cable, LAN inalámbrica ni tethering USB. Se configura en el menú [RED] → [SEL. DISPOSITIVO] → [OFF].

: se configura en la LAN por cable y la aplicación ROP no está conectada.

: se configura en la LAN por cable y la aplicación ROP está conectada.

: se configura en la LAN inalámbrica y la aplicación ROP no está conectada.

: se configura en la LAN inalámbrica y la aplicación ROP está conectada.

: se configura en el tethering USB y la aplicación ROP no está conectada.

: se configura en el tethering USB y la aplicación ROP está conectada.

**7 Visualización de estado de alimentación**

: indica el nivel restante de la batería cuando la alimentación es con la batería.

: se muestra cuando la alimentación se suministra con el adaptador de CA.

**8 Cursor**

**9 Clip que no puede reproducirse**

Se muestra cuando el clip no se puede reproducir en la cámara, por ejemplo, por incumplimiento de estándar.

**10 Botón de cambio de página**

Cambia la página de la pantalla de miniaturas.

[△]: mueve a la página anterior

[▽]: mueve a la página siguiente

**11 Barra de desplazamiento**

Indica la parte de la miniatura completa que está siendo visualizada actualmente.

**NOTA**

• Cuando se selecciona P2 como el formato de archivo de grabación, un clip grabado en varias tarjetas de memoria se visualiza como un solo clip.

**Visualización de los clips en la pantalla de miniaturas**

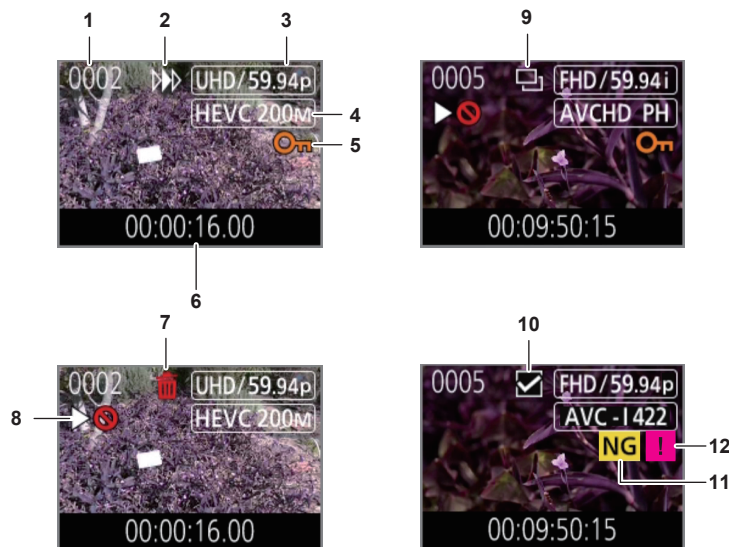

**1 Número de la miniatura**

Muestra el número de la miniatura entre [0001] y [9999].

Normalmente, se muestra el número asignado al clip en el orden de grabación.

**2 Estado de reanudación de la reproducción**

**3 Número de píxeles de grabación, frecuencia del sistema**

**4 Formato del archivo de grabación, códec de grabación**

**5 Estado de protección del clip**

Se muestra esto cuando se protege el clip.

**6 Nombre del clip/código de tiempo estándar**

Los primeros ocho dígitos del código de tiempo al empezar a filmar un clip o el nombre del clip se muestran en caracteres alfanuméricos.

La información que se visualiza se configura en el menú [MINIATURAS] → [MOSTRAR] → [DATOS].

**7 Estado de eliminación de la selección**

**8 Clip que no puede reproducirse**

Se muestra cuando el clip no se puede reproducir con la cámara porque la frecuencia del sistema es diferente, etc.

**9 Estado de copia de la selección**

Se muestra cuando se selecciona el clip.

**10 Estado de selección de reconexión**

Se muestra cuando se selecciona el clip que se va a reconectar.

**11 Clip defectuoso/clip desconocido**

**NG**: se muestra para un clip P2 defectuoso que puede repararse.

**NG**: se muestra para un clip P2 defectuoso que no puede repararse.

**?**: se muestra para un clip P2 con un formato diferente para el estándar P2.

**12 Clip incompleto**

**I**: se muestra para un clip P2 cuando el clip se graba en varias tarjetas de memoria y una de estas tarjetas de memoria no está insertada.

**Visualización de la información del clip**

Muestra la información del clip donde se coloca el cursor.

**1 Mueva el cursor amarillo al clip para mostrar la información del clip.**

**2 Seleccione el menú [MINIATURAS] → [CLIP] → [INFORMACIÓN].**

Se muestra la información del clip.

■ **Información sobre el clip**

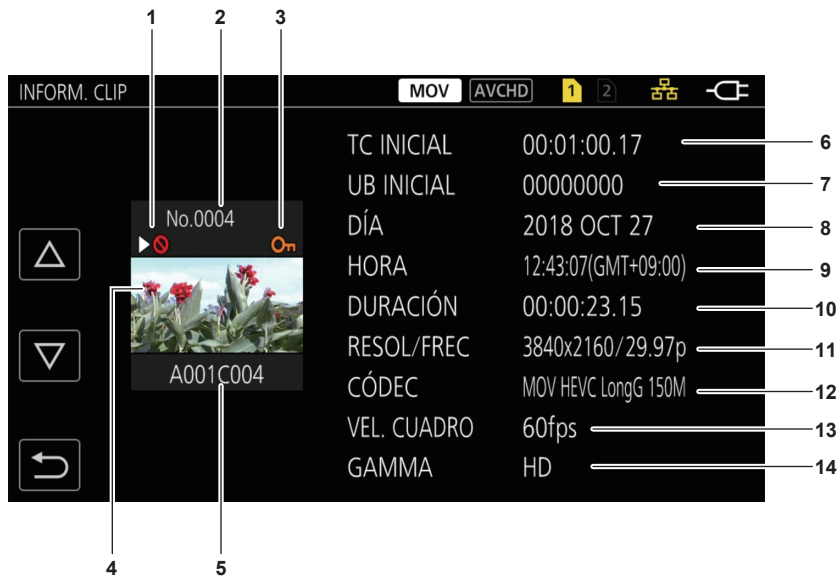

**1 Clip que no puede reproducirse**

Se muestra cuando el clip no se puede reproducir con la cámara porque la frecuencia del sistema es diferente, etc.

**2 Número de la miniatura**

**3 Proteger estado del clip/clip defectuoso/clip desconocido/clip incompleto**

**On**: se muestra esto cuando el clip está protegido.

**NG**: se muestra para un clip P2 defectuoso que puede repararse.

**NG**: se muestra para un clip P2 defectuoso que no puede repararse.

**?**: se muestra para un clip P2 con un formato diferente para el estándar P2.

**I**: se muestra para un clip P2 cuando el clip se graba en varias tarjetas de memoria y una de estas tarjetas de memoria no está insertada.

**4 Imagen en miniatura**

**5 Nombre del clip**

**6 [TC INICIAL]**

Visualiza el valor del código de tiempo al inicio de la grabación.

**7 [UB INICIAL]**

Muestra el valor de los bits de usuario al inicio de la grabación.

**8 [DÍA]**

Visualiza la fecha de grabación.

**9 [HORA]**

Visualiza la hora al inicio de la grabación.

**10 [DURACIÓN]**

Visualiza la duración temporal del clip.

**11 [RESOL/FREC]**

Visualiza la formato de grabación del clip.

**12 [CÓDEC]/[CÓDEC/AUDIO]**

Muestra el formato del archivo de grabación y el códec de grabación del clip.

Visualiza el número de bits de audio del clip si el formato de grabación es AVC-Intra 100/AVC-Intra 50.

**13 [VEL. CUADRO]**

Muestra la velocidad de fotogramas de grabación del clip.

Muestra cuándo la función de grabación con velocidad de fotogramas variable está activada y el clip se graba con una velocidad de fotogramas distinta de la frecuencia del sistema.

**14 [GAMMA]**

Visualiza el valor gamma del clip.

Visualiza [V-Log] si se ha configurado el menú [SISTEMA] → [AJUSTE COLOR] → [V-Log] y se realiza la grabación.

Se visualiza cuando se configura el menú [SISTEMA] → [FORMATO ARCHIVO] → [P2]/[MOV] y se realiza la grabación.

**Copia de clips**

Los clips se pueden copiar entre las tarjetas de memoria.

Solo puede copiarse el clip grabado en P2 o AVCHD.



Figura 1



Figura 2



Figura 3



Figura 4



Figura 5

**1 Pulse el botón <THUMBNAIL>.**

Visualizará la pantalla de miniaturas.

**2 Pulse el botón <MENU> mientras se muestra la pantalla de miniaturas.**

Se muestra el menú.

**3 Seleccione el menú [MINIATURAS] → [CLIP] → [COPIAR].**

**4 Seleccione [SELECCIONAR]. (Figura 1)**

- Al seleccionar [TODO], se copiarán todos los clips entre las tarjetas de memoria.

**5 Seleccione la ranura para tarjeta para el destino de copia. (Figura 2)**

Los clips de la tarjeta de memoria del origen copia se muestran en la pantalla de miniaturas. (Figura 3)

- [RANURA1→RANURA2]: copia los clips de la tarjeta de memoria de la ranura para tarjeta 1 a la tarjeta de memoria de la ranura para tarjeta 2.
- [RANURA2→RANURA1]: copia los clips de la tarjeta de memoria de la ranura para tarjeta 2 a la tarjeta de memoria de la ranura para tarjeta 1.

**6 Seleccione el clip para copiar en la pantalla de miniaturas.**

 se muestra en el clip seleccionado.

## 7 Seleccione . (Figura 4)

- No puede seleccionarse manteniendo pulsado el multimedial.

## 8 Cuando aparezca el mensaje de confirmación, seleccione [SET].

Se muestra la barra de progreso, y la copia del clip se inicia.

[¿SOBRESCRIBIR?] se visualiza cuando en el destino de copia hay otro clip P2 igual. Seleccione [SET] cuando sobrescriba el clip, y seleccione  cuando no sobrescriba el clip.

- Para cancelar el proceso de copia, seleccione [Cancelar].

## 9 Cuando se muestre el mensaje de proceso finalizado, seleccione . (Figura 5)

### NOTA

- El clip grabado con formato de archivo MOV no puede copiarse.
- La copia no es posible cuando el volumen del clip seleccionado es más grande que la capacidad disponible en la tarjeta del destino.
- No puede copiar cuando la tarjeta de destino para la copia está protegida contra escritura.
- La copia no es posible cuando se supera el número máximo de clips.
- La copia no es posible cuando se supera el número máximo de la lista de reproducción.
- El clip P2 de más de 4 GB no puede copiarse en una tarjeta de memoria de 32 GB o menos.
- El clip P2 grabado en varias tarjetas de memoria no puede copiarse en la misma tarjeta de memoria.

## Eliminación de clips

Elimina el clip.



Figura 1



Figura 2



Figura 3

## 1 Pulse el botón <THUMBNAIL>.

Visualizará la pantalla de miniaturas.

## 2 Pulse el botón <MENU> mientras se muestra la pantalla de miniaturas.

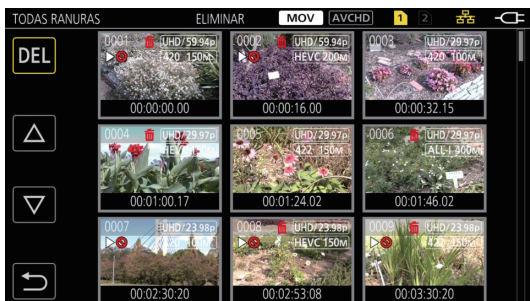
Se muestra el menú.

## 3 Seleccione el menú [MINIATURAS] → [CLIP] → [ELIMINAR].

## 4 Seleccione [SELECCIONAR]. (Figura 1)

Visualizará la pantalla de miniaturas. (Figura 2)

- Cuando se selecciona [TODO], todos los clips mostrados en la pantalla de miniaturas se eliminan. El clip que no se muestra en la pantalla de miniaturas no se elimina.

## 5 Seleccione el clip para eliminar en la pantalla de miniaturas.

 se muestra en el clip seleccionado.

## 6 Seleccione [DEL]. (Figura 3)

- No puede seleccionarse manteniendo pulsado el multimedial.

## 7 Cuando aparezca el mensaje de confirmación, seleccione [SET].

Se muestra la barra de progreso, y la eliminación del clip se inicia.

- Para cancelar el proceso, seleccione [Cancelar].

**8 Cuando se muestre el mensaje de proceso finalizado, seleccione .**

**NOTA**

- El clip protegido no puede eliminarse.
- No puede eliminar cuando la tarjeta con el clip que se va a eliminar está protegida contra escritura.

**Protección de clips**

El clip grabado en MOV o AVCHD puede protegerse.

**1 Pulse el botón <THUMBNAIL>.**

Visualizará la pantalla de miniaturas.

**2 Pulse el botón <MENU> mientras se muestra la pantalla de miniaturas.**

Se muestra el menú.

**3 Seleccione el menú [MINIATURAS] → [CLIP] → [PROTEGER].**

**4 Seleccione [SELECCIONAR].**

Visualizará la pantalla de miniaturas.

**5 Seleccione el clip para proteger en la pantalla de miniaturas.**

-  se muestra en el clip seleccionado.
- La protección se cancela cuando se selecciona el clip protegido.

**NOTA**

- No puede proteger cuando la tarjeta con el clip que se va a proteger está protegida contra escritura.
- El clip con formato de archivo de grabación P2 no puede protegerse.

**Restauración de clips**

En los siguientes casos, según las condiciones, podría ser necesario restaurar el clip. La restauración puede tardar un tiempo según el error.

- Cuando la tarjeta de memoria en la ranura para tarjeta se extrae mientras la lámpara de acceso a la tarjeta 1 o la lámpara de acceso a la tarjeta 2 están parpadeando
- Cuando la alimentación se apaga desconectando la batería o el adaptador de CA mientras se graba o se realiza el proceso de finalización de la grabación

**Restauración de un clip (formato MOV/formato AVCHD)**

Se muestra un error como el de la figura cuando se selecciona MOV o AVCHD como formato de archivo de grabación.



Figura 1

**1 Seleccione [SET] en la pantalla del mensaje de error. (Figura 1)**

- Una vez que se completa la reparación, seleccione  en el mensaje de confirmación. Volverá a la pantalla anterior.
-  se muestra en el clip cuando se detecta una información de gestión anómala mientras se visualiza la miniatura.

**Restauración de un clip (formato P2)**

No se muestra ningún mensaje de error cuando se selecciona P2 como formato de archivo de grabación.

**NG** se muestra en la pantalla de imágenes en miniatura cuando hay al menos un clip P2 defectuoso que pueda repararse en la pantalla de imágenes en miniatura. En tal caso, el clip puede repararse siguiendo este procedimiento.

**1 Pulse el botón <THUMBNAIL>.**

Visualizará la pantalla de miniaturas.

**2 Pulse el botón <MENU> mientras se muestra la pantalla de imágenes en miniatura.**

Se muestra el menú.

**3** Seleccione el menú [MINIATURAS] → [CLIP] → [REPARACIÓN].

**4** Seleccione [SÍ].

Todos los clips P2 defectuosos que puedan repararse se repararán en la pantalla de imágenes en miniatura.

**NOTA**

- No extraiga la tarjeta de memoria de la ranura para tarjeta que esté parpadeando, ni retire la batería ni el adaptador de CA cuando la lámpara de acceso a la tarjeta 1/lámpara de acceso a la tarjeta 2 esté parpadeando en naranja. De lo contrario, ocasionará daños en la tarjeta de memoria.
- Use una batería suficientemente cargada o el adaptador de CA.
- Podría no ser posible reparar totalmente según el estado de los datos.
- Para restaurar los clips, es necesario que los clips se graben durante más de una determinada cantidad de tiempo. Sobre todo en los siguientes casos, los clips podrían no restaurarse, porque el número de fotogramas para restaurar es pequeño.
  - Cuando la función de grabación con velocidad de fotogramas variable está activada y la velocidad de fotogramas es menor a la ajustada para la frecuencia del sistema.
  - Cuando la función de grabación de intervalos está activada.
- Los clips filmados antes de que la alimentación se apagara no podrán reproducirse si la reparación falla. Además, quizá no se pueda grabar más.
- Si los datos grabados con el otro dispositivo se reparan, quizá no se pueda reproducir en la cámara ni en el otro dispositivo.
- Si la reparación falla, apague la cámara y vuelva a encenderla después de esperar algún tiempo. Si la reparación falla repetidamente, formatee con la cámara. Cuando se formatea todos los datos se borran y no pueden restaurarse.
- La visualización de la miniatura es más lenta cuando se repara la información de la miniatura.

**Enlace de clips incompletos**

Los clips P2 enlazados grabados en varias tarjetas de memoria pueden convertirse en clips incompletos porque se copian por separado desde cada tarjeta de memoria.

Se pueden restaurar conforme a los clips enlazados originales usando la función de enlace.

Solo se pueden enlazar los clips P2.

**1** Pulse el botón <THUMBAIL>.

Visualizará la pantalla de miniaturas.

**2** Pulse el botón <MENU> mientras se muestra la pantalla de miniaturas.

Se muestra el menú.

**3** Seleccione el menú [MINIATURAS] → [CLIP] → [RECONECTAR].

**4** Seleccione [SELECCIONAR].

Visualizará la pantalla de miniaturas.

**5** Seleccione el clip para enlazar en la pantalla de imágenes en miniatura.

se muestra junto al número de imagen en miniatura en el clip seleccionado.

**6** Seleccione [SET].

• No puede seleccionarse manteniendo pulsado el multimedial.

**7** Seleccione [SET] al visualizar el mensaje de confirmación.

Se empieza a enlazar el clip.

**8** Cuando se muestre el mensaje de proceso finalizado, seleccione .

**NOTA**

- Incluso si algunos clips están reconectados, se seguirá visualizando  si falta alguno de los clips que componen el clip enlazado original.
- No puede enlazar cuando la tarjeta con los clips que se van a enlazar está protegida contra escritura.

**Reproducción de clips**

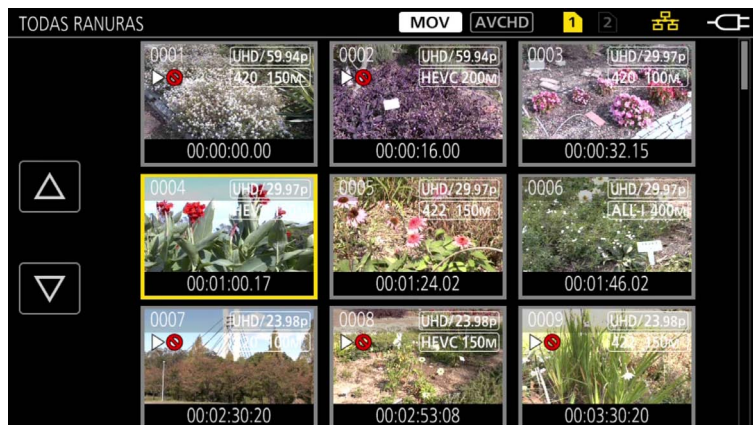



**1** En el menú [SISTEMA] → [FRECUENCIA], seleccione la frecuencia del sistema para la reproducción.

- 2 En el menú [SISTEMA] → [FORMATO ARCHIVO], seleccione el formato de archivo que se va a reproducir.
- 3 En el menú [SISTEMA] → [FORMATO GRAB.], seleccione el formato de señal y el modo de códec para la reproducción.
- 4 Pulse el botón <THUMBNAIL>.
 

Visualizará la pantalla de miniaturas.
- 5 Pulse el botón <MENU> mientras se muestra la pantalla de miniaturas.
 

Se muestra el menú.
- 6 En el menú [MINIATURAS] → [REPRODUCIR] → [SEL. CLIP], seleccione la ranura para tarjeta de la tarjeta de memoria que se va a reproducir.
 







[TODAS RANURAS]: muestra los clips grabados en todas las tarjetas de memoria de cada ranura para tarjeta.  
Se muestra con el orden de los clips de la ranura para tarjeta 1, y, a continuación los clips de la ranura para tarjeta 2 cuando se selecciona MOV o AVCHD como formato de archivo de grabación.  
Muestra los clips en todas las ranuras para tarjeta en el orden de fecha y hora de grabación cuando se selecciona P2 como formato de archivo de grabación.

[RANURA1]: muestra solo los clips grabados en la tarjeta de memoria de la ranura para tarjeta 1.  
[RANURA2]: muestra solo los clips grabados en la tarjeta de memoria de la ranura para tarjeta 2.  
[MISMO FORMATO]: muestra solo los clips grabados en el mismo formato que el formato del sistema.  
Los clips grabados en el mismo formato coinciden con los ajustes actuales para cada elemento del menú [SISTEMA] → [FRECUENCIA]/[FORMATO ARCHIVO]/[FORMATO GRAB.]/[RES. MUESTREO AUDIO].
- 7 Seleccione el clip para reproducir.
  -  se muestra en el clip que no puede reproducirse.
  - Para reproducir el clip con  mostrado, compruebe la información del clip con la información del clip, e intente empezar de nuevo desde el principio.

**Reproducción desde los iconos de operación y el accionamiento de los botones**



Barra de reproducción directa

Operación de reproducción	Procedimiento de accionamiento
Reproducción/pausa	Toque  o pulse el botón <▶/  >.
Retroceso rápido de la reproducción	Toque  o pulse el botón <◀◀>. Toque dos veces para aumentar la velocidad.
Avance rápido de la reproducción	Toque  o pulse el botón <▶▶>. Toque dos veces para aumentar la velocidad.
Parada (volver a la pantalla de miniaturas)	Toque  o pulse el botón <■>.
Saltar reproducción (cola de espera del clip)	Toque el monitor LCD durante la reproducción, y deslice de derecha a izquierda (izquierda a derecha). Al deslizar de izquierda a derecha, el clip salta al principio del clip anterior si para la posición de reproducción actual del clip han pasado al menos en tres segundos desde el principio. El clip salta al principio del clip actual si para la posición de reproducción actual del clip han pasado al menos en tres segundos o más desde el principio. Omitir la reproducción también es posible pulsando el botón <▶▶> o el botón <◀◀> mientras activada la pausa.
Reproducción lenta	Toque y mantenga  o mantenga pulsado <+> del botón <AUDIO MON/ADV> mientras está activada la pausa. (<◀  > o <-> del botón <AUDIO MON/ADV> para el retroceso lento de la reproducción) Toque  o mantenga pulsado <+> del botón <AUDIO MON/ADV> para la reproducción continua fotograma a fotograma. • Toque  o pulse el botón <▶/  > para volver a la reproducción normal. • El intervalo fotograma por fotograma y el tiempo de visualización de cada fotograma durante el retroceso lento de la reproducción varían según el tipo del clip.

Operación de reproducción	Procedimiento de accionamiento
Reproducción fotograma por fotograma	Toque <b>⏮</b> o pulse <+> del botón <AUDIO MON/ADV> mientras está activada la pausa. (<⏮ o <-> del botón <AUDIO MON/ADV> para la el retroceso de la reproducción fotograma a fotograma) <ul style="list-style-type: none"> <li>• Toque <b>⏭</b> o pulse el botón &lt;▶/⏭&gt; para volver a la reproducción normal.</li> <li>• El intervalo de fotograma por fotograma para el retroceso de reproducción fotograma por fotograma varía según el tipo del clip.</li> </ul>
Reproducción directa	Toque la barra de reproducción directa, o desliza mientras la toca. <ul style="list-style-type: none"> <li>• El vídeo de la reproducción se deja en pausa durante la operación. La reproducción se inicia al quitar el dedo.</li> </ul>

 **NOTA**

- El funcionamiento de la cámara o algunas operaciones pueden resultar lentos para el clip con tamaño de archivo grande.
- El funcionamiento de la cámara o algunas operaciones pueden resultar lentos cuando hay muchos clips en la tarjeta de memoria.
- La reproducción se detendrá al cambiar la ranura para tarjeta cuando se seleccione MOV o AVCHD como formato de archivo de grabación, cuando se configure el menú [MINIATURAS] → [REPRODUCIR] → [SEL. CLIP] → [TODAS RANURAS]/[MISMO FORMATO] y los clips de las tarjetas de memoria se visualicen. La reproducción no es posible con dos tarjetas de memoria.
- Si se selecciona P2 como formato de archivo de grabación y se reproduce un clip que se grabó en dos tarjetas con la grabación de relé, la reproducción se dejará en pausa y se visualizará una pantalla negra al cambiar la ranura para tarjeta. La reproducción se reiniciará automáticamente tras el cambio.
- La reproducción se detiene cuando la tarjeta de memoria se extrae durante la reproducción.

## Función de reproducción útil

---

### Reanudación de la reproducción

Cuando la reproducción de un clip se detiene en mitad del proceso, la reproducción se iniciará desde la posición en la que se detuvo cuando se reproduzca la próxima vez.

**1 Seleccione el menú [MINIATURAS] → [REPRODUCIR] → [REANUDAR] → [ON].**

Cuando la reproducción de un clip se detiene a la mitad, se visualiza [⏮] en el clip en la pantalla de miniaturas.

 **NOTA**

- La reanudación de la reproducción se cancela en los siguientes casos.
  - Cuando se desactiva la alimentación
  - Cuando la pantalla de miniaturas se cancela pulsando el botón <THUMBNAIL>
  - Cuando se cambia el menú [SISTEMA] → [FORMATO GRAB.]

## Función de grabación de imágenes fijas

---

Un fotograma del vídeo grabado puede grabarse como una imagen fija.

El número de píxeles de la imagen fija que se va a grabar es el mismo que el número de píxeles del vídeo grabado.

### **1** Seleccione tocando o pulsando el multimedial en la escena que se va a grabar como imagen fija durante la reproducción.

La imagen fija se graba en la tarjeta de memoria que se está reproduciendo.

#### **NOTA**

---

- La reproducción se pondrá en pausa cuando se grabe una imagen fija.
- La imagen fija grabada no podrá visualizarse en miniatura, reproducirse, copiarse ni eliminarse de la cámara.
- [Inválido] se muestra cuando la imagen fija no puede grabarse cuando por ejemplo no queda capacidad de grabación restante en la tarjeta de memoria.
- La imagen fija no puede grabarse para el clip grabado configurando el menú [SISTEMA] → [FORMATO GRAB.] en [480-59.94i/AVCHD SA] o [576-50.00i/AVCHD SA].

## Capítulo 7 **Salida y visualización de la pantalla**

---

Este capítulo describe la pantalla visualizada en el vídeo de salida y el monitor LCD.

## Formato de salida

El formato que se emitirá depende de la configuración del menú [SISTEMA] → [FRECUENCIA]/[FORMATO GRAB.].

### Formato que puede emitirse desde el terminal <SDI OUT>

El formato que se puede emitir desde el terminal <SDI OUT> varía según la siguiente combinación de los ajustes.

- Menú [SISTEMA] → [FRECUENCIA]
- Menú [SISTEMA] → [FORMATO GRAB.]
- Menú [SALIDA VÍDEO/LCD/VISOR] → [SDI OUT] → [FORMATO SALIDA]

[FRECUENCIA]	Elemento		Formato de salida [FORMATO SALIDA]
	[FORMATO GRAB.]		
	Resolución	Frecuencia	
[59.94Hz]	3840×2160	59,94p	1920×1080 59,94p 1920×1080 59,94i (Configuración de fábrica)
		29,97p	1920×1080 29,97PsF
		23,98p	1920×1080 23,98PsF
	1920×1080	59,94p	1920×1080 59,94p 1920×1080 59,94i (Configuración de fábrica) 720×480 59,94i
		59,94i	1920×1080 59,94i (Configuración de fábrica) 720×480 59,94i
		29,97p	1920×1080 29,97p (Configuración de fábrica) 720×480 59,94i
		23,98p	1920×1080 23,98p (Configuración de fábrica) 720×480 59,94i
	1280×720	59,94p	1280×720 59,94p (Configuración de fábrica) 720×480 59,94i
	720×480	59,94i	720×480 59,94i
	[50.00Hz]	3840×2160	50,00p
25,00p			1920×1080 25,00PsF
1920×1080		50,00p	1920×1080 50,00p 1920×1080 50,00i (Configuración de fábrica) 720×576 50,00i
		50,00i	1920×1080 50,00i (Configuración de fábrica) 720×576 50,00i
		25,00p	1920×1080 25,00PsF (Configuración de fábrica) 720×576 50,00i
1280×720		50,00p	1280×720 50,00p (Configuración de fábrica) 720×576 50,00i
720×576		50,00i	720×576 50,00i

#### NOTA

- La salida 3840×2160 no se admite.
- [FORMATO SALIDA] restaura los ajustes predeterminados de fábrica cuando los ajustes de [FRECUENCIA] y [FORMATO GRAB.] cambian y los ajustes actuales de [FORMATO SALIDA] no pueden adquirirse.
- El formato de salida al reproducir desde la pantalla de miniaturas es el siguiente.
  - Será el valor establecido en [FORMATO SALIDA] cuando la resolución de grabación del clip de reproducción sea igual que [FORMATO GRAB.].
  - Serán los ajustes predeterminados de fábrica de [FORMATO SALIDA] cuando la resolución de grabación del clip de reproducción sea diferente de [FORMATO GRAB.].

### Formato que puede emitirse desde el terminal <HDMI>

El formato que se puede emitir desde el terminal <HDMI> varía según la siguiente combinación de los ajustes.

- Menú [SISTEMA] → [FRECUENCIA]
- Menú [SISTEMA] → [FORMATO GRAB.]
- Menú [SALIDA VÍDEO/LCD/VISOR] → [SALIDA HDMI] → [FORMATO SALIDA]

[FRECUENCIA]	Elemento		Formato de salida [FORMATO SALIDA]
	[FORMATO GRAB.]		
	Resolución	Frecuencia	
[59.94Hz]	3840×2160	59,94p	3840×2160 59,94p 3840×2160 59,94p (4:2:0/8-bits) 1920×1080 59,94p (Configuración de fábrica) 1920×1080 59,94i
		29,97p	3840×2160 29,97p 1920×1080 29,97p (Configuración de fábrica)
		23,98p	3840×2160 23,98p 1920×1080 23,98p (Configuración de fábrica)

[FRECUENCIA]	Elemento		Formato de salida [FORMATO SALIDA]
	[FORMATO GRAB.]		
	Resolución	Frecuencia	
	1920×1080	59,94p	1920×1080 59,94p (Configuración de fábrica) 1920×1080 59,94i
		59,94i	1920×1080 59,94i
		29,97p	1920×1080 29,97p
		23,98p	1920×1080 23,98p
	1280×720	59,94p	1280×720 59,94p
	720×480	59,94i	720×480 59,94p
	[50.00Hz]	3840×2160	50,00p
25,00p			3840×2160 25,00p 1920×1080 25,00p (Configuración de fábrica)
1920×1080		50,00p	1920×1080 50,00p (Configuración de fábrica) 1920×1080 50,00i
		50,00i	1920×1080 50,00i
		25,00p	1920×1080 25,00p
1280×720		50,00p	1280×720 50,00p
720×576		50,00i	720×576 50,00p

 **NOTA**

- El audio se emite desde el terminal <HDMI> desde dos canales o cuatro canales. El canal de audio al que se emite se puede seleccionar en el menú [AUDIO] → [AJUSTES SALIDA] → [SALIDA HDMI].
- [FORMATO SALIDA] restaura los ajustes predeterminados de fábrica cuando los ajustes de [FRECUENCIA] y [FORMATO GRAB.] cambian y los ajustes actuales de [FORMATO SALIDA] no pueden adquirirse.
- El formato de salida al reproducir desde la pantalla de miniaturas es el siguiente.
  - Será el valor establecido en [FORMATO SALIDA] cuando la resolución de grabación del clip de reproducción sea igual que [FORMATO GRAB.].
  - Serán los ajustes predeterminados de fábrica de [FORMATO SALIDA] cuando la resolución de grabación del clip de reproducción sea diferente de [FORMATO GRAB.].

## Visualización de estado de la pantalla

### Visualización de pantalla durante la filmación

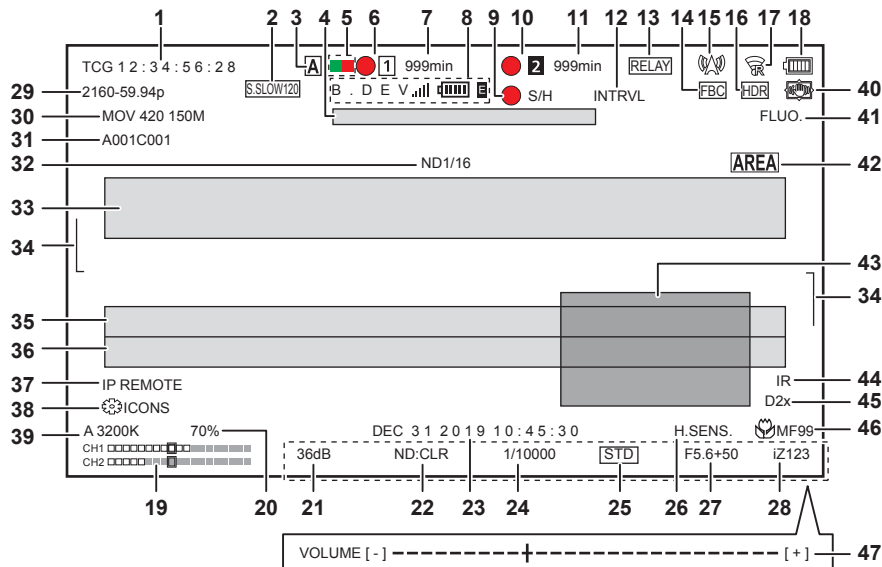

#### 1 Código de tiempo

La visualización cambiará a la siguiente o no se verá nada cada vez que se pulse el botón <COUNTER>.

- **[TCG \*\*:\*\*:\*\*:\*\*:\*\*]:** muestra el código de tiempo. [TCR \*\*:\*\*:\*\*:\*\*:\*\*] se mostrará durante la reproducción. [TCG] se visualiza blanco y negro invertido cuando se aplica el bloqueo secundario a un código de tiempo de entrada externa.
- **[UBG \*\* \*\* \*\* \*\*]:** muestra los bits de usuario. [UBR \*\* \*\* \*\* \*\*] se mostrará durante la reproducción.
- **[CLIP \*\*:\*\*:\*\*:\*\*:\*\*]:** muestra el valor del contador de cada clip. Se visualiza cuando el menú [GRABACIÓN] → [CONTADOR GRAB.] se configura como [CLIP]. Muestra el valor del contador del clip que se está reproduciendo.
- **[\*:\*\*:\*\*:\*\*:\*\*]:** muestra el valor total del contador desde la posición de reinicio. Se muestra cuando se configura el menú [GRABACIÓN] → [CONTADOR GRAB.] → [TOTAL].

#### 2 Velocidad de fotogramas

- **[\*\*fps]:** se muestra la velocidad de fotogramas cuando se configura en el menú [FICHERO ESCENA] → [VEL. CUADRO VAR.] → [ON].
- **[S.SLOW120]:** se muestra cuando se configura en el menú [SISTEMA] → [SÚPER LENTO] → [ON] y el menú [SISTEMA] → [FRECUENCIA] → [59.94Hz].
- **[S.SLOW100]:** se muestra cuando se configura en el menú [SISTEMA] → [SÚPER LENTO] → [ON] y el menú [SISTEMA] → [FRECUENCIA] → [50.00Hz].
- **(Sin indicación):** no se muestra cuando se configura en el menú [FICHERO ESCENA] → [VEL. CUADRO VAR.] → [OFF] y el menú [SISTEMA] → [SÚPER LENTO] → [OFF].

#### 3 Interruptor <AUTO/MANUAL>

Aparece cuando el interruptor <AUTO/MANUAL> se encuentra ajustado en <AUTO>.

#### 4 Zona de visualización del mensaje para detener el ventilador

Muestra un mensaje cuando se detiene el ventilador.

#### 5 Estado de comando de la luz indicadora a través de la red

- **[Verde]:** se visualiza cuando se envía un comando a través de la red para que la luz indicadora se ilumine en verde.
- **[Rojo]:** se visualiza cuando se envía un comando a través de la red para que la luz indicadora se ilumine en rojo.

#### 6 Estado de la grabación (ranura para tarjeta 1)

Muestra el estado de la grabación de la tarjeta de memoria en la ranura para tarjeta 1.



- **[Icono]:** sin destino de grabación.
- **[Icono parpadeante]:** reconociendo la tarjeta de memoria.
- **[Icono 1]:** la grabación se detiene con la tarjeta de memoria de destino de grabación insertada.
- **[Icono 1]:** grabación.
- **[Icono 1 (punto rojo parpadeante)]:** procesando para detener la grabación.
- **[P1]:** la grabación se detiene con la pregrabación activada y la tarjeta de memoria de destino de grabación insertada.
- **[P]:** la pregrabación está activada, y la tarjeta de memoria no está insertada en la ranura para tarjeta, o la tarjeta no se reconoce.
- **(No aparece nada):** se da una de las siguientes condiciones.
  - No se ha insertado ninguna tarjeta de memoria.
  - La tarjeta de memoria no se reconoce.
  - Se configura en el menú [RED] → [FUNC. RED] → [NDI|HX].

#### 7 Capacidad de grabación restante y estado de la tarjeta de memoria (ranura para tarjeta 1)

Muestra la capacidad de grabación restante y estado de la tarjeta de memoria de la ranura para tarjeta 1.

- **[0min] a [999min]:** capacidad de grabación restante (999 minutos o más se muestran como [999min])
  - La visualización parpadeará cuando la capacidad de grabación restante sea de dos minutos o menos.
  - La capacidad de grabación disponible para la grabación simultánea (capacidad de grabación para la tarjeta de memoria de las dos tarjetas de memoria con menos capacidad de grabación) se muestra mientras se realiza la grabación simultánea.

- **[WP]**: protección contra escritura (el interruptor de protección contra escritura de la tarjeta de memoria se mueve hacia el lado LOCK)
  - **[END]**: sin capacidad de grabación restante (no hay capacidad de grabación restante en la tarjeta de memoria)
  - **[ERR]**: hay insertada una tarjeta de memoria que no puede grabar (la tarjeta se reconoce pero no puede grabar debido a un error de formato, una tarjeta que no es una tarjeta de memoria se ha insertado, etc.)
  - **[SDXC]**: la tarjeta de memoria SDXC no está insertada para grabar MOV
  - **(No aparece nada)**: se da una de las siguientes condiciones.
    - No se ha insertado ninguna tarjeta de memoria.
    - La tarjeta de memoria no se reconoce.
    - Se ha configurado el menú [RED] → [FUNC. RED] → [NDI|HX].
- 8 Estado del dispositivo de unión**  
Muestra el estado del dispositivo recibido desde el dispositivo de unión con hasta las primeras cinco letras y el siguiente símbolo.
- **■**: la intensidad de recepción de la señal del dispositivo de unión se indica en 6 niveles.
  - **■**: la capacidad restante de la batería del dispositivo de unión se indica en 6 niveles.
  - **■**: se visualiza cuando hay un error en el dispositivo de unión.
  - **(Sin indicación en pantalla)**: el dispositivo de unión no está conectado.
- 9 Estado de control de operación de grabación del equipamiento externo (terminal <SDI OUT>/<HDMI>)**  
Muestra el estado de control de inicio de grabación y parada de grabación en el equipo externo conectado al terminal <SDI OUT> y al terminal <HDMI>.
- **[S/H]**: la instrucción de grabación se emite a la salida desde el terminal <SDI OUT> y el terminal <HDMI>.
  - **[S/H]**: la instrucción de pausa se emite a la salida desde el terminal <SDI OUT> y el terminal <HDMI>.
  - **[SDI]**: la instrucción de grabación se emite a la salida desde el terminal <SDI OUT>.
  - **[SDI]**: la instrucción de pausa se emite a la salida desde el terminal <SDI OUT>.
  - **[HDMI]**: la instrucción de grabación se emite a la salida desde el terminal <HDMI>.
  - **[HDMI]**: la instrucción de pausa se emite a la salida desde el terminal <HDMI>.
- 10 Estado de la grabación (ranura para tarjeta 2)**  
Muestra el estado de la grabación de la tarjeta de memoria en la ranura para tarjeta 2.
- **■**: sin destino de grabación.
  - **■** (parpadeando): reconociendo la tarjeta de memoria.
  - **■**: la grabación se detiene con la tarjeta de memoria de destino de grabación insertada.
  - **■**: grabación.
  - **■** (punto rojo parpadeante): procesando para detener la grabación.
  - **[P■]**: la grabación se detiene con la pregrabación activada y la tarjeta de memoria de destino de grabación insertada.
  - **(No aparece nada)**: se da una de las siguientes condiciones.
    - No se ha insertado ninguna tarjeta de memoria.
    - La tarjeta de memoria no se reconoce.
    - Se ha configurado el menú [RED] → [FUNC. RED] → [NDI|HX].
- 11 Capacidad de grabación restante y estado de la tarjeta de memoria (ranura para tarjeta 2)**  
Muestra la capacidad de grabación restante y estado de la tarjeta de memoria de la ranura para tarjeta 2.
- **[0min] a [999min]**: capacidad de grabación restante (999 minutos o más se muestran como [999min])
    - La visualización parpadeará cuando la capacidad de grabación restante sea de dos minutos o menos.
    - La capacidad de grabación disponible para la grabación simultánea (capacidad de grabación para la tarjeta de memoria de las dos tarjetas de memoria con menos capacidad de grabación) se muestra mientras se realiza la grabación simultánea.
  - **[WP]**: protección contra escritura (el interruptor de protección contra escritura de la tarjeta de memoria se mueve hacia el lado LOCK)
  - **[END]**: sin capacidad de grabación restante (no hay capacidad de grabación restante en la tarjeta de memoria)
  - **[ERR]**: hay insertada una tarjeta de memoria que no puede grabar (la tarjeta se reconoce pero no puede grabar debido a un error de formato, una tarjeta que no es una tarjeta de memoria se ha insertado, etc.)
  - **[SDXC]**: la tarjeta de memoria SDXC no está insertada para grabar MOV
  - **(No aparece nada)**: se da una de las siguientes condiciones.
    - No se ha insertado ninguna tarjeta de memoria.
    - La tarjeta de memoria no se reconoce.
    - Se ha configurado el menú [RED] → [FUNC. RED] → [NDI|HX].
- 12 Función de grabación especial**  
Muestra el estado de la función de grabación especial.
- **[INTRVL]**: la grabación de intervalos está detenida.
  - **[I-REC]**: la grabación de intervalos está en marcha. (Se visualiza en rojo)
- 13 Función de dos ranuras**  
Muestra el estado de configuración de la función de grabación con dos tarjetas de memoria.  
Se muestra con una línea inclinada si está en un estado en que no pueda realizar la grabación desde dos ranuras incluso si cada función está activada.
- **[RELAY]**: cuando se activa la grabación de relé
  - **[SIMUL]**: cuando se activa la grabación simultánea
  - **[BACKGR]**: cuando se activa la grabación en segundo plano
  - **(Sin indicación)**: durante la grabación estándar (cuando se configura en el menú [RED] → [FUNC. RED] → [NDI|HX], se muestra [NDI|HX])
- 14 Función de compensación de banda de flash**
- **[FBC]**: se muestra cuando se está ejecutando la función de compensación de banda de flash.
- 15 Estado de streaming**  
Muestra el estado de streaming.
- **📺**: cuando la cámara se conecta a un dispositivo para recibir el vídeo de streaming y el vídeo de streaming se distribuye









-  (parpadeando): cuando la cámara se está conectado a un dispositivo que recibirá el vídeo de streaming
- : cuando la función de streaming está activada, está en condición para funcionar correctamente, y el vídeo de streaming no se distribuye
- : cuando hay un error en la función de streaming y no puede ejecutarse
- (Sin indicación): cuando la función de streaming se desactiva

#### 16 Función de grabación de rango dinámico alto/función de ampliación del rango dinámico/función de grabación V-Log







- [HDR]: cuando se configura en el menú [FICHERO ESCENA] → [SEL. MODO GAMMA] → [HLG]
- [DRS]: cuando la función de ampliación del rango dinámico está ejecutándose
- [VLog]: cuando se configura en el menú [SISTEMA] → [AJUSTE COLOR] → [V-Log]

#### 17 Estado conexión de la LAN por cable, LAN inalámbrica y tethering USB

Muestra el estado de la conexión LAN por cable, LAN inalámbrica y tethering USB.

- : cuando se configura en la LAN inalámbrica y la aplicación ROP no está conectada
- : cuando se configura en la LAN inalámbrica y la aplicación ROP está conectada
- : cuando se configura en la LAN inalámbrica y la LAN inalámbrica no funciona correctamente
- : cuando se configura en la LAN por cable y la aplicación ROP no está conectada
- : cuando se configura en la LAN por cable y la aplicación ROP está conectada
- : cuando se configura en la LAN por cable y la LAN por cable no funciona correctamente
- : cuando se configura en el tethering USB y la aplicación ROP no está conectada
- : cuando se configura en el tethering USB y la aplicación ROP está conectada
- : cuando se configura la opción de conexión tethering USB y esta conexión no funciona correctamente
- (Sin indicación en pantalla): cuando tanto las opciones de conexión LAN por cable y LAN inalámbrica, como tethering USB están desactivadas

#### 18 Estado de alimentación

: indica el nivel restante de la batería cuando la alimentación es con la batería. (El estado de la batería irá cambiando  →  →  →  →  conforme el nivel de batería restante vaya disminuyendo. Parpadeará en rojo cuando el nivel de batería restante sea cero)

: se muestra cuando la alimentación se suministra con el adaptador de CA.

#### 19 Medidor del nivel de audio

Muestra el medidor del nivel de audio.

Cuando se configura P2 o MOV como formato de grabación, el canal de audio visualizado en el medidor de nivel de audio se ajusta conforme a la configuración del menú [AUDIO] → [AJUSTES SALIDA] → [SALIDA AUDIO].

- Muestra el canal de audio 1 y el canal de audio 2 cuando se configura como [CH1]/[CH2]/[ESTÉREO CANAL 1/2]/[MEZCLA CANAL 1/2].
- Muestra el canal de audio 3 y el canal de audio 4 cuando se configura como [CH3]/[CH4]/[ESTÉREO CANAL 3/4]/[MEZCLA CANAL 3/4].
- Cambia el canal de audio del medidor de nivel de audio (canal de audio 1/2 y canal de audio 3/4) cuando se pulsa el botón USER al que está asignada la función [SEL. AUDIO MON.] o se toca el icono del botón USER.

Se muestra un marco blanco en la posición del nivel de referencia ajustado en el menú [AUDIO] → [AJ. CANAL GRAB.] → [RANGO]. (Octavo desde la izquierda cuando se configura en [20dB], noveno desde la izquierda cuando se configura en [18dB] y décimo segundo desde la izquierda cuando se configura en [12dB])

- : se muestra cuando el audio no puede grabarse. (Como cuando la función de grabación con velocidad de fotogramas variable está activada y la velocidad de fotogramas es distinta de la frecuencia del sistema).

#### 20 Luminancia de Y GET

Muestra el nivel de luminancia en unidad de [%] o [STOP] cuando se está ejecutando la función Y GET. ([STOP] se visualiza como [ST])

La unidad de visualización sigue el ajuste del menú [SALIDA VÍDEO/LCD/VISOR] → [ASISTENCIA EI] → [UNIDAD DE OBTENER VALOR Y].

La unidad de visualización se fija en [%] si el menú [CÁMARA] → [CAMBIAR MODO] → [MODO GANANCIA/ISO] se configura como [dB].

#### 21 Ganancia

Visualiza el valor de ganancia en la unidad de [dB] o [ISO].

La unidad de visualización sigue el ajuste del menú [CÁMARA] → [CAMBIAR MODO] → [MODO GANANCIA/ISO].

La unidad de visualización se fija en [dB] si el menú [SISTEMA] → [AJUSTE COLOR] se configura como [NORMAL].

- [AGC]: se muestra mientras el control de ganancia automática está en funcionamiento.

#### 22 Filtro ND

Muestra la transmisión del filtro ND seleccionado.

- [ND1/64]: reduce la cantidad de luz que accede al sensor MOS a 1/64.
- [ND1/16]: reduce la cantidad de luz que accede al sensor MOS a 1/16.
- [ND1/4]: reduce la cantidad de luz que accede al sensor MOS a 1/4.
- [ND:CLR]: el filtro ND no se usa.

#### 23 Información de la fecha y la hora

Muestra la información de la fecha y hora. No se muestra cuando se activa la función de marca de hora.

El contenido de la visualización se corresponde con la configuración del menú [SALIDA VÍDEO/LCD/VISOR] → [INDICADOR] → [DÍA/HORA]. (página 90)

El orden de visualización del año, mes y fecha se corresponde con la configuración del menú [OTROS] → [RELOJ] → [FORM. FECHA].

Se muestra con el formato yyyy mmm dd hh:mm:ss cuando se establece en [A-M-D].

Se muestra con el formato mmm dd yyyy hh:mm:ss cuando se establece en [M-D-A].

Se muestra con el formato dd mmm yyyy hh:mm:ss cuando se establece en [D-M-A].

- mmm: mes (JAN (enero), FEB (febrero), MAR (marzo), APR (abril), MAY (mayo), JUN (junio), JUL (julio), AUG (agosto), SEP (septiembre), OCT (octubre), NOV (noviembre), DEC (diciembre))
- dd: fecha
- yyyy: año
- hh: hora
- mm: minuto
- ss: segundo

#### 24 Velocidad del obturador

Muestra la velocidad del obturador.

Puede cambiarse entre la visualización de [seg] y [grad] con el menú [FICHERO ESCENA] → [TIPO ESCANEEO SINCR.] durante la exploración sincronizada. Muestra el tiempo de visualización (minutos) cuando se configura como [seg], y el ángulo de apertura cuando se configura como [grad].

No se visualiza cuando está desactivada la función del obturador.

- **[A.SHTR]:** se muestra cuando el obturador automático está funcionando.

#### 25 Estado de control de iris automático

Muestra el estado de control de la función de iris automático.

- **[STD]:** control de iris automático estándar
- **[SPOT]:** control de iris automático para luz focal
- **[BACK]:** control de iris automático para la compensación de contraluz

#### 26 Modo de alta sensibilidad

- **[H.SENS.]:** se muestra cuando se configura el menú [SISTEMA] → [MODO CAPTACIÓN] → [SENSIB. ALTA].

#### 27 Iris

Muestra el valor de F.

Muestra el valor de destino del nivel de iris automático cuando la función de nivel de iris automático está activada en el iris automático.

#### 28 Zoom

Muestra el valor de zoom.

La visualización de los valores de zoom se corresponde con la configuración del menú [SALIDA VÍDEO/LCD/VISOR] → [INDICADOR] → [ZOOM/ENFOQUE].

Muestra el valor de posición desde [000] a [999] cuando se configura como [NÚMERO].

Se muestra en unidad de milímetros cuando se configura como [mm/pies] o [mm/m].

Muestra [i] cuando se activa i.ZOOM.

Se muestra [i] con blanco y negro invertido cuando i.ZOOM se está ejecutando.

Se muestra [Z] con blanco y negro invertido cuando el [ZOOM RÁPIDO] se está ejecutando.

#### 29 Resolución del sistema/frecuencia del sistema

Muestra la resolución del sistema y la frecuencia del sistema configuradas en el menú [SISTEMA] → [FORMATO GRAB.].



- [2160-59.94p]
- [2160-50.00p]
- [2160-29.97p]
- [2160-25.00p]
- [2160-23.98p]
- [1080-59.94p]
- [1080-50.00p]
- [1080-29.97p]
- [1080-25.00p]
- [1080-23.98p]
- [1080-59.94i]
- [1080-50.00i]
- [720-59.94p]
- [720-50.00p]
- [480-59.94i]
- [576-50.00i]

#### 30 Formato de grabación

Muestra el formato de archivo y el códec de grabación configurados en el menú [SISTEMA] → [FORMATO ARCHIVO] y [FORMATO GRAB.].

No se muestra cuando se configura en el menú [RED] → [FUNC. RED] → [NDI|HX].

- [P2 AVC-I200]
- [P2 AVC-I100]
- [P2 AVC-I50]
- [P2 AVC-I422]
- [P2 AVC-G50]
- [P2 AVC-G25]
- [P2 AVC-G12]
- [MOV 420 150M]
- [MOV 420 100M]
- [MOV 422 150M]
- [MOV 422 100M]
- [MOV 422 50M]
- [MOV HEVC 200M]
- [MOV HEVC 150M]
- [MOV HEVC 100M]
- [MOV ALL-I 400M]
- [MOV ALL-I 200M]
- [MOV ALL-I 100M]
- [AVCHD PS]
- [AVCHD PH]

- [AVCHD HA]
  - [AVCHD PM]
  - [AVCHD SA]
- 31 Nombre del clip**  
Muestra hasta los ocho primeros caracteres del nombre del clip que se está grabando.
- 32 Filtro ND recomendado**  
Muestra el filtro ND recomendado para las condiciones de filmación actuales.
- 33 Área visualización de mensajes**  
Muestra mensajes, como los de estado de la cámara o advertencia.  
Muestra el estado de advertencia de la cámara en la pantalla STATUS para la comprobación del modo.
- 34 Indicador de nivel**  
Puede comprobarse la inclinación en la dirección horizontal o la vertical.  
Se muestra solo en el monitor LCD y el visor.
- 35 Visualización de error del balance de blancos automático**  
Muestra el estado de control del balance de blancos automático.
- 36 Visualización de error del balance de negros automático**  
Muestra el estado de control del balance de negros automático.
- 37 Estado de control remoto en una conexión IP**
- [IP REMOTE]: se muestra cuando el control remoto es posible en una conexión IP.
  - [IP REMOTE] (parpadeando): se muestra cuando se está esperando la conexión en la conexión IP.
- 38 Función multimanual**  
Muestra el contenido de la función multimanual. Para obtener más información, consulte "Función multimanual" (página 150).
- 39 Temperatura del color**  
Muestra la posición y la temperatura del color seleccionados con el interruptor <WHITE BAL>. No se muestra cuando la grabación IR está activada.
- [ATW]: se muestra mientras el seguimiento automático del balance de blancos está en funcionamiento.
  - [LOCK]: se muestra mientras el seguimiento automático del balance de blancos está bloqueado.
- 40 Función de estabilizador de imagen óptico**
- : se muestra cuando se está ejecutando la función de estabilizador de imagen óptico.
  - : se muestra cuando se está ejecutando la función de estabilizador de imagen óptico híbrido.
- 41 Nombre de archivo de escena**  
Visualiza el nombre del archivo de escena.  
No se visualiza si el menú [SISTEMA] → [AJUSTE COLOR] se configura como [V-Log].
- 42 Función de ajuste de anchura de zona de enfoque automático/función de modo de zona**
- [AREA]: se muestra cuando se está ejecutando la función de modo de zona.
  - [AF AREA]: se muestra cuando se está ejecutando la función de ajuste de anchura de zona de enfoque automático.
- 43 Monitor de forma de onda**  
Muestra el estado del vídeo en forma de onda o vector.  
Se muestra solo en el monitor LCD y el visor.
- 44 Grabación IR**
- [IR]: se muestra cuando la grabación IR está activada.
- 45 Zoom digital**  
Muestra la relación del zoom digital.
- [D2×]: dos veces
  - [D5×]: cinco veces
  - [D10×]: diez veces
- 46 Enfoque**  
Muestra el valor de enfoque.  
La visualización de los valores de enfoque se corresponde con la configuración del menú [SALIDA VÍDEO/LCD/VISOR] → [INDICADOR] → [ZOOM/ENFOQUE].  
Muestra el valor de posición desde [00] a [99] cuando se configura como [NÚMERO].  
Se muestra en unidad de pies cuando se configura como [mm/pies].  
Se muestra en unidad de metros cuando se configura como [mm/m].
- : se muestra cuando se activa la macro de enfoque.
  - [AF]: se muestra cuando se ajusta con enfoque automático. Se muestra con blanco y negro invertido cuando la macro de enfoque se está ejecutando.
  - [MA]: se muestra cuando la asistencia de enfoque manual se activa con el enfoque manual. Se muestra con blanco y negro invertido cuando la macro de enfoque se está ejecutando.
  - [MF]: se muestra cuando la asistencia de enfoque manual se desactiva con el enfoque manual. Se muestra con blanco y negro invertido cuando la macro de enfoque se está ejecutando.
- 47 Ajuste del volumen de monitor de audio**  
Se muestra cuando el botón <AUDIO MON/ADV> se acciona para ajustar el volumen del altavoz o los auriculares. La visualización desaparece tres segundos después de la operación.

## Visualización de pantalla durante la reproducción

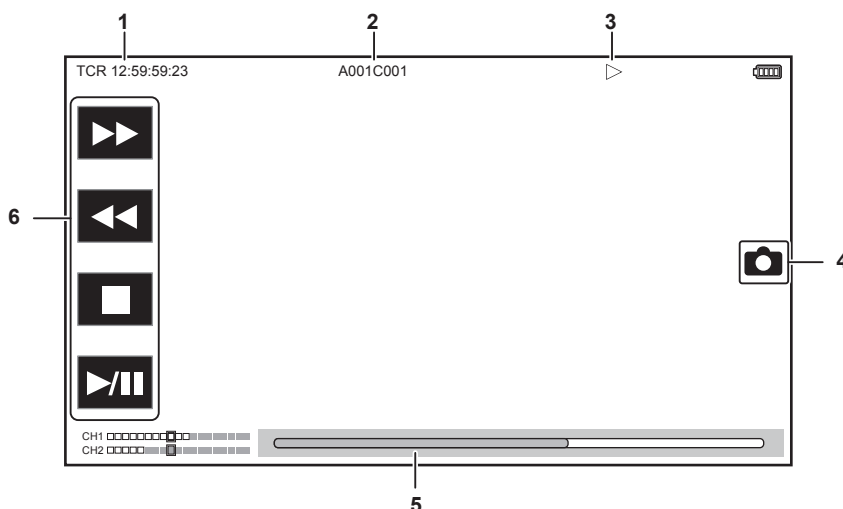

### 1 Visualización del código de tiempo

Cada vez que se pulsa el botón <COUNTER>, la visualización cambia en el orden de [TCR \*\*:\*\*:\*\*:\*\*], [UBR \*\* \*\* \* \*\* \*], [CLIP \*\*:\*\*:\*\*:\*\*] y no se visualiza ninguna indicación.

### 2 Nombre del clip

Muestra hasta los ocho primeros caracteres del nombre del clip que se está reproduciendo.

### 3 Estado de la reproducción

Muestra el estado de reproducción.

Se muestra sólo durante la reproducción.

- ■: parada
- ►: reproducción
- ||: pausa
- ◀: posición de inicio de reproducción
- ▶: posición de fin de reproducción
- ►►: avance rápido de reproducción (velocidad 10x)
- ►►►: avance rápido de reproducción (velocidad 20x)
- ◀◀: retroceso rápido de reproducción (velocidad 10x)
- ◀◀◀: retroceso rápido de reproducción (velocidad 20x)
- ►: reproducción lenta/fotograma a fotograma
- ◀: retroceso lento de reproducción/rebobinado fotograma a fotograma

### 4 Icono de grabación de imágenes fijas

Al tocar el icono durante la reproducción o en pausa, la escena se graba como una imagen fija.

### 5 Barra de reproducción directa

Muestra la posición general que se está reproduciendo.

### 6 Icono de navegación de la reproducción

Se activa tocando el icono.

- ►►: avance rápido de la reproducción
- ◀◀: retroceso rápido de la reproducción
- ■: parada
- ►||: reproducción/pausa

## Comprobación y visualización del estado de filmación

Puede mostrarse la pantalla para comprobar el ajuste y estado de la cámara.

Pulse el botón <DISP/MODE CHK> mientras se visualiza la pantalla de imagen de la cámara para ver u ocultar la mayoría de elementos.

Pulse el botón <DISP/MODE CHK> durante uno o más segundos al visualizar la pantalla de imagen de la cámara para ver la pantalla STATUS de la comprobación del modo y el estado de la filmación.

Para obtener información de cada elemento que puede visualizarse en la comprobación del modo, consulte "Visualización de comprobación del modo" (página 174).

La siguiente tabla indica los elementos que se muestran/ocultan en cada pantalla.

- "✓" indica que se muestra y "—" indica que se oculta.
- Puede seleccionar mostrar u ocultar cada elemento del menú [SALIDA VÍDEO/LCD/VISOR] → [INDICADOR].

Núm.	Elemento	Pantalla de imagen de la cámara	Cuando se pulsa el botón <DISP/MODE CHK>	STATUS	Pantalla de reproducción
1	Código de tiempo	✓	✓	✓	✓
2	Velocidad de fotogramas	✓	—	✓	—
3	Interruptor <AUTO/MANUAL>	✓	—	✓	—

Capítulo 7 Salida y visualización de la pantalla — Visualización de estado de la pantalla

Núm.	Elemento	Pantalla de imagen de la cámara	Cuando se pulsa el botón <DISP/MODE CHK>	STATUS	Pantalla de reproducción
4	Zona de visualización del mensaje para detener el ventilador	✓	✓	✓	✓
5	Estado de comando de la luz indicadora a través de la red	✓	—	✓	—
6	Estado de la grabación (ranura para tarjeta 1)	✓	✓*1	✓	—
7	Capacidad de grabación restante y estado de la tarjeta de memoria (ranura para tarjeta 1)	✓	—*2	✓	—
8	Estado del dispositivo de unión	✓	—	✓	—
9	Estado de control de operación de grabación del equipo externo (terminal <SDI OUT>/<HDMI>)	✓	—	✓	—
10	Estado de la grabación (ranura para tarjeta 2)	✓	✓*1	✓	—
11	Capacidad de grabación restante y estado de la tarjeta de memoria (ranura para tarjeta 2)	✓	—*2	✓	—
12	Función de grabación especial	✓	—	✓	—
13	Función de dos ranuras	✓	—	✓	—
14	Función de compensación de banda de flash	✓	—	✓	—
15	Estado de streaming	✓	—	✓	—
16	Función de grabación de rango dinámico alto/función de ampliación del rango dinámico/función de grabación V-Log	✓	—	✓	—
17	Estado conexión de la LAN por cable, LAN inalámbrica y tethering USB	✓	—	✓	—
18	Estado de alimentación	✓	—*2	✓	✓
19	Medidor del nivel de audio	✓	—	✓	✓
20	Luminancia de Y GET	✓	✓	✓	—
21	Ganancia	✓	—	✓	—
22	Filtro ND	✓	—	✓	—
23	Información de la fecha y la hora	✓	—	✓	—
24	Velocidad del obturador	✓	—	✓	—
25	Estado de control de iris automático	✓	—	✓	—
26	Modo de alta sensibilidad	✓	—	✓	—
27	Iris	✓	—	✓	—
28	Zoom	✓	—	✓	—
29	Resolución del sistema/frecuencia del sistema	✓	—	✓	—
30	Formato de grabación	✓	—	✓	—
31	Nombre del clip	✓	—	✓	✓*3
32	Filtro ND recomendado	✓	✓	✓	—
33	Área visualización de mensajes	✓	✓	✓	✓
34	Indicador de nivel	✓	✓	✓	—
35	Visualización de error del balance de blancos automático	—	—	✓	—
36	Visualización de error del balance de negros automático	—	—	✓	—
37	Estado de control remoto en una conexión IP	—	—	✓	—
38	Función multimanual	✓	—*4	✓	—
39	Temperatura del color	✓	—	✓	—
40	Función de estabilizador de imagen óptico	✓	—	✓	—
41	Nombre de archivo de escena	✓	—	✓	—
42	Función de ajuste de anchura de zona de enfoque automático/función de modo de zona	✓	—	✓	—
43	Monitor de forma de onda	✓	✓	—	—
44	Grabación IR	✓	—	✓	—
45	Zoom digital	✓	—	✓	—
46	Enfoque	✓	—	✓	—
47	Ajuste del volumen de monitor de audio	✓	✓	✓	✓

\*1 No se muestra en el estado en el que no aparece ●.

\*2 Se muestra cuando la capacidad de grabación restante de la tarjeta de memoria o el nivel de batería restante es bajo.

\*3 La posición en la que se visualiza es diferente en la pantalla de reproducción. Consulte Visualización de pantalla durante la reproducción (página 172).

\*4 Se muestra cuando se pulsan el multimedial, el botón <▶/||>, el botón <■> o el botón <SET>. La visualización desaparece tres segundos después de la operación.

## Visualización de comprobación del modo

Los ajustes y el estado de la cámara pueden visualizarse en el visor o en la pantalla del monitor LCD para su comprobación.

Pulse el botón <DISP/MODE CHK> durante uno o más segundos al visualizar la pantalla de imagen de la cámara para ver la pantalla STATUS de la comprobación del modo.

La visualización alterna en el orden de la pantalla STATUS, pantalla FUNCTION, pantalla AUDIO, pantalla SWITCH, pantalla NETWORK y la pantalla de imagen de la cámara cada vez que se pulsa el botón <DISP/MODE CHK>.

Cada pantalla de la comprobación del modo se muestra durante aproximadamente cinco segundos.

La pantalla no cambia mientras el botón <DISP/MODE CHK> esté pulsado.

Pulse el botón <EXIT> mientras se visualiza cada pantalla para volver a la pantalla de imagen de la cámara.

### Pantalla FUNCTION

Muestra los ajustes de salida de vídeo y la información del soporte de grabación.

Elemento	Descripción	
[VIDEO OUT]	[VIDEO OUT SEL] [SDI OUT FORMAT]/[AV OUT FORMAT] [SDI OUT CHAR]/[AV OUT CHAR] [HDMI OUT FORMAT] [HDMI OUT CHAR]	Muestra el destino de salida del vídeo y audio con [SDI + HDMI]/[AV + HDMI]. Muestra lo siguiente según la configuración del destino de salida de vídeo y audio. • Cuando se fija en [SDI + HDMI]: La señal emitida desde el terminal <SDI OUT> se visualiza con [1920×1080p] [1920×1080i]/[1920×1080PsF]/[1280×720p]/[720×480i]/[720×576i]. • Cuando se fija en [AV + HDMI]: La señal emitida desde el terminal <AV OUT> se visualiza con [720×480i]/[720×576i]. Muestra lo siguiente según la configuración del destino de salida de vídeo y audio. • Cuando se fija en [SDI + HDMI]: Muestra si superponer o no el carácter en la salida desde el terminal <SDI OUT> con [ON]/[OFF]. • Cuando se fija en [AV + HDMI]: Muestra si superponer o no el carácter en la salida desde el terminal <AV OUT> con [ON]/[OFF]. La señal emitida desde el terminal <HDMI> se visualiza con [3840×2160p]/[3840×2160p(420/8bit)]/[1920×1080p]/[1920×1080i]/[1280×720p]/[720×480p]/[720×576p]. Muestra si superponer o no el carácter en la salida desde el terminal <HDMI> con [ON]/[OFF].
[HDR/SDR] (Cuando el menú [SISTEMA] → [AJUSTE COLOR] está configurado como [NORMAL])	[SDI OUT]/[AV OUT] [HDMI OUT] [LCD/VF]	Muestra lo siguiente según la configuración del destino de salida de vídeo y audio. • Cuando se fija en [SDI + HDMI]: La imagen emitida desde el terminal <SDI OUT> se visualiza con [HDR]/[SDR]. • Cuando se fija en [AV + HDMI]: La imagen emitida desde el terminal <AV OUT> se visualiza con [SDR]. La imagen emitida desde el terminal <HDMI> se visualiza con [HDR]/[SDR]. Visualiza la imagen emitida desde el monitor LCD y el visor con [HDR]/[SDR].
[V-Log/709] (Cuando el menú [SISTEMA] → [AJUSTE COLOR] está configurado como [V-Log])	[SDI OUT]/[AV OUT] [HDMI OUT] [LCD/VF]	Muestra lo siguiente según la configuración del destino de salida de vídeo y audio. • Cuando se fija en [SDI + HDMI]: La imagen emitida desde el terminal <SDI OUT> se visualiza con [V-Log]/[V-709]. • Cuando se fija en [AV + HDMI]: La imagen emitida desde el terminal <AV OUT> se visualiza con [V-709]. La imagen emitida desde el terminal <HDMI> se visualiza con [V-Log]/[V-709]. Visualiza la imagen emitida desde el monitor LCD y el visor con [V-Log]/[V-709].
[CARD STATUS]	—	Visualiza el estado, la capacidad de grabación restante y la capacidad total de la tarjeta de memoria insertada en la ranura para tarjeta. No se muestra cuando se configura en el menú [RED] → [FUNC. RED] → [NDI]HX. El estado de la tarjeta de memoria que se muestra tiene los siguientes tipos. • [NO CARD]: la tarjeta de memoria no está insertada. • [UNSUPPORTED]: la tarjeta de memoria no se admite. • [FORMAT ERROR]: la tarjeta de memoria no se puede usar. (Error de formato) • [PROTECTED]: protección contra escritura. (El interruptor de protección contra escritura de la tarjeta de memoria está movido hacia el lado LOCK) • [NO REMAIN]: no hay capacidad de grabación restante. • [NOT SDXC]: la tarjeta de memoria SDXC no está insertada en la grabación MOV. • Otras situaciones: la capacidad de grabación restante se muestra del 0% al 100%.

## Capítulo 7 Salida y visualización de la pantalla — Visualización de estado de la pantalla

Elemento	Descripción
[TOTAL]	Muestra la capacidad de grabación restante/capacidad total de las tarjetas de memoria en la ranura para tarjeta 1 y la ranura para tarjeta 2.
[SLOT1]	Muestra el estado y la capacidad de grabación restante/capacidad total de la tarjeta de memoria de la ranura para tarjeta 1.
[SLOT2]	Muestra el estado y la capacidad de grabación restante/capacidad total de la tarjeta de memoria de la ranura para tarjeta 2.

### Pantalla AUDIO

Muestra los ajustes de salida/entrada de audio y el medidor de nivel de audio.

Cuando se configura P2 o MOV como formato de grabación, el canal de audio visualizado en el medidor de nivel de audio se ajusta conforme a la configuración del menú [AUDIO] → [AJUSTES SALIDA] → [SALIDA AUDIO].

- Muestra el canal de audio 1 y el canal de audio 2 cuando se configura como [CH1]/[CH2]/[ESTÉREO CANAL 1/2]/[MEZCLA CANAL 1/2].
- Muestra el canal de audio 3 y el canal de audio 4 cuando se configura como [CH3]/[CH4]/[ESTÉREO CANAL 3/4]/[MEZCLA CANAL 3/4].
- Cambia el canal de audio del medidor de nivel de audio (canal de audio 1/2 y canal de audio 3/4) cuando se pulsa el botón USER al que está asignada la función [SEL. AUDIO MON.] o se toca el icono del botón USER.

Elemento	Descripción
[AUDIO]	[AUDIO OUT] Muestra el canal de audio y el formato de salida desde el terminal <AV OUT>, el terminal de los auriculares y el altavoz incorporado con [CH1]/[CH2]/[CH1/2 STEREO]/[CH1/2 MIX]/[CH3]/[CH4]/[CH3/4 STEREO]/[CH3/4 MIX].
[SELECT]	[CH1] - [CH4] El audio que se va a grabar en cada canal se muestra con [INT(L)]/[INT(R)]/[INPUT1]/[INPUT2].
[LINE/MIC]	[CH1] - [CH4] La señal de entrada de audio de cada canal se muestra con [LINE]/[MIC]/[MIC+48V]. Muestra [---] cuando se selecciona [INT(L)] o [INT(R)] como audio que se va a grabar.
[LEVEL]	[CH1] - [CH4] Muestra el método de ajuste del nivel de grabación para cada canal con [AUTO]/[MANU].
[LIMITER]	[CH1] - [CH4] Muestra la activación/desactivación del limitador de cada canal con [ON]/[OFF]. Muestra [---] cuando el método de ajuste del nivel de grabación del audio se configura en [AUTO].
[LOWCUT]	[CH1] - [CH4] Muestra la activación/desactivación del filtro de corte de bajos de cada canal con [ON]/[OFF].

### Pantalla SWITCH

Muestra la función asignada al interruptor USER, el interruptor <GAIN> y el interruptor <WHITE BAL> además del valor de ajuste.

Elemento	Descripción
[USER SW]	[1] - [7] Muestra la función asignada a los botones del <USER 1> al <USER 7>.
[OTHER ASSIGN]	[GAIN L] Muestra el valor de ganancia asignado a la posición <L> del interruptor <GAIN>.
	[GAIN M] Muestra el valor de ganancia asignado a la posición <M> del interruptor <GAIN>.
	[GAIN H] Muestra el valor de ganancia asignado a la posición <H> del interruptor <GAIN>.
	[S.GAIN] Muestra la lista de valores de ganancia asignado como súper ganancia. No se visualiza si el menú [CÁMARA] → [CAMBIAR MODO] → [MODO GANANCIA/ISO] se configura como [ISO].
	[WHITE BAL A] Muestra la temperatura del color asignada a la posición <A> del interruptor <WHITE BAL>. Muestra [ATW] cuando está asignada la función de seguimiento automático del balance de blancos.
	[WHITE BAL B] Muestra la temperatura del color asignada a la posición <B> del interruptor <WHITE BAL>. Muestra [ATW] cuando está asignada la función de seguimiento automático del balance de blancos.
	[WHITE BAL PRST] Muestra la temperatura del color asignada a la posición <PRST> del interruptor <WHITE BAL>. Muestra [ATW] cuando está asignada la función de seguimiento automático del balance de blancos. La temperatura del color y [VAR] se muestran cuando se ha asignado [VAR].

### Pantalla NETWORK

Muestra los ajustes de la función de red.

Elemento	Descripción
[NETWORK]	[DEVICE SEL] Muestra el dispositivo que conecta un equipo externo (ordenador, etc.) y la cámara con [LAN]/[WLAN]/[USB TETHERING]/[OFF].
	[NETWORK FUNC] Muestra la función de red de la cámara con [STREAMING]/[NDI HX]/[OFF].

Elemento	Descripción
[STRM FORMAT]	Muestra el formato de streaming. No se muestra cuando se configura en el menú [RED] → [FUNC. RED] → [OFF].
[STRM DATA TYPE]	Muestra el tipo de información de conexión de streaming. No se muestra cuando se configura con otro valor distinto del menú [RED] → [FUNC. RED] → [STREAMING].
[IP REMOTE]	Muestra el estado de activación/desactivación de la función de IP remota.
[IPv4 ADDRESS]	Muestra la dirección IP de IPv4. No se muestra cuando se configura en el menú [RED] → [SEL. DISPOSITIVO] → [OFF].
[IPv6 ADDRESS]	Muestra la dirección IP de IPv6. [DISABLE] se muestra cuando se configura el menú [RED] → [PROPIEDAD LAN] → [AJUSTE IPv6] → [HAB./DESHAB.] → [DESHABILITAR]. No se muestra cuando se configura con otro valor distinto del menú [RED] → [SEL. DISPOSITIVO] → [LAN].

## Capítulo 8 **Conexión a dispositivos externos**

---

En este capítulo se describen los dispositivos externos que se pueden conectar a la cámara.

## Conexión con los auriculares y TV/monitor

### Auriculares

Los auriculares (opcional) pueden conectarse al terminal de auriculares (minitoma estéreo de 3,5 mm).

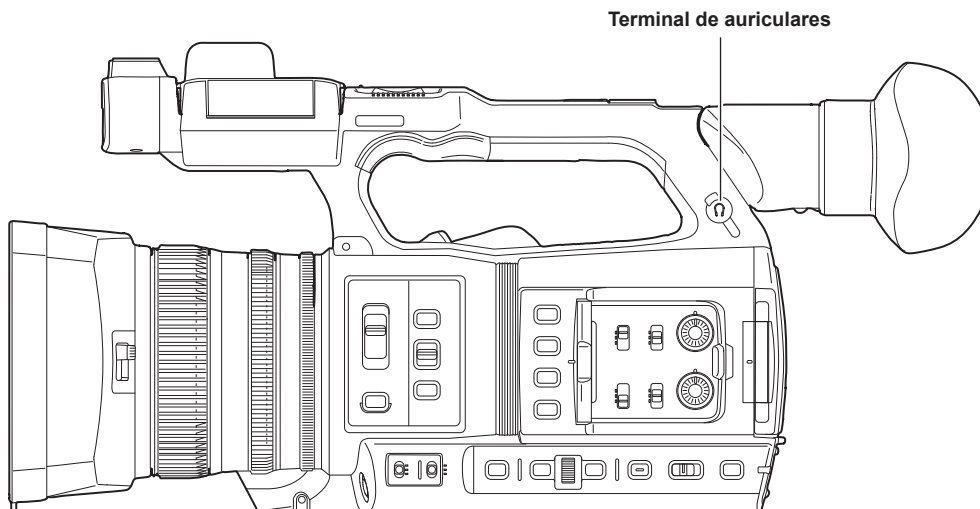

#### NOTA

- El audio no se emite desde el altavoz incorporado cuando se conectan auriculares al terminal para auriculares.

### Control remoto

Conecta la unidad de control remoto (opcional) al terminal <REMOTE> (mini jack súper de 2,5 mm de diámetro) para accionar algunas de las funciones de forma remota.

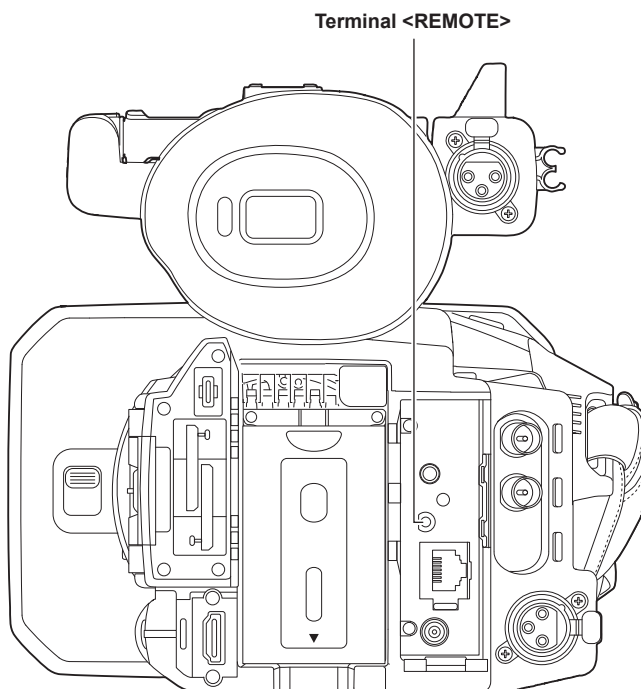

## Televisor/monitor

Es posible conectar un televisor o un monitor tal y como se muestra en la siguiente ilustración.

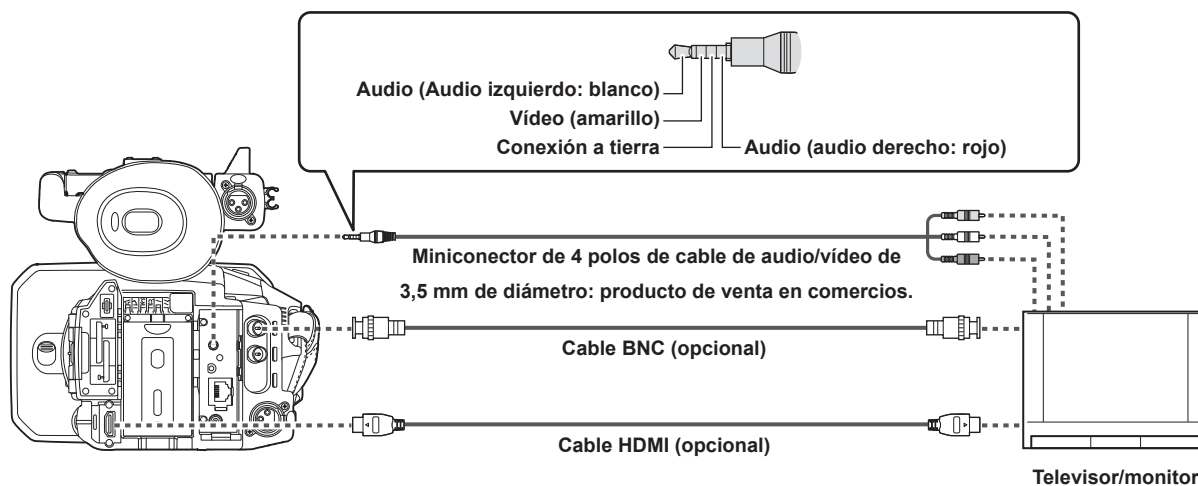

### NOTA

- VIERA Link no es compatible con la cámara. Tenga en cuenta que la conexión VIERA Link de otro dispositivo podría no funcionar correctamente si se conecta a un dispositivo compatible con VIERA Link con un cable HDMI (opcional).
- La señal de resolución SD emitida desde el terminal <HDMI> se emite como señal progresiva (480P, 576P).
- Para el cable BNC (opcional) conectado al terminal <SDI OUT>, prepare un cable doblemente blindado equivalente a 5C-FB.
- Use el cable apantallado doble de 4K/60P como el cable HDMI (opcional). Además, se recomienda usar el cable HDMI Panasonic compatible con 4K/60P, como el cable HDMI.

## Función de conexión a través del terminal <USB3.0 DEVICE>/<USB2.0 HOST>

### Conexión con un ordenador en modo de lector de tarjeta

Conecte la cámara a un ordenador a través del cable USB tipo C para usar la cámara como un lector de tarjeta para la tarjeta de memoria.

#### Conexión a un ordenador

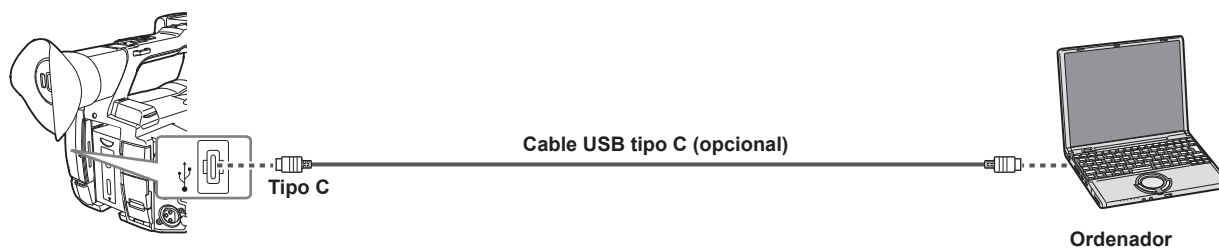

**1** Conecte el cable USB al terminal <USB3.0 DEVICE>.

**2** Seleccione el menú [OTROS] → [DISPOSITIVO USB] → [MODO LECT. TARJ.].

**3** Seleccione [SÍ] al visualizar el mensaje de confirmación.

Durante la conexión USB, se muestra [USB conectado. Por favor, opere a través de la PC.] en el centro del visor o del monitor LCD.

Si la conexión USB se mueve o no se conecta correctamente, aparecerá el mensaje [Conecte la cámara al PC mediante un cable USB.].

**4** Salga del modo lector de tarjeta.

Están los siguientes métodos.

- Gire el interruptor de alimentación de la cámara a < ⏻ > (espera).
- Pulse el botón <EXIT>.

Tras salir del modo de lector de tarjeta, vuelva al estado de filmación de la cámara en unos cinco segundos.

#### **NOTA**

- Con esta cámara no se suministra ningún cable USB tipo C. Tenga preparado un cable USB de venta en comercios (doblemente blindado para la supresión de ruido).
- En la medida de lo posible se recomienda un cable USB a 1,5 m.
- Al conectar la cámara a un ordenador mediante USB, asegúrese de que no haya ningún otro dispositivo conectado al ordenador mediante USB.
- No retire la tarjeta de memoria al conectar la cámara a través de USB.
- La lámpara de acceso a la tarjeta mientras esté conectada a USB se apagará a menos que se esté accediendo.
- Cuando la cámara está funcionando en el modo lector de tarjeta, no se permitirán la grabación, reproducción ni filmación de la cámara, ni la operación de miniaturas de clip.
- Cuando la cámara está funcionando en el modo lector de tarjeta, la capacidad restante y el estado de la tarjeta de memoria no se visualizan. Asimismo, el vídeo/audio no se puede emitir ni visualizar.
- El monitor LCD se enciende tocando el monitor si se ha apagado para ahorrar energía.
- Los datos procedentes de un ordenador no pueden escribirse en la tarjeta de memoria insertada en la cámara.

## Operación remota con terminal iPhone/iPad o Android

---

La cámara puede conectarse a la LAN inalámbrica conectando un módulo inalámbrico (opcional) compatible al terminal <USB2.0 HOST> de la cámara. Algunas funciones se pueden accionar de forma remota conectando la cámara con un terminal iPhone/iPad o Android con la aplicación CX ROP instalada. (página 192)

## Conexión del controlador remoto de la cámara (AW-RP150G)

---

Permite conectar la cámara y el controlador remoto de la cámara AW-RP150G (opcional) mediante el cable LAN para controlar algunas funciones de forma remota. (página 194)

## Capítulo 9 **Conexión de red**

---

En este capítulo se describe cómo usar la cámara conectándola a la red.

## Conexión de red

La cámara se puede conectar a una red a través de una LAN por cable, LAN inalámbrica y tethering USB.

Además, es posible una conexión de red de alta velocidad cuando la cámara se conecta a una LAN inalámbrica o LAN por cable usando el dispositivo de unión.

Para obtener más información sobre el módulo inalámbrico, el dispositivo de unión y los dispositivos iPhone/iPad y Android para tethering USB que pueden conectarse, consulte el servicio de asistencia en la siguiente página web:

<https://pro-av.panasonic.net/>

Conecte el módulo inalámbrico (opcional) al terminal <USB2.0 HOST> para usar una LAN inalámbrica.

Conecte un cable LAN al terminal <LAN> del lado trasero para usar una LAN por cable.

Al usar la opción de conexión tethering USB, conecte un dispositivo iPhone/iPad o Android al terminal <USB2.0 HOST> usando un cable de conexión USB 2.0.

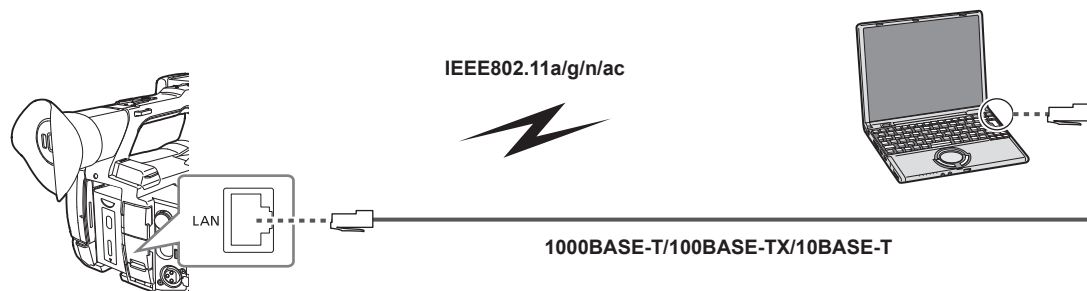

### NOTA

- El cable conectado al terminal <LAN> debe ser un cable LAN de categoría 6 o superior.

## Funciones disponibles

Cuando la cámara esté conectada a la red, se encontrarán disponibles las siguientes funciones.

- Conexión con la aplicación CX ROP
- Función de streaming
- Función NDI|HX
- Enlace P2 Cast
- IP remota que controla (solo mediante LAN por cable) la cámara a través del controlador remoto de la cámara (AW-RP150G)

## Preparación para la conexión

### Para el módulo inalámbrico

Conecte el módulo inalámbrico (opcional) a la cámara.



Figura 1



Figura 2

**1** Abra la tapa del terminal <USB2.0 HOST> de la parte superior trasera. (Figura 1)

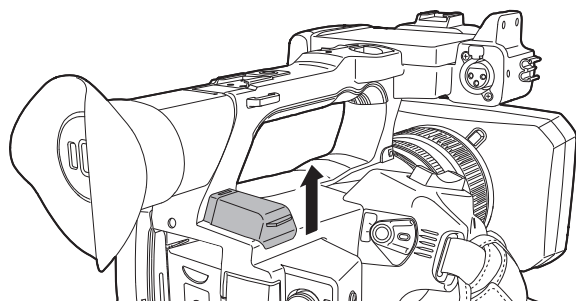
**2** Conecte el módulo inalámbrico al terminal <USB2.0 HOST>. (Figura 2)

Insértelo hasta el fondo.

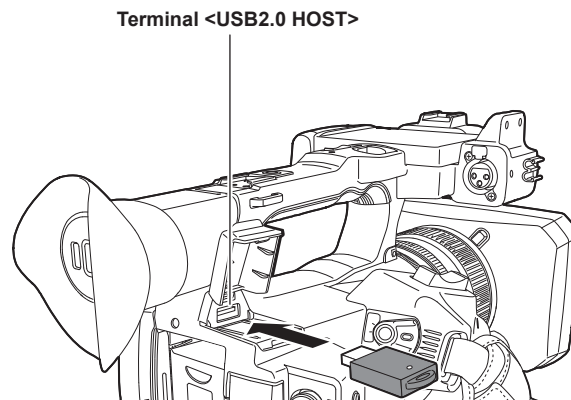
#### NOTA

• Cuando extraiga el módulo inalámbrico, tire de él hacia fuera.

### Para la LAN por cable

Conecte un cable LAN.

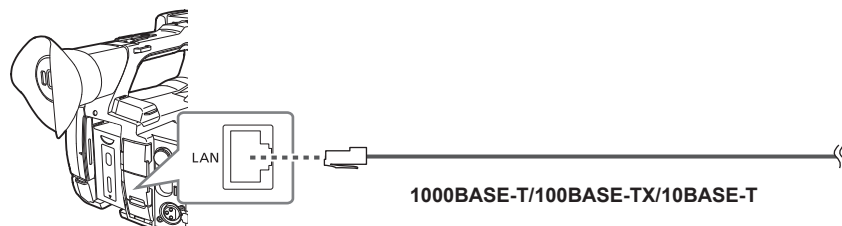

**1** Inserte el cable LAN en el terminal <LAN> de la parte trasera.

### Para el tethering USB

Conecte un dispositivo (dispositivo iPhone/iPad o Android) para conectarse a la cámara mediante la opción de conexión tethering USB.



Figura 1

Figura 2

**1** Abra la tapa del terminal <USB2.0 HOST> de la parte superior trasera. (Figura 1)

**2** Conecte el dispositivo (dispositivo iPhone/iPad o Android) para la opción de conexión tethering USB al terminal <USB2.0 HOST> mediante un cable de conexión USB 2.0. (Figura 2)

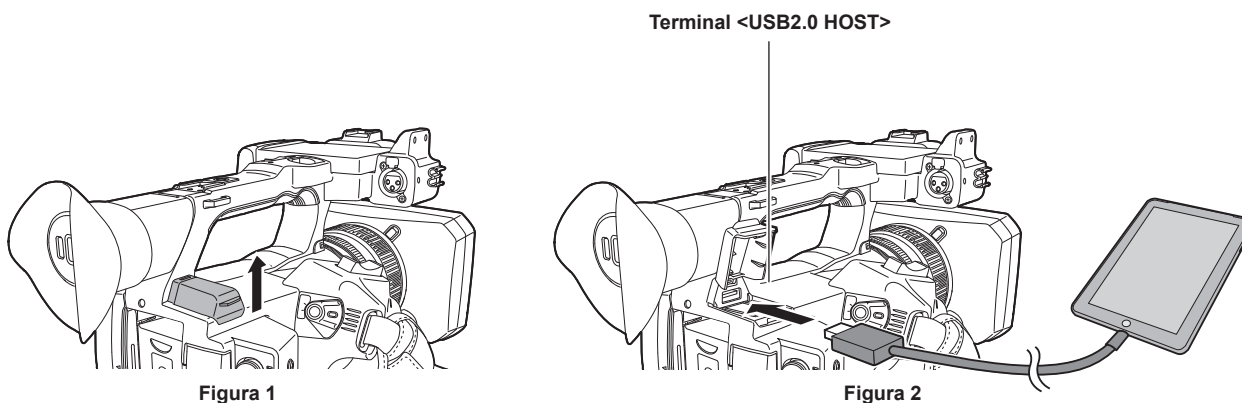
Insértelo hasta el fondo.

#### NOTA

• Cuando extraiga el cable de conexión USB 2.0, tire recto de él.

## Ajustes de red

### Ajustes de LAN inalámbrica

Esta es la configuración para conectar al terminal iPhone/iPad o Android directamente o para conectar al punto de acceso inalámbrico a través de la LAN inalámbrica.

#### Conexión directa ([DIRECTO])

Esta es la configuración para conectar directamente la cámara al terminal iPhone/iPad o Android.

La cámara podría reiniciarse en caso necesario al cambiarse la configuración.

**1** Seleccione el menú [RED] → [SEL. DISPOSITIVO] → [WLAN].

**2** Seleccione el menú [RED] → [PROPIEDAD WLAN] → [TIPO] → [DIRECTO].

**3** En el menú [RED] → [PROPIEDAD WLAN], configure cada elemento según sea necesario.

- Para obtener más información sobre los ajustes, consulte "Configuración de ajustes en [PROPIEDAD WLAN] cuando se configura como [DIRECTO]" (página 186).

**4** Seleccione el SSID de la cámara en la lista SSID del terminal iPhone/iPad o Android, e introduzca la contraseña (clave de cifrado).

Visualice la pantalla de la lista de puntos de acceso inalámbricos en la configuración LAN inalámbrica y seleccione el SSID de la cámara.

- Configuración de fábrica: [AG-CX350E]

Cuando aparezca la pantalla de confirmación de la contraseña, introdúzcala (clave de cifrado).

Para obtener información, consulte las instrucciones de funcionamiento del terminal iPhone/iPad o Android.

- Configuración de fábrica: [01234567890123456789abcdef]

**5** Cierre el menú o vuelva al nivel del menú [RED].

**6** Compruebe la conexión de red.

Una vez establecida la conexión,  se muestra en la pantalla de la cámara.

#### ■ Configuración de ajustes en [PROPIEDAD WLAN] cuando se configura como [DIRECTO]

[SSID]	Nombre de red de la cámara (SSID) (Configuración de fábrica: [AG-CX350E])	
[BANDA]	Configuración para cambiar entre dos métodos de comunicación ([2.4GHz] [5GHz]) (Configuración de fábrica: [2.4GHz])	
[CANAL(2,4 GHz)]	Canal que se usará cuando [BANDA] se configure como [2.4GHz] (Configuración de fábrica: [AUTO])	
[CANAL(5GHz)]	Canal que se usará cuando [BANDA] se configure como [5GHz] (Configuración de fábrica: [AUTO])	
[CLAVE DE ENCRYPT.]	Clave de cifrado WPA2 (Configuración de fábrica: [01234567890123456789abcdef])	
[AJUSTE IPv4]	[DHCP]	Configuración de la función DHCP <ul style="list-style-type: none"> <li>• [OFF]: no utiliza DHCP.</li> <li>• [CLIENTE]: se adquiere automáticamente con DHCP al conectarse ajustando [TIPO] en [INFRA(SELECC)] o [INFRA(MANUAL)]. (No se puede seleccionar.)</li> <li>• [SERVIDOR]: Activa la función de servidor DHCP de la cámara cuando se conecta con [TIPO] configurado como [DIRECTO].</li> </ul> (Configuración de fábrica: [OFF])
	[DIRECCIÓN IP]	Dirección IP de la cámara (Configuración de fábrica: [192.168.0.1])
	[MÁSCARA SUBRED]	Máscara de subred (Configuración de fábrica: [255.255.255.0])

#### NOTA

- La hora de lanzamiento después de encender la alimentación puede ser más de largo debido a comenzar de la red.
- Cuando cambie los ajustes de [SEL. DISPOSITIVO], los cambios no se reflejarán hasta que se reinicie la cámara. Además, la pantalla de ajustes podría tardar en cerrarse por el reinicio del servicio de red tras cambiarse el ajuste.
- Algunos de los elementos no incluidos en la tabla no pueden configurarse.
- [ENCRIPCIÓN] se fijará a [WPA2-AES].
- Según el módulo inalámbrico usado, algunos de los ajustes de [BANDA], [CANAL(2,4 GHz)] y [CANAL(5GHz)] quizá no puedan seleccionarse.

#### Conexión al punto de acceso inalámbrico ([INFRA(SELECC)]/[INFRA(MANUAL)])

Este es la configuración para conectar la cámara a un punto de acceso inalámbrico.

##### Al conectar buscando el punto de acceso inalámbrico (SSID)

**1** Seleccione el menú [RED] → [SEL. DISPOSITIVO] → [WLAN].

**2** Seleccione el menú [RED] → [PROPIEDAD WLAN] → [TIPO] → [INFRA(SELECC)].

**3** En el menú [RED] → [PROPIEDAD WLAN], configure cada elemento según sea necesario.

- Para obtener más información sobre el elementos de ajuste, consulte “Elementos de ajustes de [PROPIEDAD WLAN] cuando se configura como [INFRA(SELECC)] o [INFRA(MANUAL)]” (página 187).

**4** Seleccione el SSID del punto de acceso inalámbrico que busca.

La configuración se completa cuando la [CLAVE DE ENCRYPT.] (clave, contraseña del cifrado) no se configura.

**5** Si la [CLAVE DE ENCRYPT.] está configurada, introduzca la contraseña y seleccione [Entrar].

**6** Cierre el menú o vuelva al nivel del menú [RED].

**7** Compruebe la conexión de red.

Una vez establecida la conexión,  se muestra en la pantalla de la cámara.

**Al introducir el punto de acceso inalámbrico (SSID) manualmente**

**1** Seleccione el menú [RED] → [SEL. DISPOSITIVO] → [WLAN].

**2** Seleccione el menú [RED] → [PROPIEDAD WLAN] → [TIPO] → [INFRA(MANUAL)].

**3** En el menú [RED] → [PROPIEDAD WLAN], configure cada elemento según sea necesario.

- Para obtener más información sobre el elementos de ajuste, consulte “Elementos de ajustes de [PROPIEDAD WLAN] cuando se configura como [INFRA(SELECC)] o [INFRA(MANUAL)]” (página 187).

**4** En el menú [RED] → [PROPIEDAD WLAN] → [SSID], introduzca el SSID del punto de acceso inalámbrico al que se va a conectar.

La configuración se completa cuando la [CLAVE DE ENCRYPT.] (clave, contraseña del cifrado) no se configura.

**5** Si la [CLAVE DE ENCRYPT.] está configurada, introduzca la contraseña y seleccione [Entrar].

**6** Cierre el menú o vuelva al nivel del menú [RED].

**7** Compruebe la conexión de red.

Una vez establecida la conexión,  se muestra en la pantalla de la cámara.

■ Elementos de ajustes de [PROPIEDAD WLAN] cuando se configura como [INFRA(SELECC)] o [INFRA(MANUAL)]

[ENCRYPTACIÓN]	[WPA-TKIP], [WPA-AES], [WPA2-TKIP], [WPA2-AES], [NINGUNA] (Configuración de fábrica: [WPA2-AES])												
[CLAVE DE ENCRYPT.]	Clave de cifrado WPA/WPA2 (Configuración de fábrica: [01234567890123456789abcdef])												
[AJUSTE IPv4]	<table border="1"> <tr> <td>[DHCP]</td> <td>Configuración de la función DHCP • [OFF]: no utiliza DHCP. • [CLIENTE]: se adquiere automáticamente con DHCP al conectarse ajustando [TIPO] en [INFRA(SELECC)] o [INFRA(MANUAL)]. • [SERVIDOR]: al conectar configurando [TIPO] como [DIRECTO], active la función de servidor DHCP de la cámara. (No se puede seleccionar.) (Configuración de fábrica: [OFF])</td> </tr> <tr> <td>[DIRECCIÓN IP]</td> <td>Dirección IP de la cámara (Configuración de fábrica: [192.168.0.1])</td> </tr> <tr> <td>[MÁSCARA SUBRED]</td> <td>Máscara de subred (Configuración de fábrica: [255.255.255.0])</td> </tr> <tr> <td>[GATEWAY PREDET.]</td> <td>Pasarela predeterminada (Configuración de fábrica: [192.168.0.254])</td> </tr> <tr> <td>[DNS PRIMARIO]</td> <td>Ajuste de servidor DNS primario (Configuración de fábrica: [0.0.0.0])</td> </tr> <tr> <td>[DNS SECUNDARIO]</td> <td>Ajuste de servidor DNS secundario (Configuración de fábrica: [0.0.0.0])</td> </tr> </table>	[DHCP]	Configuración de la función DHCP • [OFF]: no utiliza DHCP. • [CLIENTE]: se adquiere automáticamente con DHCP al conectarse ajustando [TIPO] en [INFRA(SELECC)] o [INFRA(MANUAL)]. • [SERVIDOR]: al conectar configurando [TIPO] como [DIRECTO], active la función de servidor DHCP de la cámara. (No se puede seleccionar.) (Configuración de fábrica: [OFF])	[DIRECCIÓN IP]	Dirección IP de la cámara (Configuración de fábrica: [192.168.0.1])	[MÁSCARA SUBRED]	Máscara de subred (Configuración de fábrica: [255.255.255.0])	[GATEWAY PREDET.]	Pasarela predeterminada (Configuración de fábrica: [192.168.0.254])	[DNS PRIMARIO]	Ajuste de servidor DNS primario (Configuración de fábrica: [0.0.0.0])	[DNS SECUNDARIO]	Ajuste de servidor DNS secundario (Configuración de fábrica: [0.0.0.0])
[DHCP]	Configuración de la función DHCP • [OFF]: no utiliza DHCP. • [CLIENTE]: se adquiere automáticamente con DHCP al conectarse ajustando [TIPO] en [INFRA(SELECC)] o [INFRA(MANUAL)]. • [SERVIDOR]: al conectar configurando [TIPO] como [DIRECTO], active la función de servidor DHCP de la cámara. (No se puede seleccionar.) (Configuración de fábrica: [OFF])												
[DIRECCIÓN IP]	Dirección IP de la cámara (Configuración de fábrica: [192.168.0.1])												
[MÁSCARA SUBRED]	Máscara de subred (Configuración de fábrica: [255.255.255.0])												
[GATEWAY PREDET.]	Pasarela predeterminada (Configuración de fábrica: [192.168.0.254])												
[DNS PRIMARIO]	Ajuste de servidor DNS primario (Configuración de fábrica: [0.0.0.0])												
[DNS SECUNDARIO]	Ajuste de servidor DNS secundario (Configuración de fábrica: [0.0.0.0])												

 **NOTA**

- La hora de lanzamiento después de encender la alimentación puede ser más de largo debido a comenzar de la red.
- Cuando cambie los ajustes de [SEL. DISPOSITIVO], los cambios no se reflejarán hasta que se reinicie la cámara. Además, la pantalla de ajustes podría tardar en cerrarse por el reinicio del servicio de red tras cambiarse el ajuste.
- ENCRYPTION en WEP no se admite.
- Algunos elementos no pueden configurarse según los ajustes, como [DHCP].
- Cuando [DHCP] se configura como [CLIENTE], parte de la información adquirida automáticamente con DHCP se muestra en el menú. Para obtener información sobre el estado de red, confirme seleccionando el menú [RED] → [INFORMACIÓN] → [ESTADO].
- La dirección IP, la máscara de subred y la pasarela predeterminada deben estar correctamente ajustadas. Para obtener más información, consulte al administrador de la red.
- Cuando no se vayan a usar la pasarela predeterminada ni DNS, configure como [0.0.0.0]. Sin embargo, DNS no puede desactivarse si [DHCP] se configura como [CLIENTE].
- Según el entorno de red, incluso si [DHCP] se configura como [CLIENTE], podría tener que introducir el valor DNS manualmente. Si se introduce un valor DNS no válido en algún otro caso, la asignación automática con DHCP no funcionará correctamente.

## Ajustes de LAN por cable

Estos son los ajustes que se usan con una LAN por cable.

**1** Seleccione el menú [RED] → [SEL. DISPOSITIVO] → [LAN].

**2** En el menú [RED] → [PROPIEDAD LAN], configure cada elemento según sea necesario.

- Para obtener más información sobre el elementos de ajuste, consulte “Configuración de ajustes en [PROPIEDAD LAN] cuando se configura como [LAN]” (página 188).

**3** Cierre el menú o vuelva al nivel del menú [RED].

**4** Configure los ajustes de una LAN por cable en su dispositivo como si fuera un ordenador.

Para obtener más información, consulte las instrucciones de funcionamiento o la ayuda del dispositivo de conexión.

### ■ Configuración de ajustes en [PROPIEDAD LAN] cuando se configura como [LAN]

[DIRECC MAC]		Dirección MAC de la LAN por cable (no se puede cambiar)
[AJUSTE IPv4]	[DHCP]	Configuración de la función DHCP <ul style="list-style-type: none"> <li>• [OFF]: no utiliza DHCP.</li> <li>• [CLIENTE]: se adquiere automáticamente con DHCP.</li> <li>• [SERVIDOR]: activa la función de servidor DHCP de la cámara.</li> </ul> (Configuración de fábrica: [OFF])
	[DIRECCIÓN IP]	Dirección IP de la cámara (Configuración de fábrica: [192.168.0.1])
	[MÁSCARA SUBRED]	Máscara de subred (Configuración de fábrica: [255.255.255.0])
	[GATEWAY PREDET.]	Pasarela predeterminada (Configuración de fábrica: [192.168.0.254])
	[DNS PRIMARIO]	Ajuste de servidor DNS primario (Configuración de fábrica: [0.0.0.0])
	[DNS SECUNDARIO]	Ajuste de servidor DNS secundario (Configuración de fábrica: [0.0.0.0])
[AJUSTE IPv6]	[HAB./DESHAB.]	Ajuste IPv6 <ul style="list-style-type: none"> <li>• [HABILITAR]: utiliza IPv6.</li> <li>• [DESHABILITAR]: no utiliza IPv6.</li> </ul> (Configuración de fábrica: [DESHABILITAR])
	[DHCP]	Configuración de la función DHCP <ul style="list-style-type: none"> <li>• [OFF]: no utiliza DHCP.</li> <li>• [CLIENTE]: se adquiere automáticamente con DHCP.</li> </ul> (Configuración de fábrica: [OFF])
	[DIRECCIÓN IP]	Dirección IP de la cámara (Configuración de fábrica: [::])
	[LONGITUD PREFIJO]	Ajustes de longitud de prefijo de la subred (Configuración de fábrica: [64])
	[GATEWAY PREDET.]	Pasarela predeterminada (Configuración de fábrica: [::])
	[DNS PRIMARIO]	Servidor DNS primario (Configuración de fábrica: [::])
	[DNS SECUNDARIO]	Servidor DNS secundario (Configuración de fábrica: [::])

### NOTA

- Algunos elementos no pueden seleccionarse según los ajustes, como [DHCP].
- La hora de lanzamiento después de encender la alimentación puede ser más de largo debido a comenzar de la red.
- Cuando cambie los ajustes de [SEL. DISPOSITIVO], los cambios no se reflejarán hasta que se reinicie la cámara. Además, la pantalla de ajustes podría tardar en cerrarse por el reinicio del servicio de red tras cambiarse el ajuste.
- La dirección IP, la máscara de subred y la pasarela predeterminada deben estar correctamente ajustadas.  
Para obtener más información, consulte al administrador de la red.
- Configure [0.0.0.0] o [::] si no se usa la pasarela predeterminada ni DNS.  
Sin embargo, DNS no puede desactivarse si [DHCP] se configura como [CLIENTE].
- Según el entorno de red, incluso si [DHCP] se configura como [CLIENTE], podría tener que introducir el valor DNS manualmente. Si se introduce un valor DNS no válido en algún otro caso, la asignación automática con DHCP no funcionará correctamente.
- Es posible que DHCP y DNS no funcionen correctamente dependiendo del entorno de red.
- La dirección IP no puede adquirirse automáticamente según el tiempo de conexión con los dispositivos de red si se configura [PROPIEDAD LAN] → [AJUSTE IPv6] → [DHCP] → [CLIENTE].  
En tal caso, vuelva a conectar el cable LAN o consulte al administrador de la red.

## Configuración de la opción de conexión tethering USB

Estos son los ajustes al usar la opción de conexión tethering USB.

**1** Seleccione el menú [RED] → [SEL. DISPOSITIVO] → [TETHERING USB].

## 2 Active la opción de conexión tethering USB (uso compartido de Internet) en la pantalla de configuración para la red en el dispositivo de tethering USB conectado a la cámara.

Permita el acceso del dispositivo conectado si se visualiza una alerta para confirmar el permiso en el dispositivo de tethering USB. La conexión no se completará hasta que no se otorgue el permiso.

## 3 Cierre el menú o vuelva al nivel del menú [RED].

## 4 Compruebe la conexión de red.

Una vez establecida la conexión,  se muestra en la pantalla de la cámara.

### NOTA

- La hora de lanzamiento después de encender la alimentación puede ser más de largo debido a comenzar de la red.
- Cuando cambie los ajustes de [SEL. DISPOSITIVO], los cambios no se reflejarán hasta que se reinicie la cámara. Además, la pantalla de ajustes podría tardar en cerrarse por el reinicio del servicio de red tras cambiarse el ajuste.
- Para obtener información sobre el estado de red, confirme seleccionando el menú [RED] → [INFORMACIÓN] → [ESTADO].
- La dirección IP, DNS y otros ajustes no se pueden configurar manualmente al conectarse a la red mediante tethering USB.
- El ícono para mostrar que la conexión se ha realizado indica que se ha establecido la comunicación entre la cámara y el dispositivo de tethering USB. Si el dispositivo de tethering USB no se puede conectar a Internet, la cámara tampoco podrá conectarse a Internet, incluso si el ícono que indica que la conexión se ha realizado aparece en la pantalla de la cámara.
- Cuando se conecta un dispositivo de tethering USB a la cámara mediante un cable de conexión USB 2.0, el dispositivo de tethering USB se cargará. Si se usa una batería para alimentar la cámara, el tiempo de grabación continuo se reducirá.

## Especificación los ajustes de red con la herramienta de configuración

### Ajustes de la cámara

## 1 Desde el menú [RED] → [UTILIDAD] → [AJUSTE FÁCIL IP], seleccione cualquier opción que no sea [DESHABILITAR].

## 2 Seleccione el menú [RED] → [UTILIDAD] → [TÍTULO CÁMARA FÁCIL IP].

## 3 Introduzca el nombre (apodo) de la cámara.

El nombre introducido será el que se mostrará en la pantalla EASY IP Setup Software.

### Instalación del software

Descargue e instale EASY IP Setup Software (EasyIPSetup.exe) en la siguiente página web. (Windows)

<https://pro-av.panasonic.net/>

#### ■ EASY IP Setup Software (EasyIPSetup.exe)

Configure los ajustes de red de la cámara.

### Realización de los ajustes de la cámara con EASY IP Setup Software

Los ajustes para la red de la cámara pueden realizarse con EASY IP Setup Software.

Los ajustes para varias cámaras tienen que realizarse en cada una por separado.

Si los ajustes no pueden especificarse con EASY IP Setup Software, especifique los ajustes de la cámara en el menú [RED].

### NOTA

- EASY IP Setup Software solo se puede usar cuando se cumplen estas condiciones.
  - El menú [RED] → [UTILIDAD] → [AJUSTE FÁCIL IP] se configura con un valor que no sea [DESHABILITAR]
- La cámara no funcionará correctamente tras especificarse los ajustes de red si la dirección IP es la misma que la de otro dispositivo en la misma red. Configure una dirección IP única para la cámara.
- EASY IP Setup Software no puede usarse desde una subred distinta a través de un router.
- Use Ver.4.25R00 o posterior para EASY IP Setup Software.

**Procedimiento de configuración**



Figura 1



Figura 2

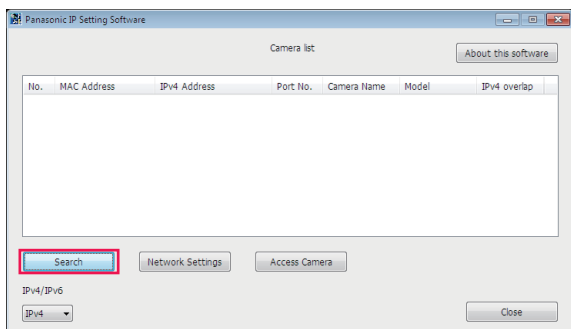

Figura 3

**1** Inicie EASY IP Setup Software.

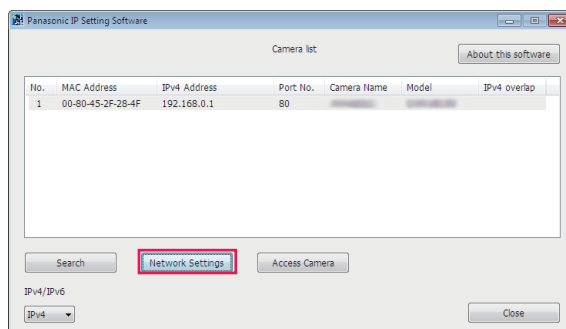
**2** Haga clic en [Search]. (Figura 1)

**3** Haga clic en la dirección MAC/dirección IPv4 de la cámara que se va a configurar y, a continuación, haga clic en [Network settings]. (Figura 2)

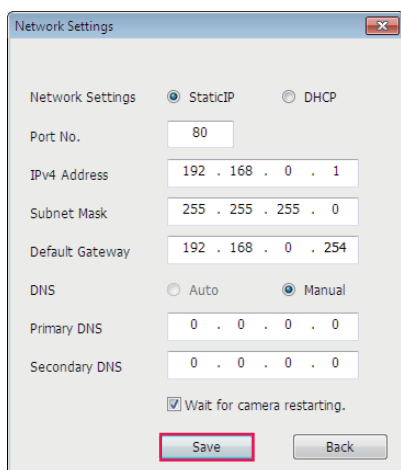
- Si hay direcciones IP que se superponen, los números de cámara superpuestos se muestran en el campo [Duplicate IPv4 address] de la cámara correspondiente.

**4** Introduzca cada elemento de ajuste de la red y haga clic en [Save]. (Figura 3)

- El modo de conexión de la cámara solo admite [Fixed IP]. DHCP y el resto de protocolos no se admiten. No especifique estos ajustes.
- No es posible configurar la red desde el EASY IP Setup Software en los siguientes casos:
  - Cuando se configura el menú [RED] → [SEL. DISPOSITIVO] → [TETHERING USB]
  - Cuando se configuran el menú [RED] → [SEL. DISPOSITIVO] → [WLAN] y el menú [RED] → [PROPIEDAD WLAN] → [TIPO] → [DIRECTO]
- Podrían pasar dos minutos hasta que se complete la configuración de la cámara después de hacer clic en [Save].

Los ajustes dejan de ser válidos si el adaptador de CA, el cable LAN o el módulo inalámbrico se desconectan antes de que se completen los ajustes. Vuelva a especificar los ajustes.

**NOTA**

- La dirección IP asignada a la cámara puede comprobarse haciendo clic en [Search] de EASY IP Setup Software cuando se usa el servidor DHCP.
- La cámara no admite el ajuste IPv6 debido al EASY IP Setup Software.
- Permita el acceso de todos los puertos para UDP al implementar un firewall (incluido el software).
- Algunos de los elementos no pueden configurarse en esta cámara.
- [View Camera Screen] mostrado en Figura 1 y Figura 2 no funcionan en esta cámara.

**Confirmación del estado de la red**

El estado de la red de la cámara puede comprobarse realizando lo siguiente.

**1** Seleccione el menú [RED] → [INFORMACIÓN] → [ESTADO].

**Comprobación del entorno de red**

**1** Seleccione el menú [RED] → [UTILIDAD] → [VERIFICADOR DE RED].

**2** Toque [△]/[▽] conforme sea necesario para confirmar los resultados.

 **NOTA**

- Los resultados de la comprobación podrían tardar en aparecer mientras se confirma la conexión con el equipo externo.
- Para cancelar, toque el botón <EXIT> o .
- Para obtener información sobre los resultados de la comprobación, consulte al administrador de la red que se está usando.

## Cómo guardar los resultados de la comprobación

Los resultados de la comprobación se pueden guardar en una tarjeta SD según resulte necesario.

### **1** Seleccione [SAVE] cuando se visualicen los resultados de la comprobación.

Aparece una pantalla de confirmación.

### **2** Seleccione [SET].

El archivo se guarda.

 **NOTA**

- Si no hay ninguna tarjeta SD insertada o si la tarjeta está protegida contra escritura, [SAVE] no podrá seleccionarse.
- El destino para guardar en la tarjeta SD y el nombre de archivo fijo se indican a continuación. El archivo se sobrescribirá si ya hay otro archivo.  
¥PRIVATE¥MEIGROUP¥PAVCN¥SBG¥P2SD¥netchk.txt

## Conexión al terminal iPhone/iPad o Android

La cámara puede funcionar desde el terminal iPhone/iPad o Android.

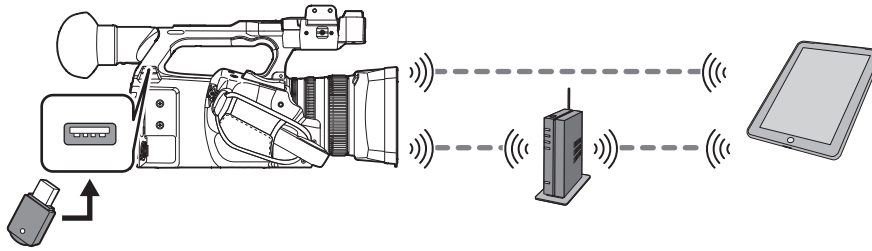

### Montaje del módulo inalámbrico

Conecte el módulo inalámbrico (opcional) a la cámara. (página 185)

### Ajustes de la cámara

#### Especificación de los ajustes de red

Especifique los ajustes de red. (página 186)

#### Configuración de nombre de cuenta de usuario y contraseña

- 1** Seleccione el menú [RED] → [CONTR. REMOTO IP] → [CUENTA USUARIO].
- 2** Introduzca el nombre de cuenta de usuario y seleccione [Entrar].
  - Introduzca el nombre de cuenta de usuario con 31 o menos.
- 3** Introduzca la contraseña y seleccione [Entrar].
  - Introduzca la contraseña entre 8 y 15 caracteres.

#### ■ Para introducir un carácter

La operación es igual que al escribir con un teclado.

Icono	Descripción del funcionamiento
[A-a]	Cambia entre mayúscula y minúscula. (Se visualiza durante el modo de entrada de texto)
[@-#]	Cambia el tipo de los símbolos. (Se visualiza durante el modo de entrada de símbolo)
	Vuelve a la pantalla anterior. El carácter introducido no se refleja.
123 #+=	Cambia el carácter al símbolo/al número.
␣	Introduce espacio (blanco).
[BS]	Elimina el carácter. Se elimina el carácter anterior cuando la posición del cursor está vacía.
	Mueve el cursor a la derecha o izquierda.
[Entrar]	Completa la entrada de carácter.

#### Activación de la función de IP remoto

- 1** Seleccione el menú [RED] → [CONTR. REMOTO IP] → [HAB./DESHAB.] → [HABILITAR].

#### Comprobación/eliminación de cuentas de usuario

- 1** Seleccione el menú [RED] → [CONTR. REMOTO IP] → [LISTA CUENTAS].
  - La lista de cuentas de usuario registradas se muestra.
  - Continúe en el paso **3** para comprobar solo cuentas de usuario.
- 2** Seleccione la cuenta de usuario para eliminar y seleccione [SET].
  - Se muestra un mensaje de confirmación.
- 3** Seleccione y finalice la operación.

### Preparación de la aplicación CX ROP

Instale la aplicación CX ROP en el terminal iPhone/iPad o Android.

#### ■ Para iPhone/iPad

- Descarga la aplicación CX ROP de App Store.

#### ■ Para el terminal Android

- Descarga la aplicación CX ROP de Google Play Store.

 **NOTA**

- Para obtener más información, como el OS compatible de la aplicación, CX ROP, consulte App Store o la página de descarga de Google Play Store.
- Al usar un firmware de la cámara Ver.4.00 o posterior, use la aplicación CX ROP Ver.1.2.0 o posterior.

## Conexión con la aplicación CX ROP

Conecte a la cámara siguiendo la guía de la aplicación CX ROP.

 **NOTA**

- La cámara no puede conectarse con la aplicación CX ROP con el menú o la pantalla de miniaturas visualizados.

## Funcionamiento mientras la aplicación CX ROP está conectada

### ■ Funcionamiento de la cámara que está conectada

Los siguientes botones y el dial no pueden usarse.

- Botón <THUMBNAIL>

### ■ Operación de grabación y reproducción mientras está conectada

- La grabación se puede activar con la cámara o la aplicación CX ROP.
- La operación de reproducción no es posible.

 **NOTA**

- El contenido configurado durante el funcionamiento remoto usando la aplicación CX ROP se refleja en la cámara. (Salvo configuración mediante interruptor físico)

## Conexión al controlador remoto de la cámara (AW-RP150G)

La cámara puede funcionar desde el controlador remoto de la cámara AW-RP150G (opcional).



### Ajustes de la cámara

Para el firmware de la cámara, use Ver.4.00 o posterior.

Para obtener más información sobre la configuración de la cámara, consulte “Conexión al terminal iPhone/iPad o Android” (página 192). En función del entorno de filmación, seleccione [HABILITAR] o [HABILITAR(MANTENER)] para el menú [RED] → [CONTR. REMOTO IP] → [HAB./DESHAB.]. Además, configure lo siguiente:

- Cambie al modo automático mediante el interruptor <AUTO/MANUAL>. (página 20)
- Si se ha asignado [SÚPER GANANCIA] a algún botón USER, descarte la asignación de esta función. (página 123)

También se recomiendan los siguientes ajustes.

- Seleccione el menú [CÁMARA] → [CAMBIAR MODO] → [ATW] → [OFF]. (página 67)
- Seleccione el menú [CÁMARA] → [BOTÓN AUTO] → [ATW] → [OFF]. (página 69)
- Seleccione el menú [CÁMARA] → [BOTÓN AUTO] → [OBTURADOR AUTO] → [OFF]. (página 69)
- Seleccione el menú [CÁMARA] → [BOTÓN AUTO] → [AGC] → [OFF]. (página 68)

#### NOTA

- Si se selecciona el menú [RED] → [CONTR. REMOTO IP] → [HAB./DESHAB.] → [HABILITAR(MANTENER)], la conexión se conservará incluso si se desconecta del controlador remoto. Se seguirán aplicando las restricciones durante la conexión, como el botón <THUMBNAIL>, que no estará operativo.  
Para finalizar el estado de conexión, seleccione el menú [RED] → [CONTR. REMOTO IP] → [HAB./DESHAB.] → [DESHABILITAR].
- La configuración de red y los ajustes relacionados con la IP remota para la cámara se reflejarán de inmediato tras seleccionar el menú. La conexión entre la cámara y el controlador remoto se cancelará si se cambian los ajustes del menú.

### Configuración del controlador remoto de la cámara AW-RP150G

Para obtener más información sobre la configuración de AW-RP150G, consulte el manual de instrucciones para el controlador remoto de la cámara AW-RP150G.

#### NOTA

- Se necesita la siguiente información de la cámara para conectarse a AW-RP150G.
  - Nombre de cuenta de usuario
  - Contraseña
  - Dirección IP
  - N.º de puerto: 49154
- Para el firmware de AW-RP150G, use Ver.4.01.00 o posterior.
- Para conocer los detalles sobre el funcionamiento del ROP setup software, consulte las instrucciones de funcionamiento para AW-RP150G.
- Para ROP setup software, use Ver.3.0.0.0 o posterior.

### Funcionamiento durante el control remoto

Se aplican las siguientes restricciones al conectarse a un controlador remoto.

- La conexión no es posible cuando se visualiza la pantalla de imágenes en miniatura ni durante la reproducción. Además, el botón <THUMBNAIL> no funcionará tras establecerse la conexión.
- La conexión no es posible cuando se visualiza el menú. El menú puede seleccionarse tras la conexión.

#### NOTA

- El contenido configurado con la operación remota se refleja en el valor de configuración del menú en la cámara. Sin embargo, la operación remota para el iris automático y el enfoque automático no se reflejará con el valor de configuración del menú.
- Cuando la conexión con el controlador remoto se finaliza, el valor de configuración del menú en la cámara permanecerá como el valor de configuración usado durante la conexión. Sin embargo, los elementos de configuración del interruptor físico volverán al estado de cada interruptor.

## Función de streaming

Puede ejecutar el streaming de audio y vídeo filmado actualmente con la cámara a través de la red (LAN por cable, LAN inalámbrica y tethering USB). El streaming puede realizarse usando la cámara, un software de aplicación de un dispositivo conectado a través de una red o un servidor capaz de recibir vídeo de streaming enviado desde la cámara.

Hay dos formas de iniciar el streaming: streaming desde un software de aplicación y desde la cámara. Esta sección describe el método de conexión de la red de la cámara para cada método.

### Ajustes de la cámara

#### Especificación de los ajustes de red

Especifique los ajustes de red. (página 186)

#### Ajustes de la función de streaming

### 1 Configure el menú [SISTEMA] → [FRECUENCIA]/[FORMATO GRAB.].

- Para obtener más información sobre el elementos de ajuste, consulte “Ajustes al usar la función de streaming” (página 195).

### 2 Seleccione el menú [RED] → [FUNC. RED] → [STREAMING].

La función de streaming se ha activado.

### 3 En el menú [RED] → [STREAMING] → [FORMATO STREAMING], configure el formato para el streaming.

- Para obtener más información sobre el elementos de ajuste, consulte “Ajustes al usar la función de streaming” (página 195).

#### NOTA

- La función de streaming se puede usar cuando se cumplen estas condiciones.
  - El menú [SISTEMA] → [FORMATO ARCHIVO] se configura con un valor que no sea [AVCHD]
  - Se ha configurado el menú [SISTEMA] → [SÚPER LENTO] → [OFF]
  - El menú se ha configurado según “Ajustes al usar la función de streaming” (página 195) (No puede usarse cuando se configura como UHD)
  - VFR y algunas funciones de grabación especiales están desactivadas
- Si el menú [FICHERO ESCENA] → [SEL. MODO GAMMA] se configura como [HLG], el vídeo se transmite tras convertirse desde el rango dinámico alto al rango dinámico estándar.
- Si el menú [SISTEMA] → [AJUSTE COLOR] se configura como [V-Log], el vídeo se transmite tras convertirse desde V-Log a V-709.

#### ■ Ajustes al usar la función de streaming

Menú [SISTEMA]		Menú [RED] → [STREAMING]
[FRECUENCIA]	[FORMATO GRAB.]	[FORMATO STREAMING]
[59.94Hz]	[1080-59.94p/AVC-I100] [1080-59.94p/AVC-I422] [1080-59.94p/AVC-G25] [1080-59.94p/AVC-G12] [1080-59.94p/422LongGOP 100M] [1080-59.94p/422ALL-I 200M]	[1920×1080-60fps 24M] [1920×1080-60fps 20M] [1920×1080-60fps 16M] [1280×720-60fps 14M] [1280×720-60fps 8M] [1280×720-60fps 3M] [640×360-30fps 4M] [640×360-30fps 1.5M] [640×360-30fps 0.7M] (Configuración de fábrica) [320×180-30fps 4M] [320×180-30fps 1.5M] [320×180-30fps 0.5M]
	[1080-59.94i/AVC-I200] [1080-59.94i/AVC-I100] [1080-59.94i/AVC-I50] [1080-59.94i/AVC-G50] [1080-59.94i/AVC-G25] [1080-59.94i/AVC-G12] [1080-29.97p/422LongGOP 50M] [1080-29.97p/422ALL-I 100M] [1080-59.94i/422LongGOP 50M] [1080-59.94i/422ALL-I 100M]	[1920×1080-30fps 14M] [1920×1080-30fps 6M] [1920×1080-30fps 1M] [1280×720-30fps 8M] [1280×720-30fps 2M] [1280×720-30fps 1M] [640×360-30fps 4M] [640×360-30fps 1.5M] [640×360-30fps 0.7M] (Configuración de fábrica) [320×180-30fps 4M] [320×180-30fps 1.5M] [320×180-30fps 0.5M]
	[1080-23.98p/422LongGOP 50M] [1080-23.98p/422ALL-I 100M]	[1920×1080-24fps 14M] [1920×1080-24fps 6M] [1920×1080-24fps 1M] (Configuración de fábrica)
	[720-59.94p/AVC-I200] [720-59.94p/AVC-I100] [720-59.94p/AVC-I50] [720-59.94p/AVC-G50] [720-59.94p/AVC-G25] [720-59.94p/AVC-G12]	[1280×720-60fps 14M] [1280×720-60fps 8M] [1280×720-60fps 3M] [640×360-30fps 4M] [640×360-30fps 1.5M] [640×360-30fps 0.7M] (Configuración de fábrica) [320×180-30fps 4M] [320×180-30fps 1.5M] [320×180-30fps 0.5M]

Menú [SISTEMA]		Menú [RED] → [STREAMING]
[FRECUENCIA]	[FORMATO GRAB.]	[FORMATO STREAMING]
[50.00Hz]	[1080-50.00p/AVC-I100] [1080-50.00p/AVC-I422] [1080-50.00p/AVC-G25] [1080-50.00p/AVC-G12] [1080-50.00p/422LongGOP 100M] [1080-50.00p/422ALL-I 200M]	[1920×1080-50fps 24M] [1920×1080-50fps 20M] [1920×1080-50fps 16M] [1280×720-50fps 14M] [1280×720-50fps 8M] [1280×720-50fps 3M] [640×360-25fps 4M] [640×360-25fps 1.5M] [640×360-25fps 0.7M] (Configuración de fábrica) [320×180-25fps 4M] [320×180-25fps 1.5M] [320×180-25fps 0.5M]
	[1080-50.00i/AVC-I200] [1080-50.00i/AVC-I100] [1080-50.00i/AVC-I50] [1080-50.00i/AVC-G50] [1080-50.00i/AVC-G25] [1080-50.00i/AVC-G12] [1080-25.00p/422LongGOP 50M] [1080-25.00p/422ALL-I 100M] [1080-50.00i/422LongGOP 50M] [1080-50.00i/422ALL-I 100M]	[1920×1080-25fps 14M] [1920×1080-25fps 6M] [1920×1080-25fps 1M] [1280×720-25fps 8M] [1280×720-25fps 2M] [1280×720-25fps 1M] [640×360-25fps 4M] [640×360-25fps 1.5M] [640×360-25fps 0.7M] (Configuración de fábrica) [320×180-25fps 4M] [320×180-25fps 1.5M] [320×180-25fps 0.5M]
	[720-50.00p/AVC-I200] [720-50.00p/AVC-I100] [720-50.00p/AVC-I50] [720-50.00p/AVC-G50] [720-50.00p/AVC-G25] [720-50.00p/AVC-G12]	[1280×720-50fps 14M] [1280×720-50fps 8M] [1280×720-50fps 3M] [640×360-25fps 4M] [640×360-25fps 1.5M] [640×360-25fps 0.7M] (Configuración de fábrica) [320×180-25fps 4M] [320×180-25fps 1.5M] [320×180-25fps 0.5M]

## Inicio del streaming con una operación desde el software de aplicación

**1** Seleccione el menú [RED] → [STREAMING] → [ACTIVADOR INICIO] → [RECEPTOR].

**2** Especifique la dirección IP y ruta de la cámara con el software de aplicación según se indica, e inicie el streaming.

rtsp://(dirección IP)/stream

### NOTA

- Realice una operación desde el software de aplicación para detener el streaming.
- Solo RTSP está disponible al iniciar el streaming con una operación desde el software de aplicación.
- Para obtener información sobre las operaciones para iniciar el streaming desde el software de aplicación, consulte el manual de cada software de aplicación.
- El streaming se detiene al realizar estas operaciones, como visualizar la pantalla de miniaturas o reproducir clips en la cámara.
- El streaming puede detenerse cuando se configura la fecha/hora durante el streaming.
- Si hay una configuración que desactive VFR y otras funciones de streaming en el archivo de escena, el streaming se finalizará debido al cambio del archivo de escena.
- Actúe con precaución porque las imágenes en streaming podrían transmitirse de forma accidental según el entorno del sistema de transmisión y la configuración del servicio usado.

## Streaming con multidifusión

Un streaming puede distribuirse a varios receptores con un router compatible, etc., cuando se usa la función de multidifusión.

**1** Seleccione el menú [RED] → [STREAMING] → [ACTIVADOR INICIO] → [RECEPTOR(MULTICAST)].

**2** Seleccione el menú [RED] → [STREAMING], y especifique [DIRECCIÓN MULTICAST] y [PUERTO MULTICAST].

- Configure [DIRECCIÓN MULTICAST] dentro del siguiente rango.  
IPv4: 224.0.1.0 a 239.255.255.254  
IPv6: dirección de multidifusión que empieza por FF
- Configure [PUERTO MULTICAST] dentro del rango de 1024 a 50000.

**3** Especifique la dirección de la cámara e inicie el streaming con el software de aplicación.

### NOTA

- La multidifusión no puede iniciar el streaming desde la cámara.
- En función de las especificaciones del dispositivo que recibe el streaming y el router conectado, la calidad de la imagen de vídeo podría no conservarse. Para ejecutar el streaming por multidifusión, póngase en contacto con el administrador de la red que se va a usar y configure un entorno de comunicación apropiado.
- Desactive la tarjeta LAN que no se vaya a usar al recibir la imagen de multidifusión que se va a visualizar en un ordenador con varias tarjetas LAN instaladas.

## Inicio del streaming con una operación en la cámara

**1** Seleccione el menú [RED] → [STREAMING] → [ACTIVADOR INICIO] → [CÁMARA].

**2** Configure el destino.

Para obtener más información sobre la configuración del destino, consulte “Configuración del destino para el streaming en el menú de la cámara” (página 197) o “Referencia a la tarjeta de memoria para el destino de streaming” (página 197).

**3** Seleccione el menú [RED] → [STREAMING] → [INICIO] → [ON].

Si la cámara está conectada al destino de transmisión a través de una red, la cámara inicia la transmisión del vídeo de streaming.

### NOTA

- El menú [INICIO] no puede seleccionarse cuando el streaming no se puede iniciar por razones como que la red no está conectada, etc.
- El inicio o la parada del streaming desde la cámara pueden asignarse al botón USER. (página 51)
- El streaming no puede iniciarse pulsando el botón USER ni tocando el icono del botón USER cuando se visualizan el menú o la pantalla de imágenes en miniatura.
- Solo RTMP y RTMPS están disponibles al iniciar el streaming desde la cámara. En tal caso, IPv6 no podrá usarse.
- Para los ajustes como URL, consulte el manual de cada servicio de streaming.
- El streaming podría no ser posible según el estado de funcionamiento del servicio de streaming.
- El streaming se detiene al realizar estas operaciones, como visualizar la pantalla de miniaturas o reproducir clips en la cámara.
- El streaming puede detenerse cuando se configura la fecha/hora durante el streaming.
- Si hay una configuración que desactive VFR y otras funciones de streaming en el archivo de escena, el streaming se finalizará debido al cambio del archivo de escena.
- Actúe con precaución porque las imágenes en streaming podrían transmitirse de forma accidental según el entorno del sistema de transmisión y la configuración del servicio usado.

## Configuración del destino para el streaming en el menú de la cámara

**1** Seleccione el menú [RED] → [STREAMING] → [INFO. CONEXIÓN] → [MEMORIA].

**2** Introduzca la URL de destino en el menú [RED] → [STREAMING] → [URL RECEPTOR].

- Introduzca la URL de destino con el siguiente formato.
  - rtmp://(URL de servidor):(número de puerto)/(ruta)/(clave de transmisión)
  - rtmps://(URL de servidor):(número de puerto)/(ruta)/(clave de transmisión)

### NOTA

- En general, se requiere un parámetro para la clave de transmisión con RTMP, pero la clave de transmisión podría estar incluida como parte de la ruta, en función del servicio. Para obtener más información, consulte el manual de cada servicio de streaming.
- La configuración de [URL RECEPTOR] no es posible cuando [TIPO DATOS] se configura como [P2CAST]. Configure tras realizar la operación para [BORRAR (MEMORIA)] una vez.

## Referencia a la tarjeta de memoria para el destino de streaming

**1** Inserte la tarjeta de memoria donde se guarda la información del destino en la ranura para tarjeta 1.

**2** Seleccione el menú [RED] → [STREAMING] → [INFO. CONEXIÓN] → [TARJETA SD].

## Gestión de la información del destino

La información del destino puede guardarse y cargarse entre el menú de la cámara y la tarjeta de memoria.

### ■ Cómo guardar la información del destino en la tarjeta de memoria

**1** Inserte una tarjeta de memoria con formato de la cámara en la ranura para tarjeta 1.

**2** Seleccione el menú [RED] → [STREAMING] → [GUARDAR (TARJ. SD)].

**3** Seleccione [SÍ] al visualizar el mensaje de confirmación.

### NOTA

- El nombre del archivo de la tarjeta de memoria para guardar la información del destino no puede cambiarse.
- El archivo con la información del destino guardado en la tarjeta de memoria está cifrado.
- No es posible guardar cuando [TIPO DATOS] se configura como [P2CAST].
- No es posible guardar cuando la cadena de caracteres iniciales de [URL RECEPTOR] (“rtmp://”, etc.) no se configura correctamente.

### ■ Carga de la información del destino desde la tarjeta de memoria

**1** Inserte la tarjeta de memoria donde se guarda la información del destino en la ranura para tarjeta 1.

**2** Seleccione el menú [RED] → [STREAMING] → [CARGAR (TARJ. SD)].

**3** Seleccione [SÍ] al visualizar el mensaje de confirmación.

### NOTA

- El nombre del archivo para cargar la información del destino guardado en la tarjeta de memoria no puede seleccionarse.

- La información de la configuración que la cámara puede cargar (consultar) es la siguiente.
  - Información guardada con la cámara
  - Archivo de configuración creado con el software P2 Network Setting (página 198)
  - Perfil descargado con P2 Cast (página 201)

### Eliminación de la información del destino

#### 1 Seleccione el menú [RED] → [STREAMING] → [BORRAR (MEMORIA)].

- La información de configuración para P2 Cast también se borra.
- La información de la URL de destino configurada en P2 Cast también se borra. (página 201)
- La configuración relacionada con la multidifusión no se borra.

### Parada del streaming de vídeo

#### 1 Seleccione el menú [RED] → [STREAMING] → [INICIO] → [OFF].

## Introducción de los ajustes usando la herramienta de configuración

### Instalación del software

Descargue e instale el software P2 Network Setting para Windows en la siguiente página web.

<https://pro-av.panasonic.net/>

### Creación de la tarjeta de memoria SDXC para la configuración usando el software P2 Network Setting

La tarjeta de memoria SDXC creada con este software puede usarse como el destino de referencia al cargarse en el menú de la cámara o cuando se selecciona el menú [RED] → [STREAMING] → [INFO. CONEXIÓN] → [TARJETA SD].

### Procedimiento de configuración



Figura 1



Figura 2

- 1 Inicie el software P2 Network Setting. (Figura 1)
- 2 Seleccione la pestaña Streaming → pestaña RTMP.
- 3 Introduzca la URL de destino en STREAM DESTINATION URL.
- 4 Haga clic en Export y seleccione en el cuadro de diálogo de selección de unidad (Figura 2) y, a continuación, haga clic en OK.
  - No puede guardarse en ningún otro medio que no sea una unidad extraíble.

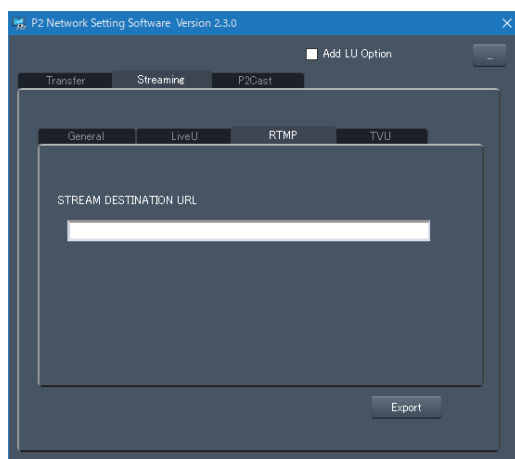
## Función NDI|HX

La cámara puede conectarse a un conmutador NDI|HX compatible de NewTek.

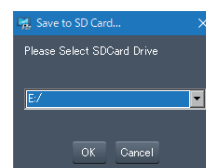
### NOTA

- Es necesario comprar la clave de activación para usar la función NDI|HX. Para más información, consulte la página web de NewTek.
- Para obtener información de cada operación, consulte la instrucción de funcionamiento del conmutador compatible con NDI|HX.
- Las siguientes funciones no pueden usarse cuando la función NDI|HX está activada. Algunos de los elementos del menú relacionados con estas funciones tampoco pueden seleccionarse.
  - Función de grabación
  - Funciones del sistema de reproducción incluida la pantalla de miniaturas
  - LAN inalámbrica
  - Tethering USB

## Ajustes de la cámara

### Especificación de los ajustes de red

Configure los ajustes de la LAN por cable. (página 188)

### Configuración de la función NDI|HX

#### 1 Configure el menú [SISTEMA] → [FRECUENCIA]/[FORMATO GRAB.].

- Para obtener más información sobre el elemento de ajuste, consulte “Ajustes al usar la función NDI|HX” (página 199).

#### 2 Seleccione el menú [RED] → [FUNC. RED] → [NDI|HX].

La función NDI|HX está seleccionada. La cámara se reiniciará automáticamente.

#### 3 Ajuste el formato de streaming con el menú [RED] → [NDI|HX] → [FORMATO STREAMING].

No puede usarse cuando se configura como UHD.

### NOTA

- La función NDI|HX se puede usar cuando se cumplen estas condiciones.
  - El menú [SISTEMA] → [FORMATO ARCHIVO] se configura con un valor que no sea [AVCHD]
  - Se ha configurado el menú [SISTEMA] → [SÚPER LENTO] → [OFF]
  - El menú se ha configurado según “Ajustes al usar la función NDI|HX” (página 199)
  - VFR y algunas funciones de grabación especiales están desactivadas
- El menú [RED] → [UTILIDAD] → [AJUSTE FÁCIL IP] se cambia a [ILIMITADO] cuando se activa la función NDI|HX.
- Si el menú [FICHERO ESCENA] → [SEL. MODO GAMMA] se configura como [HLG], el vídeo se transmite tras convertirse desde el rango dinámico alto al rango dinámico estándar.
- Si el menú [SISTEMA] → [AJUSTE COLOR] se configura como [V-Log], el vídeo se transmite tras convertirse desde V-Log a V-709.

#### ■ Ajustes al usar la función NDI|HX

Menú [SISTEMA]		Menú [RED] → [NDI HX]
[FRECUENCIA]	[FORMATO GRAB.]	[FORMATO STREAMING]
[59.94Hz]	[1080-59.94p/AVC-I100] [1080-59.94p/AVC-I422] [1080-59.94p/AVC-G25] [1080-59.94p/AVC-G12] [1080-59.94p/422LongGOP 100M] [1080-59.94p/422ALL-I 200M]	[1920×1080-60fps 24M] [1920×1080-60fps 16M] [1920×1080-60fps 10M] (Configuración de fábrica) [1920×1080-60fps 8M] [1280×720-60fps 14M] [1280×720-60fps 10M] [1280×720-60fps 6M]
	[1080-59.94i/AVC-I200] [1080-59.94i/AVC-I100] [1080-59.94i/AVC-I50] [1080-59.94i/AVC-G50] [1080-59.94i/AVC-G25] [1080-59.94i/AVC-G12] [1080-29.97p/422LongGOP 50M] [1080-29.97p/422ALL-I 100M] [1080-59.94i/422LongGOP 50M] [1080-59.94i/422ALL-I 100M]	[1920×1080-30fps 14M] [1920×1080-30fps 10M] (Configuración de fábrica) [1920×1080-30fps 6M] [1280×720-30fps 8M] [1280×720-30fps 4M] [1280×720-30fps 2M]
	[720-59.94p/AVC-I200] [720-59.94p/AVC-I100] [720-59.94p/AVC-I50] [720-59.94p/AVC-G50] [720-59.94p/AVC-G25] [720-59.94p/AVC-G12]	[1280×720-60fps 14M] [1280×720-60fps 10M] (Configuración de fábrica) [1280×720-60fps 6M]
[50.00Hz]	[1080-50.00p/AVC-I100] [1080-50.00p/AVC-I422] [1080-50.00p/AVC-G25] [1080-50.00p/AVC-G12] [1080-50.00p/422LongGOP 100M] [1080-50.00p/422ALL-I 200M]	[1920×1080-50fps 24M] [1920×1080-50fps 16M] [1920×1080-50fps 10M] (Configuración de fábrica) [1920×1080-50fps 8M] [1280×720-50fps 14M] [1280×720-50fps 10M] [1280×720-50fps 6M]

Menú [SISTEMA]		Menú [RED] → [NDI HX]
[FRECUENCIA]	[FORMATO GRAB.]	[FORMATO STREAMING]
	[1080-50.00i/AVC-I200] [1080-50.00i/AVC-I100] [1080-50.00i/AVC-I50] [1080-50.00i/AVC-G50] [1080-50.00i/AVC-G25] [1080-50.00i/AVC-G12] [1080-25.00p/422LongGOP 50M] [1080-25.00p/422ALL-I 100M] [1080-50.00i/422LongGOP 50M] [1080-50.00i/422ALL-I 100M]	[1920×1080-25fps 14M] [1920×1080-25fps 10M] (Configuración de fábrica) [1920×1080-25fps 6M] [1280×720-25fps 8M] [1280×720-25fps 4M] [1280×720-25fps 2M]
	[720-50.00p/AVC-I200] [720-50.00p/AVC-I100] [720-50.00p/AVC-I50] [720-50.00p/AVC-G50] [720-50.00p/AVC-G25] [720-50.00p/AVC-G12]	[1280×720-50fps 14M] [1280×720-50fps 10M] (Configuración de fábrica) [1280×720-50fps 6M]

### Activación de la función NDI|HX

Realice la configuración de la función NDI|HX y active la función NDI|HX consultando la información de la página web NewTek, etc. [NDI|HX] se muestra en el menú [RED] → [NDI|HX] → [ACTIVACIÓN] cuando se activa la función NDI|HX.

#### **NOTA**

- La función NDI|HX permanecerá activa cuando se configure, a menos que la información de activación guardada en la cámara se borre.
- Para activar la función NDI|HX de la cámara usando la herramienta de NewTek, es necesario seleccionar [NDI|HX] en el menú [RED] → [FUNC. RED].

### Streaming con multidifusión

Un streaming puede distribuirse a varios conmutadores compatibles con NDI|HX mediante un router compatible, etc., cuando se usa la función de multidifusión.

**1** Seleccione el menú [RED] → [NDI|HX] → [MULTICAST] → [HABILITAR].

**2** Seleccione el menú [RED] → [NDI|HX], y especifique [DIRECCIÓN MULTICAST] y [PUERTO MULTICAST].

- Configure [DIRECCIÓN MULTICAST] dentro del siguiente rango.  
IPv4: 224.0.1.0 a 239.255.255.254  
IPv6: dirección de multidifusión que empieza por FF
- Configure [PUERTO MULTICAST] dentro del rango de 1024 a 50000.

#### **NOTA**

- Si tiene el símbolo añadido + 1 al final de la dirección de multidifusión especificado también se usa para NDI|HX.
- Desactive la tarjeta LAN que no se vaya a usar al recibir la imagen de multidifusión que se va a visualizar en un ordenador con varias tarjetas LAN instaladas.

### Uso de la función NDI|HX

Controle la cámara accionando el conmutador NDI|HX compatible.

#### **NOTA**

- El streaming puede detenerse cuando se configura la fecha/hora durante el streaming.
- Actúe con precaución porque las imágenes en streaming podrían transmitirse de forma accidental según el entorno del sistema de transmisión y la configuración del servicio usado.

### Desactivación de la función NDI|HX

**1** Seleccione el menú [RED] → [NDI|HX] → [BORRAR ACTIVACIÓN].

La información de activación guardada en la cámara se borra.

Cuando la información de activación se borre, la función NDI|HX no podrá usarse hasta que la función NDI|HX no se vuelva a activar.

## Uso de P2 Cast

### ■ P2 Cast

Al usar P2 Cast, el estado de la cámara en funcionamiento en el área remota puede confirmarse y el streaming de RTMP se puede controlar de forma remota.

Para obtener más información, consulte la página web siguiente.

<https://pro-av.panasonic.net/>

### NOTA

- Se requiere un contrato para usar P2 Cast. Para obtener más detalles, consulte a su distribuidor.
- Algunos de las funciones de P2 Cast no pueden usarse con esta cámara.
- Hay algunas funciones que no pueden usarse según el servidor P2 Cast que se vaya a usar.

## Procedimiento de uso

Para obtener más información, consulte los documentos P2 Cast.

### 1 Inicie sesión en P2 Cast y descargue el perfil.

### 2 Descomprima el archivo descargado.

### 3 Guarde la carpeta PRIVATE descomprimida en el directorio raíz de la tarjeta de memoria SDXC.

### 4 Realice la configuración de la cámara de la siguiente forma.

- Seleccione el menú [RED] → [STREAMING] → [ACTIVADOR INICIO] → [CÁMARA].
- Inserte una tarjeta de memoria SDXC en la ranura para tarjeta 1 y cargue el perfil en la cámara con una de estas opciones.

1) Seleccione el menú [RED] → [STREAMING] → [INFO. CONEXIÓN] → [MEMORIA], y cargue el contenido de SD con el menú [RED] → [STREAMING] → [CARGAR (TARJ. SD)].

2) Seleccione el menú [RED] → [STREAMING] → [INFO. CONEXIÓN] → [TARJETA SD].

### 5 Realice cada operación con P2 Cast.

## Streaming desde P2 Cast

- La operación remota del streaming RTMP no es posible cuando el menú o la pantalla de imágenes en miniatura se visualizan en la cámara.
- Cuando se inicia la operación para iniciar el streaming desde P2 Cast o se configura la URL de destino, la URL de destino se graba dentro de la cámara. Seguidamente, el streaming al mismo destino puede realizarse desde la cámara. (página 197)
- La URL de destino grabada no puede verse en la cámara.
- La información de la URL de destino grabada también se borra cuando se borra la información del destino.  
Para saber cómo borrar la información del destino, consulte "Eliminación de la información del destino" (página 198).



## Capítulo 10 **Notas**

---

Se describe el mantenimiento de la cámara o las preguntas más frecuentes.

## Preguntas más frecuentes

### Suministro de alimentación

- **¿Cuál es la tensión del suministro de alimentación admitido por el adaptador de CA suministrado?**
  - CA 100 V-240 V
- **¿Puede el adaptador de CA suministrado usarse con la batería montada?**
  - Puede usarse. El suministro de alimentación se cambia automáticamente al adaptador de CA cuando la alimentación se establece en < | > (Encendido) y el adaptador de CA está conectado con la batería montada.  
La visualización del estado de alimentación en el monitor LCD cambiará de la marca  a la marca .
- **La cámara no funciona incluso con la alimentación en < | > (Encendido).**
  - Extraiga el suministro de alimentación (la batería o el adaptador de CA) y vuelva a conectarlo tras aproximadamente un minuto.

### Batería

- **La batería se agota rápido, ¿hay alguna forma de evitarlo?**
  - Cargue la batería lo suficiente.
  - El tiempo de funcionamiento es más corto a baja temperatura.
  - Si el tiempo es corto tras cargar lo suficiente, la batería ha llegado al fin de su vida útil.
- **¿Puede usarse la batería usada en los modelos anteriores?**
  - VW-VBD58 (opcional) puede usarse.  
Se recomienda usar estas baterías originales de Panasonic.
    - AG-VBR59 (suministrada/opcional, 7,28 V, 5900 mAh)
    - AG-VBR89 (opcional, 7,28 V, 8850 mAh)
    - AG-VBR118 (opcional, 7,28 V, 11800 mAh)
- **¿La batería suministrada se puede recargar con el cargador de batería AG-B23 (DE-A88) (opcional)?**
  - Puede realizar una carga normal. No puede realizar carga rápida.

### Cargador de batería

- **¿Puede la batería anterior recargarse con el cargador suministrado?**
  - Puede realizar una carga normal.
  - Para realizar la carga rápida, use la batería compatible con carga rápida. La cámara es compatible con las siguientes baterías de carga rápida.
    - AG-VBR59 (suministrada/opcional, 7,28 V, 5900 mAh)
    - AG-VBR89 (opcional, 7,28 V, 8850 mAh)
    - AG-VBR118 (opcional, 7,28 V, 11800 mAh)

### Tarjeta de memoria

- **El funcionamiento no se acepta incluso cuando se inserta una tarjeta de memoria en la ranura para tarjeta.**
  - La tarjeta que se tiene que usar con la cámara deberá formatearse siempre en la cámara.  
La tarjeta de memoria formateada en un ordenador no se puede usar en la cámara.



### Filmación

- **El enfoque no se ajusta automáticamente.**
  - ¿Se ha configurado el modo de enfoque manual? Establezca el modo de enfoque automático para ajustar el enfoque automáticamente.
  - ¿Las condiciones de filmación dificultan enfocar con el modo de enfoque automático? No es fácil enfocar con el enfoque automático en determinadas circunstancias. En tal caso, el modo de enfoque manual puede usarse para enfocar la cámara.  
En las siguientes condiciones, es posible que el enfoque no se ajuste adecuadamente:
    - Durante la filmación de sujetos situados a distancias largas y cortas al mismo tiempo
    - Durante la filmación de un sujeto a través de un cristal sucio
    - Durante la filmación en un lugar oscuro
    - Con un objeto brillante cercano
    - Durante la filmación de un sujeto que se mueve a gran velocidad
    - Durante la filmación de imágenes de sujetos de bajo contraste
- **La filmación se detiene sola, y no puede filmar.**
  - Use la tarjeta de memoria SDXC, la tarjeta de memoria microP2 serie B o la tarjeta de 64 GB microP2 serie A si el formato de grabación se configura con el formato MOV. La cámara no puede grabar datos con formato MOV en la tarjeta de memoria SDHC o la tarjeta de 32 GB microP2 serie A.
  - Use la tarjeta de memoria con la clase de velocidad requerida según la velocidad de bits de grabación. (página 39)
- **No se puede grabar el audio.**
  - El audio no se puede grabar en los casos siguientes.

- Cuando la función de grabación con velocidad de fotogramas variable está activada y la velocidad de fotogramas es distinta de la frecuencia del sistema.
- Cuando la función de grabación superlenta está activada
- Cuando la función de grabación de intervalos está activada
-  se muestra en la pantalla de imágenes de la cámara cuando no se puede grabar audio.

## Reproducción

### ■ El clip no puede reproducirse

- La visualización del clip  en la pantalla de miniaturas no puede reproducirse.  
 se muestra en los clips siguientes.
  - Un clip filmado con otro dispositivo, un clip editado por un software de edición
  - Clip dañado
-  aparece en el clip de la pantalla de imágenes en miniatura para los clips con frecuencia del sistema diferente. Cambie la frecuencia del sistema.
- El clip con formato de archivo de grabación diferente (P2/MOV/AVCHD) no aparece en la pantalla de imágenes en miniatura. Cambie el formato del archivo de grabación.

### ■ El clip no puede borrarse.

- Cancele la protección en el clip.
- La visualización del clip  en la pantalla de miniaturas puede no poder borrarse.  
Formatee la tarjeta de memoria si el clip no le interesa.  
Todos los datos grabados en la memoria se borran con el formateo. Guarde los datos necesarios en un ordenador, etc.

### ■ ¿Puede reproducirse el contenido filmado con AG-DVX200 o AG-UX180?

- El contenido grabado en formato MOV/formatoMP4 no puede reproducirse.
- El contenido grabado en formato AVCHD no puede reproducirse. El contenido grabado en el formato que no se puede grabar con la cámara no puede reproducirse.

### ■ No se puede llevar a cabo la reproducción con intercambio en funcionamiento.

- Esta cámara no admite la reproducción con cambio en funcionamiento.

## Otros

### ■ La tarjeta de memoria no se reconoce.

- ¿Está formateada correctamente la tarjeta de memoria? Formatee la tarjeta con la cámara.

### ■ La cámara emite un ruido cuando se inclina hacia delante/atrás.

- Cuando el interruptor de alimentación se encuentra en <  > (espera), podría oírse un chasquido debido al mecanismo de la cámara. Esto no es un error de funcionamiento.

### ■ Al activar la alimentación, se escucha un breve clic.

- Se trata de la operación inicial de la puesta en marcha del objetivo de la cámara. Se debe al mecanismo de la videocámara y no se trata de un fallo de funcionamiento.

### ■ ¿Qué filtro del objetivo se puede instalar?

- Puede instalarse un filtro de 67 mm de diámetro.

### ■ ¿Puede usarse el control remoto por cable con la serie AG-DVX200?

- El formato de control es diferente, así que no puede usarse.

## Sistema de advertencia



Cuando se detecta un error justo después de encenderse la cámara o durante el funcionamiento, el error se informa en la pantalla de imagen de la cámara del monitor LCD o con la luz indicadora. Siga las indicaciones facilitadas a continuación para solucionar el error.

### Casos indicados mediante mensajes de error

#### Error del sistema

Pantalla de visualización	Descripción	Comportamiento y causa
Pantalla de imagen de la cámara		
[ERROR SISTEMA]	Se ha producido un error en la señal estándar o un error de comunicación.	Todas las luces indicadoras y la lámpara de acceso a la (naranja) parpadearán cuatro veces por segundo, y sonará una alarma. <ul style="list-style-type: none"> <li>• Configure la alimentación en &lt;  &gt; (espera).</li> </ul>

#### Advertencia

Pantalla de visualización	Descripción	Comportamiento y causa
Pantalla de imagen de la cámara		
[BATERÍA BAJA]	El nivel restante de la batería es escaso.	Todas las luces indicadoras y la lámpara de acceso a la (naranja) parpadearán cuatro veces por segundo, y sonará una alarma. La visualización de estado la alimentación pasa a  , y parpadeará en rojo una vez cada segundo. <ul style="list-style-type: none"> <li>• La alimentación se apaga en aproximadamente cinco segundos.</li> <li>• Sustituya por una batería completamente recargada, o conecte el adaptador de CA.</li> </ul>
[TEMP ALTA]	Se muestra cuando la temperatura interna de la cámara ha aumentado más de lo normal.	Todas las luces indicadoras y la lámpara de acceso a la (naranja) parpadearán cuatro veces por segundo, y sonará una alarma. <ul style="list-style-type: none"> <li>• La alimentación se apaga en aproximadamente cinco segundos.</li> <li>• Encienda la alimentación otra vez y compruebe las operaciones de grabación y reproducción. Si el problema continúa, póngase en contacto con el distribuidor.</li> </ul>
[ADVERTENCIA GRAB]	Se ha producido un error de los datos de la grabación durante la grabación, y la grabación se ha detenido.	Todas las luces indicadoras y la lámpara de acceso a la (naranja) parpadearán cuatro veces por segundo, y sonará una alarma. <ul style="list-style-type: none"> <li>• Se detiene la grabación.</li> </ul>
	Ha intentado grabar superando el número máximo de clips durante la grabación.	Todas las luces indicadoras y la lámpara de acceso a la (naranja) parpadearán cuatro veces por segundo, y sonará una alarma. <ul style="list-style-type: none"> <li>• Se detiene la grabación.</li> <li>• [ADVERTENCIA GRAB] [&lt;SUPERA NÚM. MÁX. DE CLIPS&gt;] se muestra en el campo de visualización de advertencia de la pantalla STATUS para la comprobación del modo.</li> <li>• Sustituya la tarjeta de memoria o elimine los clips innecesarios.</li> </ul>
[ERROR TARJETA <RANURA 1>]/ [ERROR TARJETA <RANURA 2>]	Se ha producido un error de datos ocasionado por la tarjeta de memoria durante la grabación o reproducción.	<ul style="list-style-type: none"> <li>• Cuando grababa                              Todas las luces indicadoras y la lámpara de acceso a la (naranja) parpadearán cuatro veces por segundo, y sonará una alarma.                              Se detiene la grabación.                              La tarjeta de memoria con el error se protege contra escritura tras detenerse la grabación. Sustituya la tarjeta de memoria de la ranura donde se produjo el error.</li> <li>• Cuando de reproducía                              Se detiene la reproducción.</li> </ul>
[END] (Visualización del estado de la tarjeta de memoria)	La capacidad de grabación restante de la tarjeta de memoria se ha agotado durante la grabación.	Todas las luces indicadoras y la lámpara de acceso a la (naranja) parpadearán cuatro veces por segundo, y sonará una alarma. <ul style="list-style-type: none"> <li>• Se detiene la grabación.</li> <li>• Sustituya la tarjeta de memoria o elimine los clips innecesarios.</li> </ul>
 (Una vez cada segundo, parpadea en rojo)	La batería está casi agotada.	Todas las luces indicadoras parpadearán una vez cada segundo. <ul style="list-style-type: none"> <li>• La operación actual continuará.</li> <li>• Sustituya por una batería completamente recargada, o conecte el adaptador de CA.</li> </ul>

Pantalla de visualización	Descripción	Comportamiento y causa
Pantalla de imagen de la cámara		
Visualización de la capacidad de grabación restante de la tarjeta de memoria (Parpadea una vez cada segundo durante la grabación)	La capacidad de grabación restante de la tarjeta de memoria se está agotando.	<ul style="list-style-type: none"> <li>• La grabación continuará.</li> <li>• Sustituya la tarjeta de memoria cuando sea necesario.</li> </ul>

## Alarma

Pantalla de visualización	Descripción	Comportamiento y causa
Pantalla de imagen de la cámara		
[ADVERT GRAB SIMULT <RANURA 1>]/[ADVERT GRAB SIMULT <RANURA 2>]	Se ha producido un error en una de las tarjetas de memoria durante la grabación simultánea.	<p>Un mensaje se muestra durante aproximadamente cinco segundos.</p> <ul style="list-style-type: none"> <li>• La grabación en la otra tarjeta de memoria continuará.</li> </ul>
[ADVERT GRAB SIMULT <RANURA 1>]/[ADVERT GRAB SIMULT <RANURA 2>]	Se ha intentado la grabación mientras que el número de clips ha superado el límite en una de las tarjetas de memoria durante la grabación simultánea.	<p>Un mensaje se muestra durante aproximadamente cinco segundos.</p> <ul style="list-style-type: none"> <li>• La grabación en la otra tarjeta de memoria continuará.</li> <li>• [ADVERT GRAB SIMULT &lt;RANURA 1&gt;] [&lt;SUPERA NÚM. MÁX. DE CLIPS&gt;]/[ADVERT GRAB SIMULT &lt;RANURA 2&gt;] [&lt;SUPERA NÚM. MÁX. DE CLIPS&gt;] se muestra en el campo de visualización de advertencia de la pantalla STATUS para la comprobación del modo.</li> <li>• Sustituya la tarjeta de memoria o elimine los clips innecesarios.</li> </ul>
[ADVERT GRAB 2º PLANO <RANURA 1>]/[ADVERT GRAB 2º PLANO <RANURA 2>]	Se ha producido un error en una de las tarjetas de memoria durante la grabación en segundo plano.	<p>Un mensaje se muestra durante aproximadamente cinco segundos.</p> <ul style="list-style-type: none"> <li>• La grabación en la otra tarjeta de memoria continuará.</li> </ul>
[ADVERT GRAB 2º PLANO <RANURA 1>]/[ADVERT GRAB 2º PLANO <RANURA 2>]	Se ha intentado la grabación mientras que el número de clips ha superado el límite en una de las tarjetas de memoria durante la grabación en segundo plano.	<p>Un mensaje se muestra durante aproximadamente cinco segundos.</p> <ul style="list-style-type: none"> <li>• La grabación en la otra tarjeta de memoria continuará.</li> <li>• [ADVERT GRAB 2º PLANO &lt;RANURA 1&gt;] [&lt;SUPERA NÚM. MÁX. DE CLIPS&gt;]/[ADVERT GRAB 2º PLANO &lt;RANURA 2&gt;] [&lt;SUPERA NÚM. MÁX. DE CLIPS&gt;] se muestra en el campo de visualización de advertencia de la pantalla STATUS para la comprobación del modo.</li> <li>• Sustituya la tarjeta de memoria o elimine los clips innecesarios.</li> </ul>
[VENTIL. PARADO]	El ventilador se ha detenido.	<p>Se muestra un mensaje.</p> <ul style="list-style-type: none"> <li>• La operación actual continuará.</li> <li>• Deje de usar inmediatamente si el ventilador se para, y póngase en contacto con el distribuidor.</li> <li>• Si el ventilador se detuvo, la temperatura de la cámara aumentará. Por lo tanto, no utilice la cámara durante un largo periodo de tiempo.</li> </ul>
[TARJETA ENCRIPTADA <RANURA 1>]/[TARJETA ENCRIPTADA <RANURA 2>]	Se ha insertado una tarjeta microP2 formateada con cifrado CPS (Content Protection System) con contraseña.	<p>Un mensaje se muestra durante aproximadamente cinco segundos.</p> <ul style="list-style-type: none"> <li>• La cámara no admite la función CPS de la tarjeta microP2. Inserte una tarjeta microP2 que no esté formateada con cifrado CPS con contraseña.</li> <li>• Formatear una tarjeta microP2, que estaba formateada con cifrado CPS con contraseña en la cámara activará la tarjeta microP2 para usarse como tarjeta sin cifrado.</li> </ul>
[REINSERTAR O COMPROBAR TARJETA <RANURA 1>]/[REINSERTAR O COMPROBAR TARJETA <RANURA 2>]	La tarjeta de memoria no puede reconocerse correctamente porque un soporte de grabación que no se admite se ha insertado o hay suciedad en el terminal de la tarjeta.	<p>Un mensaje se muestra durante aproximadamente cinco segundos.</p> <ul style="list-style-type: none"> <li>• Compruebe que la tarjeta de memoria está insertada.</li> <li>• Vuelva a insertar la tarjeta de memoria si se muestra el error al insertar una tarjeta de memoria.</li> </ul>
[TARJ. MAL FORMATEADA <RANURA 1>]/[TARJ. MAL FORMATEADA <RANURA 2>]	Se ha insertado una tarjeta de memoria con información de gestión no ajustada a las especificaciones. (Incluido cuando la frecuencia del sistema (sistema de 59,94 Hz o sistema de 50,00 Hz) para el formato AVCHD de la tarjeta de memoria es diferente al de la configuración del menú [SISTEMA] → [FRECUENCIA])	<p>Un mensaje se muestra durante aproximadamente cinco segundos.</p> <ul style="list-style-type: none"> <li>• Inserte una tarjeta de memoria que pueda grabarse.</li> <li>• La información de la frecuencia del sistema para el formato AVCHD se confirma a la hora de formatear o en la primera grabación.</li> </ul>
[NO TARJETA SDXC <RANURA 1>]/[NO TARJETA SDXC <RANURA 2>]	Una tarjeta de memoria SDHC que no puede grabar datos en formato MOV o una tarjeta de 32 GB microP2 se han insertado cuando [FORMATO ARCHIVO] está configurado con el formato MOV.	<p>Un mensaje se muestra durante aproximadamente cinco segundos.</p> <ul style="list-style-type: none"> <li>• Inserte una tarjeta de memoria SDXC o una tarjeta microP2 de 64 GB.</li> </ul>
[TARJ INCOMPATIBLE <RANURA 1>]/[TARJ INCOMPATIBLE <RANURA 2>]	Se ha insertado una tarjeta de memoria que podría no poder grabar debido a una velocidad lenta de escritura.	<p>Un mensaje se muestra durante aproximadamente cinco segundos.</p> <ul style="list-style-type: none"> <li>• La operación actual continuará.</li> <li>• Use una tarjeta de memoria con suficiente velocidad de escritura.</li> </ul>

Capítulo 10 Notas — Sistema de advertencia

Pantalla de visualización	Descripción	Comportamiento y causa
Pantalla de imagen de la cámara		
[DIR. TARJ. NG <RANURA 1>]/[DIR. TARJ. NG <RANURA 2>]	Una tarjeta microP2 con una ruta de directorio no apropiada se inserta con [FORMATO ARCHIVO] configurado con el formato P2	Un mensaje se muestra durante aproximadamente cinco segundos. <ul style="list-style-type: none"> <li>• La operación actual continuará.</li> <li>• Haga una copia de seguridad de la tarjeta inmediatamente y utilícela otra vez después de formatear.</li> </ul>
[TARJ. AGOTADA <RANURA 1>]/[TARJ. AGOTADA <RANURA 2>]	Se ha insertado una tarjeta microP2 que supera el número especificado de sobrescrituras.	Un mensaje se muestra durante aproximadamente cinco segundos. <ul style="list-style-type: none"> <li>• La operación actual continuará.</li> <li>• Se recomienda la sustitución de la tarjeta microP2.</li> </ul>
[TARJETA SD <RANURA 1>]/[TARJETA SD <RANURA 2>]	Se ha insertado una tarjeta de memoria SDHC/SDXC con [FORMATO ARCHIVO] configurado con el formato P2.	Un mensaje se muestra durante aproximadamente cinco segundos. <ul style="list-style-type: none"> <li>• La operación actual continuará.</li> <li>• Se recomienda grabar en una tarjeta microP2.</li> </ul>
[BATERÍA RESERVA VACÍA]	Se ha detectado reducción de tensión de la batería auxiliar para el reloj interno cuando la alimentación se establece en <   > (Encendido).	Un mensaje se muestra durante aproximadamente cinco segundos. <ul style="list-style-type: none"> <li>• La operación actual continuará.</li> <li>• Vuelva a configurar la fecha/hora tras cargar la batería integrada.</li> </ul>

Mensaje

Pantalla de visualización	Descripción	Comportamiento y causa
Pantalla de imagen de la cámara		
[IMPOSIBLE EJECUTAR.]	Este es un clip que no puede reproducirse. (Cuando no puede reproducirse debido a la diferencia de la frecuencia del sistema, etc.) Se ha producido un error durante reproducción, y la reproducción se ha detenido.	Se muestra un mensaje. <ul style="list-style-type: none"> <li>• Confirme si la frecuencia del sistema del clip es la misma que la frecuencia del sistema de la cámara.</li> <li>• Compruebe el clip.</li> </ul>
[IMPOSIBLE BORRAR.]	Este es un clip que no puede eliminarse.	Se muestra un mensaje. <ul style="list-style-type: none"> <li>• Haga que el dispositivo se ajuste a las versiones de contenido.</li> </ul>
[NO PUEDE GRABAR. HA EXCEDIDO EL NÚM. MÁX. DE CLIPS.]	El número de clips que pueden grabarse ha alcanzado el máximo.	Se muestra un mensaje. <ul style="list-style-type: none"> <li>• Sustituya la tarjeta de memoria o elimine los clips innecesarios.</li> </ul>
[HA OCURRIDO UN ERROR. POR FAVOR, VUELVA A FORMATEAR.]	El formateo de la tarjeta de memoria ha fallado.	Se muestra un mensaje. <ul style="list-style-type: none"> <li>• Formatee otra vez.</li> </ul>
[IMPOSIBLE RECONNECT.]	No es un clip grabado en varias tarjetas de memoria, por lo que no es posible reconectar los clips.	Se muestra un mensaje. <ul style="list-style-type: none"> <li>• Compruebe el clip seleccionado.</li> </ul>
[IMPOSIBLE COPIAR. CLIP DEMASIADO GRANDE.]	El archivo del clip P2 de más de 4 GB no puede copiarse en una tarjeta de memoria de 32 GB o menos.	Se muestra un mensaje. <ul style="list-style-type: none"> <li>• Efectúe la copia a una tarjeta de memoria con una capacidad superior a 32 GB.</li> </ul>
[IMPOSIBLE COPIAR EN LA MISMA TARJETA.]	El clip grabado en varias tarjetas de memoria no puede copiarse en la misma tarjeta.	Se muestra un mensaje. <ul style="list-style-type: none"> <li>• Copie en una tarjeta que no contenga ningún clip grabado en varias tarjetas de memoria.</li> </ul>
[La reparación falló.]	Reparar el clip en el que se ha producido el error porque la alimentación se desconectó o la tarjeta de memoria se extrajo durante la grabación. La restauración de la información de gestión ha fallado.	Se muestra un mensaje. <ul style="list-style-type: none"> <li>• Compruebe la tarjeta de memoria.</li> </ul>
[IMPOSIBLE FORMATEAR.]	No se puede dar formato a esta tarjeta de memoria de memoria.	Se muestra un mensaje. <ul style="list-style-type: none"> <li>• Compruebe la tarjeta de memoria.</li> </ul>
[NO SE PUEDE PROTEGER.]	Este es un clip que no puede protegerse.	Se muestra un mensaje. <ul style="list-style-type: none"> <li>• Haga que el dispositivo se ajuste a las versiones de contenido.</li> </ul>
[EL CLIP ESTÁ PROTEGIDO. CANCELE LA PROTECCIÓN.]	El clip está protegido para que no puede eliminarse.	Se muestra un mensaje. <ul style="list-style-type: none"> <li>• Cancele la protección en el clip.</li> </ul>
[EL MENÚ SUP. EXISTE. NO SE PUEDE BORRAR. ¿BORRAR MENÚ S.? (NO SE BORRAN DATOS GRAB.)]	La cámara está intentando eliminar un clip en la tarjeta de memoria donde se ha creado el menú superior.	Se muestra un mensaje. <ul style="list-style-type: none"> <li>• Elimine el menú superior.</li> </ul>
[EL MENÚ SUP. EXISTE. NO SE PUEDE GRABAR. ¿BORRAR MENÚ S.? (NO SE BORRAN DATOS GRAB.)]	La tarjeta de memoria con el menú superior se ha insertado.	Se muestra un mensaje. <ul style="list-style-type: none"> <li>• Elimine el menú superior.</li> </ul>
[SE HA DETECTADO UN ERROR EN LA MINIATURA.]	Se ha producido un error en la información de miniatura de la tarjeta de memoria.	Se muestra un mensaje. <ul style="list-style-type: none"> <li>• La restauración de la información de gestión se realiza automáticamente después de esto.</li> </ul>
[NO SE PUEDE GRABAR DEBIDO A DATOS INCOMPATIBLES.]	La versión de la información de gestión de la tarjeta de memoria no se admite.	Se muestra un mensaje. <ul style="list-style-type: none"> <li>• Haga que el dispositivo se ajuste a las versiones de contenido.</li> </ul>

Capítulo 10 Notas — Sistema de advertencia

Pantalla de visualización	Descripción	Comportamiento y causa
Pantalla de imagen de la cámara [IMPOSIBLE AJUSTAR.]	No se puede configurar.	Se muestra un mensaje. • Realice la configuración después de que se pueda configurar.
[ESTE CLIP NO SE PUEDE COPIAR.]	El clip no puede copiarse.	Se muestra un mensaje. • Copie los clips salvo el clip correspondiente.
[SE DETECTÓ UN ERROR EN LOS DATOS DE CONTROL (TARJETA SD).]	Se ha producido un error en la información de gestión de la tarjeta de memoria.	Se muestra un mensaje. • La restauración de la información de gestión se realiza automáticamente después de esto.
[FALLO EN COPIA. COMPRUEBE TARJETA.]	El clip no ha podido copiarse debido a un error en la tarjeta de memoria.	Se muestra un mensaje. • Compruebe la tarjeta de memoria.
[NO SE PUEDE COPIAR, EL NUM. DE CLIPS LLEGÓ AL MÁX.]	El número de clips que pueden copiarse ha alcanzado el máximo.	Se muestra un mensaje. • Sustituya la tarjeta de memoria en el destino de copia o elimine los clips innecesarios.
[BATERÍA BAJA. CONECTE UN ADAPTADOR DE CA O CAMBIE LA BATERÍA.]	Está intentando copiar un clip o actualizar el firmware de la cámara mientras con nivel restante insuficiente en la batería.	Se muestra un mensaje. • Sustituya por una batería completamente recargada, o conecte el adaptador de CA.
[NO SE PUEDE REPROD ESTE CLIP EN ESTE MODELO.]	Este es un clip que no puede reproducirse con la cámara.	Se muestra un mensaje. • Reproduzca en un dispositivo que pueda reproducir.
[No se puede copiar, contiene grabaciones de otros dispositivos.]	El clip grabado en el otro dispositivo no puede copiarse.	Se muestra un mensaje. • Copie los clips salvo el clip correspondiente.
[Inválido]	La operación está desactivada.	Se muestra un mensaje. • Ejecute después de que la operación se active.
[No se puede grabar. Demasiadas listas de reproducción.]	La cámara ha intentado grabar en la tarjeta de memoria en la que el número de lista de reproducción que puede grabarse ha alcanzado el máximo.	Se muestra un mensaje. • Sustituya la tarjeta de memoria o elimine los clips innecesarios.
[No se puede copiar - Capacidad de reproducción llena.]	La cámara ha intentado copiar en la tarjeta de memoria en la que el número de lista de reproducción que puede grabarse ha alcanzado el máximo.	Se muestra un mensaje. • Sustituya la tarjeta de memoria o elimine los clips innecesarios.
[Excede la capacidad. Vuelva a seleccionar.]	La capacidad de grabación restante de la tarjeta de memoria para el destino de copia es insuficiente.	Se muestra un mensaje. • Seleccione el clip para volver a copiarlo, o compruebe que hay bastante espacio en la capacidad de grabación restante de la tarjeta de memoria para el destino de copia.
[Compruebe el soporte de destino.]	Se ha producido un error en la tarjeta de memoria para el destino de copia durante la copia.	Se muestra un mensaje. • Confirme la tarjeta de memoria para el destino de copia.
[FALLO CARGA]	La carga del archivo de escena ha fallado.	Se muestra un mensaje. • Compruebe la tarjeta de memoria.
[NO GUARD.]	La escritura del archivo de escena ha fallado.	Se muestra un mensaje. • Compruebe la tarjeta de memoria.
[DESCONECTAR CABLE USB]	Debido un error OS de incompatibilidad, han pasado cinco minutos hasta que se ha establecido la conexión del modo de servicio.	Se muestra un mensaje. • Confirme si el OS es compatible con la cámara.
[TARJETA PROTEGIDA]	La cámara ha intentado proteger o eliminar un clip de una tarjeta de memoria que está bloqueada. La cámara ha intentado copiar un clip de una tarjeta de memoria que está bloqueada.	Se muestra un mensaje. • Desbloquee la tarjeta de memoria.
[NO SE PUEDEN SELECC. MÁS CLIPS.]	Ha intentado seleccionar más de 99 clips.	Se muestra un mensaje. • Realice el proceso como copiar cada 99 clips.
[SELECCIONE EL CLIP A ELIMINAR.]	Ha intentado eliminar un clip sin seleccionar ninguno.	Se muestra un mensaje. • Seleccione un clip que desee eliminar.
[SELECCIONE LOS CLIPS A COPIAR.]	Ha intentado copiar un clip sin seleccionar ninguno.	Se muestra un mensaje. • Seleccione un clip que desee copiar.
[SELECCIONE EL CLIP PARA RECONECTAR.]	Se ha intentado reconectar sin seleccionar ningún clip.	Se muestra un mensaje. • Seleccione un clip para reconectar.
[NO HAY TARJETA]	Se intentó la copia sin insertar una tarjeta de memoria en la ranura para tarjeta.	Se muestra un mensaje. • Inserta una tarjeta de memoria en la ranura para tarjeta.
[REINSERTAR O COMPROBAR TARJETA <RANURA 1>]/ [REINSERTAR O COMPROBAR TARJETA <RANURA 2>]	Ha intentado copiar en una tarjeta con error.	Se muestra un mensaje. • Compruebe la tarjeta de memoria.
[NO SE PUEDE COPIAR]	Se intentó la copia con una frecuencia del sistema y (59,94 Hz y 50,00 Hz) de la tarjeta de memoria desde la que copiar la tarjeta de memoria a la que copiar diferentes para el contenido grabado con formato AVCHD.	Se muestra un mensaje. • Ajuste la misma frecuencia del sistema (sistema de 59,94 Hz o sistema de 50,00 Hz) para el contenido de la tarjeta de memoria de destino y origen de copia. • La información de la frecuencia del sistema para el formato AVCHD se confirma a la hora de formatear o en la primera grabación.
[NO PUEDE GRABAR.]	No puede grabarse.	Se muestra un mensaje. • Realice la grabación después que sea posible.

**Capítulo 10 Notas — Sistema de advertencia**

Pantalla de visualización	Descripción	Comportamiento y causa
Pantalla de imagen de la cámara		
[PAUSA GRAB. INVÁLIDA]	La cámara intentó detener la siguiente grabación antes de que se finalizara la escritura de la anterior grabación en la tarjeta de memoria.	Se muestra un mensaje. <ul style="list-style-type: none"> <li>• Detenga la grabación tras finalizar la escritura en la tarjeta de memoria. La grabación puede detenerse cuando desaparece el mensaje visualizado.</li> </ul>
[PROTEGIDO CONTRA ESCRITURA]	La tarjeta de memoria se ha protegido contra escritura.	Se muestra un mensaje. <ul style="list-style-type: none"> <li>• Inserte una tarjeta de memoria con acceso de escritura.</li> </ul>

## La función de grabación que no se puede usar simultáneamente

Según la función de grabación configurada, hay funciones de grabación que no se pueden usar simultáneamente.

• El significado de los símbolos usados en la tabla es el siguiente.

- ✓: se puede usar simultáneamente.
- —: no se puede usar simultáneamente.

Función de grabación de configuración adicional	Función de grabación configurada					
	Pregrabación <sup>*1*2</sup>	Grabación de relé	Grabación simultánea	Grabación de intervalos <sup>*3*4*6*7*8</sup>	Grabación en segundo plano <sup>*1*3*9*10</sup>	Grabación VFR/ súper lenta <sup>*3*4*5*10</sup>
Pregrabación <sup>*1*2</sup>	—	✓	✓	—	—	—
Grabación de relé	✓	—	—	—	—	—
Grabación simultánea	✓	—	—	✓	—	—
Grabación de intervalos <sup>*3*4*6*7*8</sup>	—	—	✓	—	—	—
Grabación en segundo plano <sup>*1*3*9*10</sup>	—	—	—	—	—	—
Grabación VFR/ súper lenta <sup>*3*4*5*10</sup>	—	—	—	—	—	—

\*1 El código de tiempo se fija en free run.

\*2 La pregrabación se cancela tras tres horas sin iniciarse la grabación.

\*3 No se puede configurar simultáneamente en los casos siguientes.

- Al grabar en formato AVCHD

\*4 El código de tiempo se fija en el funcionamiento de la grabación.

\*5 No se puede configurar cuando la frecuencia del menú [SISTEMA] → [FORMATO GRAB.] se establece en 50,00i/59,94i.

\*6 El código de tiempo se fija en [NDF].

\*7 El menú [SALIDA VÍDEO/LCD/VISOR] → [SALIDA SDI] → [GRAB SDI A DIST.] y el menú [SALIDA VÍDEO/LCD/VISOR] → [SALIDA HDMI] → [GRAB HDMI A DIST.] no funcionarán.

\*8 No puede ser simultáneo si el formato de grabación se configura como AVC-Intra 200/AVC-Intra 100/AVC-Intra 50.

\*9 No funcionará si se selecciona otra opción que no sea 1080p/1080i en el menú [SISTEMA] → [FORMATO GRAB.].

\*10 No se puede configurar simultáneamente en los casos siguientes.

- Al grabar en formato P2

## Actualización del firmware de la cámara

---

Confirme la versión de firmware de la cámara en el menú [OTROS] → [INFORMACIÓN] → [VERSIÓN], acceda a la información más actual sobre el firmware en la página web descrita en NOTA y descargue el firmware según sea necesario.

### **NOTA**

---

- La actualización finaliza cargando el archivo descargado en la cámara mediante la tarjeta de memoria. Inserte la tarjeta de memoria que contiene el archivo actualizado en la ranura de tarjeta 1 y seleccione el menú [OTROS] → [INFORMACIÓN] → [ACTUALIZAR]. Para obtener información sobre el método de actualización, consulte servicio de asistencia en la siguiente página web:  
<https://pro-av.panasonic.net/>
- Al actualizar el firmware, use el adaptador de CA o una batería con carga suficiente.
- No apague la alimentación mientras actualiza el firmware. La reescritura del firmware podría dar error y la cámara podría no activarse.

## Limpieza y almacenamiento

### Limpieza del cuerpo de la cámara

- Extraiga la batería o desconecte el cable de CA de la salida de alimentación antes de efectuar la limpieza.
- No utilice benceno ni diluyente para limpiar la cámara. El uso de benceno o diluyente podría provocar la deformación o el desprendimiento de la pintura del cuerpo de la cámara.
- Limpie la cámara con un paño limpio y suave. Si presenta suciedad difícil de eliminar, limpie la videocámara mediante un paño humedecido en detergente de cocina diluido con agua y, a continuación, límpielo con un paño seco.

### Precauciones necesarias para almacenar la videocámara

Extraiga la batería de la cámara al almacenarla. Almacénelas en un lugar con poca humedad y con una temperatura relativamente constante.

- Temperatura recomendada: entre 15 °C y 25 °C
- Humedad relativa recomendada: entre 40% y 60%

#### ■ Cámara

- Envuelva la videocámara con un paño suave para evitar que se introduzca polvo.

#### ■ Batería

- La vida útil de la batería se reduce si la temperatura es extremadamente elevada o reducida.
- El almacenamiento en lugares con mucho humo de aceite o polvo puede provocar fallos de funcionamiento provocados por el óxido en los conectores de los terminales, etc.
- No permita que el terminal de la batería entre en contacto con un objeto metálico (como un collar o una horquilla del pelo). Es posible que se produzca un cortocircuito entre los terminales y que este provoque que se genere calor. El contacto con piezas calientes puede ocasionar quemaduras graves.
- Guarde la batería descargada. Al almacenar durante período largo, se recomienda recargar la batería una vez al año, y, a continuación usar la capacidad de la batería de la cámara antes de almacenarla otra vez.

#### ■ Tarjeta de memoria

- Si la retira de la videocámara, asegúrese de colocarla en su estuche.
- No la coloque en lugares con gases corrosivos.
- No la coloque en lugares en los que puedan subir las temperaturas, por ejemplo, dentro de un vehículo o bajo la luz solar directa.
- No lo coloque en lugares altos, húmedos o polvorientos.

## Capítulo 11 **Especificaciones**

---

En este capítulo se describen las especificaciones de este producto.

## Dimensiones

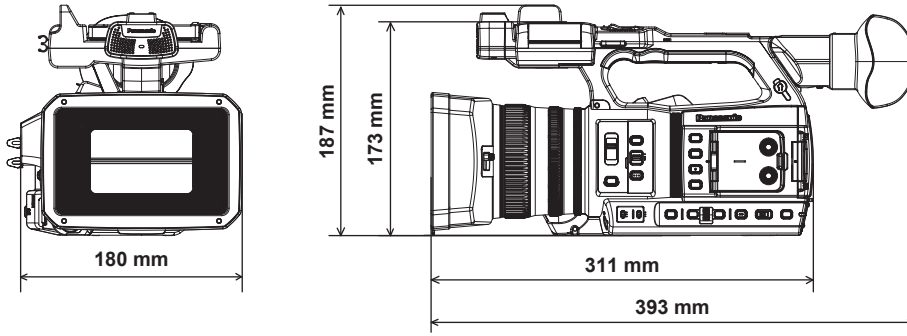

## Especificaciones

### General

#### Alimentación

CC === 7,28 V (cuando se usa la batería)

CC === 12 V (cuando se usa el adaptador de CA)

#### Consumo eléctrico

17 W (si se utiliza el monitor LCD)

indica información de seguridad.

Temperatura ambiente de funcionamiento	0 °C – 40 °C
Humedad ambiente de funcionamiento	10% – 80% (humedad relativa, sin condensación)
Peso	Aprox. 1,9 kg (solamente el cuerpo, sin incluir el parasol del objetivo, la batería ni los accesorios) Aprox. 2,3 kg (incluido el parasol del objetivo, la batería y los accesorios del portamicrofono)
Dimensiones (An.xAl.xPr.)	Cámara (incluido el parasol del objetivo) 180 mmx173 mmx311 mm (sin ocular ni partes salientes)

### Unidad de cámara

Dispositivo de captación	Sensor de imagen de estado sólido MOS 1,0 pulgada
Número de píxeles	Número de píxeles efectivos: aprox. 15,03 millones de píxeles
Objetivo	Objetivo de estabilizador de imagen óptico, zoom motorizado de 20x F2.8 – F4.5 (f=8,8 mm – 176 mm) 35 mm conversión: 24,5 mm – 490 mm (16:9)
Diámetro del filtro	67 mm
Filtro óptico	<ul style="list-style-type: none"> <li>Filtro ND &lt;CLR&gt;, &lt;1/4&gt;, &lt;1/16&gt;, &lt;1/64&gt;</li> <li>Filtro de corte IR [ON]/[OFF] al asignar [GRAB. IR] al botón USER (conmutado por menú)</li> </ul>
Distancia mínima al objeto (M.O.D)	10 cm (gran angular) desde el objetivo 1,0 m (teleobjetivo) desde el objetivo
Ajuste de la temperatura de color	ATW, ATW LOCK, Ach, Bch, predefinido 3200 K/predefinido 5600 K/VAR (2000 K – 15000 K)
Ajuste de ganancia	<p>Interruptor selector &lt;L&gt;/&lt;M&gt;/&lt;H&gt;</p> <ul style="list-style-type: none"> <li>Cuando se configura el menú [CÁMARA] → [CAMBIAR MODO] → [MODO GANANCIA/ISO] → [dB] –3 dB – 18 dB (incrementos de 1 dB) (Cuando se asigna [SÚPER GANANCIA] al botón USER: cambio entre 24 dB, 30 dB y 36 dB)</li> <li>Cuando se configura el menú [CÁMARA] → [CAMBIAR MODO] → [MODO GANANCIA/ISO] → [ISO] [ISO 400], [ISO 500], [ISO 640], [ISO 800], [ISO 1000], [ISO 1250], [ISO 1600], [ISO 2000], [ISO 2500], [ISO 3200], [ISO 4000], [ISO 5000], [ISO 6400], [ISO 8000], [ISO 10000], [ISO 12800]</li> </ul>
Velocidad del obturador	<p>Cuando se configura el menú [SISTEMA] → [FRECUENCIA] → [59.94Hz]</p> <ul style="list-style-type: none"> <li>Modo de 59,94i/59,94p: 1/60 seg. (obturador desactivado), 1/100 seg., 1/120 seg., 1/250 seg., 1/500 seg., 1/1000 seg., 1/2000 seg., 1/4000 seg., 1/8000 seg., 1/10000 seg.</li> <li>Modo de 29,97p: 1/30 seg., 1/50 seg. (obturador desactivado), 1/60 seg., 1/100 seg., 1/120 seg., 1/250 seg., 1/500 seg., 1/1000 seg., 1/2000 seg., 1/4000 seg., 1/8000 seg., 1/10000 seg.</li> <li>Modo de 23,98p: 1/24 seg., 1/48 seg., 1/50 seg. (obturador desactivado), 1/60 seg., 1/100 seg., 1/120 seg., 1/250 seg., 1/500 seg., 1/1000 seg., 1/2000 seg., 1/4000 seg., 1/8000 seg., 1/10000 seg.</li> </ul> <p>Cuando se configura el menú [SISTEMA] → [FRECUENCIA] → [50.00Hz]</p> <ul style="list-style-type: none"> <li>Modo de 50i/50p: 1/50 seg. (obturador desactivado), 1/60 seg., 1/100 seg., 1/120 seg., 1/250 seg., 1/500 seg., 1/1000 seg., 1/2000 seg., 1/4000 seg., 1/8000 seg., 1/10000 seg.</li> <li>Modo de 25p: 1/25 seg., 1/50 seg. (obturador desactivado), 1/60 seg., 1/100 seg., 1/120 seg., 1/250 seg., 1/500 seg., 1/1000 seg., 1/2000 seg., 1/4000 seg., 1/8000 seg., 1/10000 seg.</li> </ul>
Velocidad de obturador lenta	<p>Cuando se configura el menú [SISTEMA] → [FRECUENCIA] → [59.94Hz]</p> <ul style="list-style-type: none"> <li>Modo de 59,94i/59,94p: 1/1 seg., 1/2 seg., 1/4 seg., 1/6 seg., 1/15 seg., 1/30 seg.</li> <li>Modo de 29,97p: 1/1 seg., 1/2 seg., 1/4 seg., 1/6 seg., 1/15 seg.</li> <li>Modo de 23,98p: 1/1 seg., 1/2 seg., 1/4 seg., 1/6 seg., 1/12 seg.</li> </ul> <p>Cuando se configura el menú [SISTEMA] → [FRECUENCIA] → [50.00Hz]</p> <ul style="list-style-type: none"> <li>Modo de 50i/50p: 1/1 seg., 1/2 seg., 1/4 seg., 1/6 seg., 1/12 seg., 1/25 seg.</li> <li>Modo de 25p: 1/1 seg., 1/2 seg., 1/4 seg., 1/6 seg., 1/12 seg.</li> </ul>

## Capítulo 11 Especificaciones — Especificaciones

Velocidad del obturador de exploración sincronizada	<p>Cuando se configura el menú [SISTEMA] → [FRECUENCIA] → [59.94Hz]</p> <ul style="list-style-type: none"> <li>• Modo de 59,94i/59,94p: 1/60,0 seg. – 1/7200 seg.</li> <li>• Modo 29,97p 1/30,0 seg. – 1/7200 seg.</li> <li>• Modo 23,98p 1/24,0 seg. – 1/7200 seg.</li> </ul> <p>Cuando se configura el menú [SISTEMA] → [FRECUENCIA] → [50.00Hz]</p> <ul style="list-style-type: none"> <li>• Modo de 50i/50p: 1/50,0 seg. – 1/7200 seg.</li> <li>• Modo 25p 1/25,0 seg. – 1/7200 seg.</li> </ul>
Ángulo de apertura del obturador	3,0 grados – 180,0 grados – 360,0 grados (en incrementos de 0,5 grados, visualización en ángulo)
Velocidad de fotogramas de grabación VFR	<ul style="list-style-type: none"> <li>• Cuando se configura el menú [SISTEMA] → [FRECUENCIA] → [59.94Hz] 1, 2, 4, 6, 9, 12, 15, 18, 20, 21, 22, 24, 25, 26, 27, 28, 30, 32, 34, 36, 40, 44, 48, 54, 60 (fotogramas por segundo)</li> <li>• Cuando se configura el menú [SISTEMA] → [FRECUENCIA] → [50.00Hz] 1, 2, 4, 6, 9, 12, 15, 18, 20, 21, 22, 23, 24, 25, 26, 27, 28, 30, 32, 34, 37, 42, 45, 48, 50 (fotogramas por segundo)</li> </ul>
Grabación súper lenta	<ul style="list-style-type: none"> <li>• Menú [SISTEMA] → [FRECUENCIA] → [59.94Hz] Cuando el número de píxeles de grabación es 1920×1080 (FHD) Velocidad de fotogramas de filmación 120fps</li> <li>• Menú [SISTEMA] → [FRECUENCIA] → [50.00Hz] Cuando el número de píxeles de grabación es 1920×1080 (FHD) Velocidad de fotogramas de filmación 100fps</li> </ul>
Sensibilidad	<ul style="list-style-type: none"> <li>• Modo [SENSIB. ALTA] F12 (2000 lx, 3200 K, reflexión del 89,9%, 2160/59,94p o 1080/59,94i) F13 (2000 lx, 3200 K, reflexión del 89,9%, 2160/50p o 1080/50i)</li> </ul>

## Grabadora de tarjeta de memoria

Soporte de grabación	<ul style="list-style-type: none"> <li>• Ranura de tarjeta × 2 Tarjeta de memoria SDHC Tarjeta de memoria SDXC : Compatible con UHS-I/UHS-II, UHS con clase de velocidad 3, compatible con vídeo de clase de velocidad V90 Tarjeta microP2 (serie A/serie B) Se puede grabar en tarjetas de memoria SDXC en formato P2 pero es solo para grabación de emergencia y no se admite.</li> </ul>
Ranura de grabación	microP2/SDXC UHS-II ranura para tarjeta × 2
Número de píxeles de grabación	3840×2160 (UHD), 1920×1080 (FHD), 1280×720 (HD), 720×576 (SD), 720×480 (SD) (AVC-Intra 50: 1440×1080, 960×720)
Formato del archivo de grabación	P2 (compatible con P2 MXF), MOV (HEVC), MOV (AVC), AVCHD
Frecuencia del sistema	59,94 Hz/50,00 Hz
Formato de grabación	<ul style="list-style-type: none"> <li>• P2 AVC-Intra 422, AVC-LongG50, AVC-LongG25, AVC-LongG12 AVC-Intra 200, AVC-Intra 100, AVC-Intra 50</li> <li>• MOV: 4:2:0 (10 bits) HEVC LongGOP 200M/HEVC LongGOP 150M/HEVC LongGOP 100M</li> <li>• MOV: 4:2:0 (8 bits) 420LongGOP 150M/420LongGOP 100M</li> <li>• MOV: 4:2:2 (10 bits) 422LongGOP 150M/422LongGOP 100M/422LongGOP 50M 422ALL-I 400M/422ALL-I 200M/422ALL-I 100M</li> <li>• AVCHD: PS/PH/HA/PM/SA</li> </ul>
Señal de vídeo de grabación	3840×2160/59,94p, 50p, 29,97p, 25p, 23,98p 1920×1080/59,94p, 50p, 29,97p, 25p, 23,98p, 59,94i, 50i 1280×720/59,94p, 50p 1440×1080/59,94i, 50i (AVC-Intra 50) 960×720/59,94p, 50p (AVC-Intra 50) 720×480/59,94i, 720×576/50i

## Capítulo 11 Especificaciones — Especificaciones

Tiempo de grabación y reproducción	<p>Al usar una tarjeta microP2 de 64 GB</p> <ul style="list-style-type: none"> <li>• 1080-59,94p, 50p/AVC-Intra 422, 1080-59,94i, 50i/AVC-Intra 200 Aprox. 32 minutos</li> <li>• 1080-59,94i, 50i/AVC-Intra 100 Aprox. 1 hora 4 minutos</li> <li>• 1080-59,94i, 50i/AVC-LongG50 Aprox. 2 horas 8 minutos</li> <li>• 1080-59,94i, 50i/AVC-LongG25 Aprox. 4 horas 16 minutos</li> </ul> <p>Al usar una tarjeta de memoria SDXC de 64 GB</p> <ul style="list-style-type: none"> <li>• 3840×2160/420LongGOP 150M/59,94p, 50p Aprox. 55 minutos</li> <li>• 1920×1080/420LongGOP 100M/59,94p, 50p Aprox. 1 hora 20 minutos</li> <li>• 1920×1080/420LongGOP 50M/29,97p, 25p, 23,98p Aprox. 2 horas 40 minutos</li> </ul>
Función de dos ranuras	Grabación simultánea, grabación de relé, grabación en segundo plano
Grabación especial	Pregrabación, grabación de intervalos, grabación con marca de hora

### Vídeo digital

Número de bits de cuantificación	<ul style="list-style-type: none"> <li>• P2: 4:2:2 (10 bits)/4:2:0 (10 bits (AVC-Intra 50))/4:2:0 (8 bits (AVC-LongG12))</li> <li>• MOV: 4:2:2 (10 bits)/4:2:0 (8 bits)/4:2:0 (10 bits (HEVC))</li> <li>• AVCHD: 4:2:0 (8 bits)</li> </ul>
Formato de compresión de vídeo	<ul style="list-style-type: none"> <li>• P2: AVC-Intra 422/AVC-LongG50/AVC-LongG25/AVC-LongG12: MPEG-4 AVC/H.264 High Profile AVC-Intra 200/AVC-Intra 100/AVC-Intra 50: MPEG-4 AVC/H.264 Intra Profile</li> <li>• MOV: H.264/MPEG-4 AVC High Profile, H.265/MPEG-H HEVC Main10 Profile</li> </ul>

### Audio digital

Señal de grabación de audio	<ul style="list-style-type: none"> <li>• P2: 48 kHz/24 bits, 4ch (salvo AVC-LongG12) 48 kHz/16 bits, 4ch (AVC-Intra 100/AVC-Intra 50/AVC-LongG12) 24 bits/16 bits de AVC-Intra 100/AVC-Intra 50 se puede seleccionar en el menú</li> <li>• MOV: 48 kHz/24 bits, 4ch</li> <li>• AVCHD: 48 kHz/16 bits, 2ch</li> </ul>
Formato de grabación de audio	<ul style="list-style-type: none"> <li>• P2: LPCM</li> <li>• MOV: LPCM</li> <li>• AVCHD: Dolby Audio™</li> </ul>
Espacio	Menú conmutable de 12 dB/18 dB/20 dB

### Streaming

Formato de compresión de vídeo	H.264/MPEG-4 AVC Main Profile H.264/MPEG-4 AVC High Profile
Resolución de vídeo	1920×1080 (FHD), 1280×720 (HD), 640×360, 360×180
Método de streaming	Unicast, Multicast
Velocidad de fotogramas	<ul style="list-style-type: none"> <li>• Cuando se configura en el menú [SISTEMA] → [FRECUENCIA] → [59.94Hz] 24 fps, 30 fps, 60 fps</li> <li>• Cuando se configura en el menú [SISTEMA] → [FRECUENCIA] → [50.00Hz] 25 fps, 50 fps</li> </ul>
Velocidad de bits	24 Mbps, 20 Mbps, 16 Mbps, 14 Mbps, 8 Mbps, 6 Mbps, 4 Mbps, 3 Mbps, 2 Mbps, 1,5 Mbps, 1 Mbps, 0,7 Mbps, 0,5 Mbps
Formato de compresión de audio	AAC-LC: 48 kHz/16 bits, 2ch
Protocolo admitido	RTSP/RTP/RTMP/RTMPS

## Salida de vídeo

Terminal <SDI OUT>	<ul style="list-style-type: none"> <li>• BNC×1</li> <li>HD SDI: 0,8 V [p-p], 75 Ω</li> <li>SD SDI: 0,8 V [p-p], 75 Ω</li> <li>• Compatible con control remoto SDI</li> <li>• Formato de salida (salida 4:2:2 (10 bits))</li> <li>1920×1080: 59,94p, 50p, 59,94i, 50i, 25PsF, 23,98PsF, 29,97PsF</li> <li>1280×720: 59,94p, 50p</li> <li>720×480: 59,94i</li> <li>720×576: 50i</li> </ul>
Terminal <HDMI>	<ul style="list-style-type: none"> <li>• HDMI tipo A×1 (no compatible con VIERA Link)</li> <li>• Compatible con control remoto HDMI</li> <li>• Formato de salida (salida 4:2:2 (10 bits))</li> <li>3840×2160: 59,94p, 50p, 29,97p, 25p, 23,98p</li> <li>1920×1080: 59,94p, 50p, 59,94i, 50i, 29,97p, 25p, 23,98p</li> <li>1280×720: 59,94p, 50p</li> <li>720×480: 59,94p</li> <li>720×576: 50p</li> </ul>
Terminal <AV OUT>	<p>Mini jack de 3,5 mm de diámetro</p> <p>Compuesto: 1,0 V [p-p], 75 Ω</p>

## Entrada/salida de audio

Micrófono incorporado	Admite un micrófono estéreo
Terminal <AUDIO INPUT 1>/<AUDIO INPUT 2>	<p>XLR×2, 3 contactos</p> <p>Entrada de alta impedancia, &lt;LINE&gt;/&lt;MIC&gt;/&lt;+48V&gt; (selección del interruptor)</p> <ul style="list-style-type: none"> <li>• &lt;LINE&gt;:</li> <li>4 dBu/0 dBu (selección del menú)</li> <li>• &lt;MIC&gt;:</li> <li>-40 dBu/-50 dBu/-60 dBu (selección del menú)</li> </ul>
Terminal <SDI OUT>	LPCM 4ch
Terminal <HDMI>	LPCM 2ch/4ch (se selecciona en el menú)
Terminal <AV OUT>	<p>Mini jack de 3,5 mm de diámetro</p> <p>Nivel de salida: 600 Ω, 316 mV</p>
Terminal de auriculares	Mini jack estéreo de 3,5 mm de diámetro × 1
Altavoz	20 mm de diámetro, redondo ×1

## Otras entradas/salidas

Terminal <TC IN/OUT>	<p>BNC×1</p> <p>Se usa como terminal de entrada/salida, conmutación de entrada/salida por menú</p> <ul style="list-style-type: none"> <li>• Entrada: 1,0 V – 4,0 V [p-p], 10 kΩ</li> <li>• Salida: 2,0 V ± 0,5 V [p-p], baja impedancia</li> </ul>
Terminal <REMOTE>	<p>Mini jack súper de 2,5 mm de diámetro × 1</p> <p>Terminal de control remoto de comunicación serie</p> <p>El control remoto analógico usado para los modelos Panasonic anteriores no se puede usar.</p>
Terminal <USB2.0 HOST>	Conector tipo A, 4 contactos (5 V, 0,5 A), para conectar el módulo inalámbrico (opcional), conexión al dispositivo de tethering USB
Terminal <USB3.0 DEVICE>	Conector USB 3.1 GEN1 tipo C, con función de almacenamiento masivo USB, sin función de alimentación por bus USB
Terminal <LAN>	RJ-45: 1000BASE-T/100BASE-TX/10BASE-T
Terminal <DC IN 12V>	CC12 V, EIAJ tipo 4

## Monitor

Monitor LCD	LCD TFT de 3,2 pulg. (3:2): aprox. 1620000 puntos, compatible con panel táctil Área de visualización de vídeo (16:9): aprox. 1370000 putos
Visor	OLED de 0,39 pulg. (pantalla EL orgánico) (4:3): aprox. 2360000 puntos Área de visualización de vídeo (16:9): aprox. 1770000 puntos

## Adaptador de CA

**Fuente de alimentación**  
CA ~ 100 V – 240 V, 50 Hz/60 Hz, 1,2 A

**Salida de alimentación**  
CC --- 12 V, 3,0 A

indica información de seguridad.

## Capítulo 11 Especificaciones — Especificaciones

Temperatura ambiente de funcionamiento	0 °C – 40 °C
Humedad ambiente de funcionamiento	10% – 90% (humedad relativa, sin condensación)
Peso	Aprox. 225 g
Dimensiones (An.xAl.xPr.)	115 mm×37 mm×57 mm (salvo la sección del cable CC)

### Cargador de batería (AG-BRD50)

**Tensión de entrada**

CC === 12 V, 3,0 A

**Tensión de salida**

CC === 8,4 V, 4,0 A

 indica información de seguridad.

Corriente de carga	Máxima 4000 mA
Humedad ambiente de funcionamiento	10% – 80% (humedad relativa, sin condensación)
Peso	Aprox. 230 g
Dimensiones (An.xAl.xPr.)	130 mm×48 mm×107 mm

### Conjunto de batería (AG-VBR59)

**Tensión/capacidad**

CC === 7,28 V/5900 mAh 43 Wh

 indica información de seguridad.

Corriente de carga	Máxima 4000 mA
Humedad ambiente de funcionamiento	10% – 80% (humedad relativa, sin condensación)
Peso	Aprox. 230 g
Dimensiones (An.xAl.xPr.)	41,3 mm×51,3 mm×69,6 mm

## Índice

<b>A</b>			
Accesorio			
Montaje	35		
Actualización	211		
Adaptador de CA			
Instalación	31		
Ajuste de brillo	123		
Aplicación CX ROP	192		
Archivo de configuración	118		
Archivos de escena	116		
ATW	126		
Auriculares	178		
<b>B</b>			
Balance de blancos	125		
Balance de negros	126		
Batería			
Carga	28		
Extracción	30		
Montaje	30		
Batería integrada	37		
Bits de usuario	47		
Botones USER			
Asignación	51		
Comprobación	53		
<b>C</b>			
Cambio de pantalla	59		
Clip			
Copia	156		
Eliminación	157		
Enlace	159		
Protección	158		
Reproducción	159		
Restauración	158		
Código de tiempo	48		
Predefinido externo	49		
Suministro de forma externa	50		
Comprobación del modo	174		
Control remoto	178		
Correa para el hombro	32		
<b>D</b>			
Datos de tiempo	47		
<b>E</b>			
Encendido			
Cómo activar la alimentación	36		
Cómo desactivar la alimentación	36		
Enfoque manual	123		
Entrada de audio	135		
Ajuste del nivel	136		
Confirmación de la configuración	137		
Conmutación	135		
Dispositivo de audio	136		
Micrófono externo	136		
Micrófono incorporado	135		
Monitor	137		
Especificaciones	215		
<b>F</b>			
Fecha y hora	38		
Filmación	120		
Filmación a alta velocidad	134		
Filmación en espejo	54		
Filtro ND	123		
Formato de salida			
Terminal <HDMI>	165		
Terminal <SDI OUT>	165		
Franjas cromáticas	147		
Función clip en blanco	133		
Función de ajuste cromático	130		
Función de ampliación del rango dinámico	145		
Función de articulación	133		
Función de asistencia de enfoque	143		
Función de control de ganancia RB	130		
Función de control de negro	132		
Función de corrección del color	132		
Función de detalle	129		
Función de estabilizador de imagen óptico	145		
Función de grabación de imágenes fijas	163		
Función del monitor de forma de onda	146		
Función de marca de hora	146		
Función de modo de zona	124		
Función de streaming	195		
Función de tono de la piel	129		
Función de zoom digital	147		
Función gamma	132		
Función matriz	131		
Función multimanual	150		
<b>G</b>			
Ganancia	123		
Grabación de intervalos	141		
Grabación de relé	138		
Grabación en segundo plano	140		
Grabación IR	141		
Grabación simultánea	139		
<b>I</b>			
Indicador de nivel	147		
Iris	123		
<b>L</b>			
LAN inalámbrica			
Conexión directa	186		
Punto de acceso inalámbrico	186		
Luz indicadora	56		
<b>M</b>			
Macro	123		
Marcador central	142		
Marcador de contorno	143		
Marcador de zona de seguridad	143		
Mensaje de error	205		
Menú			
[AUDIO]	80		
[CÁMARA]	65		
Configuración	61		
[FICHERO ESCENA]	70		
Funcionamiento	63		
[GRABACIÓN]	93		
Inicialización	64		
[MINIATURAS]	65		
[OTROS]	103		
[RED]	96		
[SALIDA VÍDEO/LCD/VISOR]	83		
[SISTEMA]	101		
Visualización	62		
Micrófono externo			
Montaje	34		
Miniaturas	153		
Modo lector de tarjeta	180		
Módulo inalámbrico	192		
Monitor	179		
Monitor LCD	54		
Visualización de estado	167		
<b>O</b>			
Ocular	33		
Operación remota	181		
<b>P</b>			
P2 Cast	201		
Pantalla de iconos de operación	149		
Pantalla de imagen de la cámara	60, 167		

Pantalla de miniaturas .....	153
Pantalla de visualización .....	58
Parasol del objetivo .....	32
Patrones de cebra .....	142
Pregrabación .....	138
<b>R</b>	
Reanudación de la reproducción .....	162
Red .....	184
LAN inalámbrica .....	185
LAN por cable .....	185
Tethering USB .....	185
Reloj .....	38
Restricción de uso .....	210
<b>S</b>	
Seguimiento automático del balance de blancos .....	126
Sensor ocular .....	55
Sistema de advertencia .....	205
Súper ganancia .....	123
Súper lenta .....	134
<b>T</b>	
Tapa del objetivo .....	33
Tarjeta de memoria .....	39
Estado .....	40
Estructura de datos .....	44
Extraer .....	41
Formato .....	41
Insertar .....	41
Protegida contra escritura .....	40
Tiempo de grabación .....	42
Televisor .....	179
Tripode .....	34
<b>U</b>	
USB .....	180
<b>V</b>	
Velocidad de fotogramas variable .....	134
Visor .....	55
<b>Z</b>	
Zoom .....	128

**Panasonic Corporation**

Web Site: <http://www.panasonic.com>

© Panasonic Corporation 2019