

Operating Instructions <Basics>

Remote Camera Controller

Model No. **AW-RP50E**

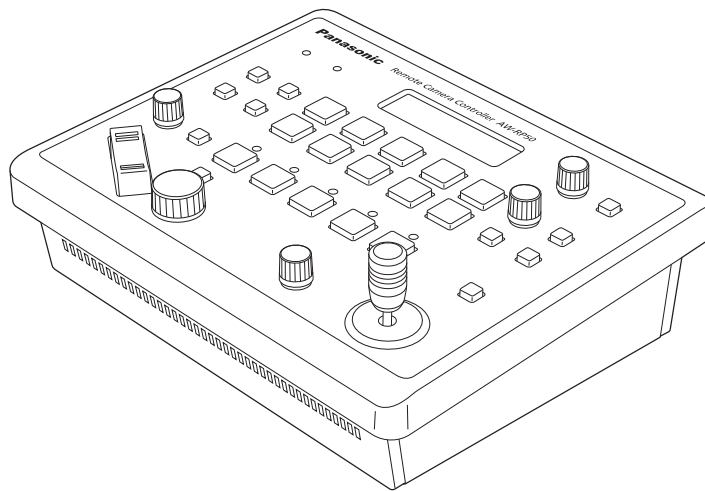

ENGLISH

DEUTSCH

FRANÇAIS

ITALIANO

ESPAÑOL

РУССКИЙ

ENGLISH

Before installing and using this product, be sure to read "Read this first!" (pages 2(E) to 5(E)). For more information, please visit the Panasonic website (<https://pro-av.panasonic.net/manual/en/index.html>), and refer to the "Operating Instructions <Operations and Settings>".

DEUTSCH

Bitte lesen Sie sorgfältig „Bitte lesen Sie zuerst diesen Hinweis!“ vor der Installation und Nutzung dieses Produkts. (Seiten 1(G) und 3(G)). Weitere Informationen finden Sie auf der Panasonic-Webseite (<https://pro-av.panasonic.net/manual/en/index.html>), in der „Bedienungsanleitung <Bedienungsverfahren und Einstellungen>“.

FRANÇAIS

Avant d'installer et d'utiliser cet appareil, s'assurer de lire la section « Lire ces informations en premier ! » (pages 1(F) et 3(F)). Pour de plus amples informations, visiter le site Web de Panasonic (<https://pro-av.panasonic.net/manual/en/index.html>) et consulter le « Mode d'emploi <Utilisation et réglages> ».

ITALIANO

Prima di installare e utilizzare il prodotto, assicurarsi di leggere "Leggere prima quanto segue!" (pagine 1(I) e 3(I)). Per maggiori informazioni, visitare il sito Web Panasonic (<https://pro-av.panasonic.net/manual/en/index.html>) e fare riferimento alle "Istruzioni per l'uso <Operazioni e impostazioni>".

ESPAÑOL

Antes de instalar y usar este producto, asegúrese de leer "Lea esto primero" (páginas 1(S) y 3(S)). Si desea obtener más información, visite el sitio web de Panasonic (<https://pro-av.panasonic.net/manual/en/index.html>) y consulte las "Instrucciones de funcionamiento <Operaciones y ajustes>".

РУССКИЙ

Перед установкой и использованием данного изделия ознакомьтесь с информацией в разделе «Прочитайте нижеследующее до начала эксплуатации!» (стр. 1(R) и 4(R)). Для получения дополнительной информации посетите веб-сайт Panasonic (<https://pro-av.panasonic.net/manual/en/index.html>) и обратитесь к «Инструкции по эксплуатации <Операции и установки>».

Before operating this product, please read the instructions carefully and save this manual for future use.

Български	Посетете следния уебсайт относно информация за безопасността и важни уведомления за продукта.	Latviešu	Lai iegūtu informāciju par drošību un skaītu svarīgus paziņojumus par šo produktu, apmeklējiet tālāk norādīto tīmekļa vietni.
Hrvatski	Za sigurnosne informacije i važne obavijesti o proizvodu posjetite sljedeću internetsku stranicu.	Lietuvių	Jeі reikia saugos informacijos ir svarbių pranešimų apie gaminį, apsilankykite toliau nurodytoje svetainėje.
Čeština	Na následujícím webu najdete bezpečnostní informace a důležité poznámky k tomuto produktu.	Polski	Informacje o bezpieczeństwie i ważne informacje o produkcie znajdujĄ się w poniższej witrynie internetowej.
Dansk	Besøg følgende webside for sikkerhedsinformation og vigtige bemærkninger vedrørende produktet.	Português	Consulte o seguinte website para as informações de segurança e importantes notificações sobre o produto.
Nederlands	Ga naar de volgende website voor veiligheidsinformatie en belangrijke meldingen over het product.	Română	Vizitați următoarea pagină web pentru informații de securitate și notificări importante cu privire la produs.
Eesti	Toodet puudutava ohutusteabe ja oluliste märkuste saamiseks külastage järgmist veebilehte.	Slovensky	Pre bezpečnostné informácie a dôležité oznámenia súvisiace s produktom navštívte túto webovú stránku.
Suomi	Käy seuraavalla verkkosivulla saadaksesi turvallisuustietoja ja tärkeitä tietoja liittyen laitteeseen.	Slovenščina	Za varnostne informacije in pomembna obvestila v zvezi z izdelkom obiščite naslednje spletno mesto.
Ελληνικά	Για πληροφορίες σχετικά με θέματα ασφάλειας και σημαντικές ειδοποιήσεις που αφορούν το προϊόν σας, επισκεφτείτε τον ιστότοπο που ακολουθεί.	Svenska	Besök följande webbplats för säkerhetsinformation och viktiga meddelanden om produkten.
Magyar	A termékkel kapcsolatos biztonsági információkért és fontos értesítésekért látogasson el az alábbi weboldalra.		

<https://pro-av.panasonic.net/manual/en/index.html>

Read this first!

WARNING:

- To reduce the risk of fire or electric shock, do not expose this equipment to rain or moisture.
- To reduce the risk of fire or electric shock, keep this equipment away from all liquids. Use and store only in locations which are not exposed to the risk of dripping or splashing liquids, and do not place any liquid containers on top of the equipment.

WARNING:

Always keep the main unit mounting screw, bracket mounting screws and drop-prevention wire mounting screw out of the reach of infants and small children.

WARNING:

This equipment is compliant with Class A of CISPR 32.
In a residential environment this equipment may cause radio interference.

CAUTION:

Do not remove panel covers by unscrewing. To reduce the risk of electric shock, do not remove the covers. No user serviceable parts inside.
Refer servicing to qualified service personnel.

CAUTION:

The mains plug of the power supply cord shall remain readily operable.
The AC receptacle (mains socket outlet) shall be installed near the equipment and shall be easily accessible. To completely disconnect this equipment from the AC mains, disconnect the power cord plug from the AC receptacle.

CAUTION:

In order to maintain adequate ventilation, do not install or place this unit in a bookcase, built-in cabinet or any other confined space. To prevent risk of electric shock or fire hazard due to overheating, ensure that curtains and any other materials do not obstruct the ventilation.

CAUTION:

To reduce the risk of fire or electric shock and annoying interference, use the recommended accessories only.

CAUTION:

Check the installation at least once a year. An improper installation could cause the unit to fall off resulting in personal injury.

CAUTION:

Naked flame sources, such as lighted candles, should not be placed on the apparatus.

 indicates safety information.

Read this first!

EMC NOTICE FOR THE PURCHASER/USER OF THE APPARATUS

1. Pre-requisite conditions to achieving compliance with the above standards

<1> Peripheral equipment to be connected to the apparatus and special connecting cables

- The purchaser/user is urged to use only equipment which has been recommended by us as peripheral equipment to be connected to the apparatus.
- The purchaser/user is urged to use only the connecting cables described below.

<2> For the connecting cables, use shielded cables which suit the intended purpose of the apparatus.

- Video signal connecting cables
Use double shielded coaxial cables, which are designed for 75-ohm type high-frequency applications, for SDI (Serial Digital Interface).
Coaxial cables, which are designed for 75-ohm type high-frequency applications, are recommended for analog video signals.
- Audio signal connecting cables
If your apparatus supports AES/EBU serial digital audio signals, use cables designed for AES/EBU. Use shielded cables, which provide quality performance for high-frequency transmission applications, for analog audio signals.
- Other connecting cables (IEEE1394, USB)
Use double shielded cables, which provide quality performance for high-frequency applications, as connecting cables.
- When connecting to the DVI signal terminal, use a cable with a ferrite core.
- If your apparatus is supplied with ferrite core(s), they must be attached on cable(s) following instructions in this manual.

2. Performance level

The performance level of the apparatus is equivalent to or better than the performance level required by these standards.

However, the apparatus may be adversely affected by interference if it is being used in an EMC environment, such as an area where strong electromagnetic fields are generated (by the presence of signal transmission towers, cellular phones, etc.). In order to minimize the adverse effects of the interference on the apparatus in cases like this, it is recommended that the following steps be taken with the apparatus being affected and with its operating environment:

1. Place the apparatus at a distance from the source of the interference.
2. Change the direction of the apparatus.
3. Change the connection method used for the apparatus.
4. Connect the apparatus to another power outlet where the power is not shared by any other appliances.

Caution for AC Mains Lead

FOR YOUR SAFETY PLEASE READ THE FOLLOWING TEXT CAREFULLY.

This product is equipped with 2 types of AC mains cable. One is for continental Europe, etc. and the other one is only for U.K.

Appropriate mains cable must be used in each local area, since the other type of mains cable is not suitable.

FOR CONTINENTAL EUROPE, ETC.

Not to be used in the U.K.



FOR U.K. ONLY

If the plug supplied is not suitable for your socket outlet, it should be cut off and appropriate one fitted.

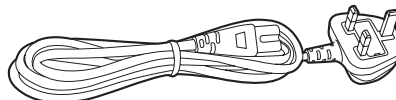

FOR U.K. ONLY

This appliance is supplied with a moulded three pin mains plug for your safety and convenience.

A 5 amp fuse is fitted in this plug.

Should the fuse need to be replaced please ensure that the replacement fuse has a rating of 5 amps and that it is approved by ASTA or BSI to BS1362.

Check for the ASTA mark  or the BSI mark  on the body of the fuse.

If the plug contains a removable fuse cover you must ensure that it is refitted when the fuse is replaced.

If you lose the fuse cover the plug must not be used until a replacement cover is obtained.

A replacement fuse cover can be purchased from your local Panasonic Dealer.

How to replace the fuse

1. Open the fuse compartment with a screwdriver.

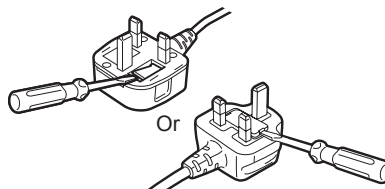

2. Replace the fuse.

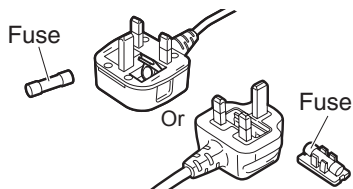

 indicates safety information.

Read this first!



Disposal of Old Equipment

Only for European Union and countries with recycling systems

This symbol on the products, packaging, and/or accompanying documents means that used electrical and electronic products must not be mixed with general household waste.

For proper treatment, recovery and recycling of old products, please take them to applicable collection points in accordance with your national legislation.

By disposing of them correctly, you will help to save valuable resources and prevent any potential negative effects on human health and the environment.

For more information about collection and recycling, please contact your local municipality, dealer or supplier.

Penalties may be applicable for incorrect disposal of this waste, in accordance with national legislation.



AEEE Yönetmeliğine Uygundur.

Eski Ekipman İşlenmesi.

Sadece geri dönüşüm sistemleri olan Avrupa Birliği ve ülkeleri için geçerlidir.

Ürünler, ambalaj ve/veya ekli belgeler üzerindeki bu semboller kullanılmış elektrik ve elektronik ürünlerin genel ev atığı ile karıştırılmaması gerektiğini ifade eder.

Eski ürünlerin toplanması ve geri kazanılması için bu atıkları lütfen yasayla belirlenmiş olan uygun toplama merkezlerine teslim ediniz.

Bu atıkların doğru işlenmesiyle, değerli kaynakların korunmasına ve insan sağlığı ve çevreye olası negatif etkilerinin engellenmesine yardımcı olabilirsiniz.

Atıkların toplanması ve geri dönüşümü için detaylı bilgi için lütfen bağlı olduğunuz yerel yönetimlerle iletişime geçiniz.

Atıkların atılmasıyla ilgili yanlış uygulamalar yasayla belirlenmiş olan cezalara sebebiyet verebilir.

Turkey Only

AEEE Yönetmeliğine Uygundur.

AEEE Complies with Directive of Turkey.

Manufactured by: Panasonic Corporation, Osaka, Japan

Importer's name and address of pursuant to EU rules:

Panasonic Marketing Europe GmbH

Panasonic Testing Centre

Winsbergring 15, 22525 Hamburg, Germany

Read this first!	2	Basic operations for the menus	19
Before use	7	Network settings	20
Overview	7	Setting the unit	20
Trademarks and registered trademarks	7	Connections	22
About copyright and licence	7	Example of IP connections	22
Concerning the ratings display	7	Example of serial connections	23
Disclaimer of warranty	7	Settings for connection with the remote cameras	26
Network security	7	Direct connection camera control	27
Characteristics	8	Setting the IP addresses automatically (auto IP setting)	27
Pan-tilt heads and cameras supported	9	Changing the IP addresses of the camera numbers controlled by the unit	34
Accessories	9	Changing the camera numbers	35
Required personal computer environment	10	Changing the IP address of the switcher	35
Installation precautions	11	Clearing the IP address control tables	35
Operating precautions	13	Selecting the remote cameras to be operated	36
Parts and their functions	14	Appearance	38
Control panel	14	Specifications	39
Rear panel	17		
Basic operations of the unit	18		

How the model's Operating Instructions manuals are configured

- The manual of this Remote Camera Controller (hereafter, “the unit”) is divided into two manuals: one is the <Basics> (this manual), and the other is the <Operations and Settings> (PDF file). Before installing the unit, be sure to read the <Basics> to ensure that the unit is installed correctly.
- This manual explains how to install the unit, and it details the network connection and setting procedures. Read the “Operating Instructions <Operations and Settings>” (PDF file) on the website for descriptions of how to operate and set this unit. (<https://pro-av.panasonic.net/manual/en/index.html>) To read PDF files, you will need Adobe® Reader® which is available from Adobe Systems.
- For the purposes of this manual, the model numbers of the units are given as listed in the table below.

Model number of unit	Model number given in manual	Model number of unit	Model number given in manual
AW-HS50E	AW-HS50	AW-E860L	AW-E860
AW-HE50HE	AW-HE50	AW-PH360L	AW-PH360
AW-HE50SE	AW-HE50	AW-PH400E	AW-PH400
AW-HE100E	AW-HE100	AW-PH405E	AW-PH405
AW-HE870E	AW-HE870	AW-PH650L	AW-PH650
AW-E350E	AW-E350	AW-IF400G	AW-IF400
AW-E650E	AW-E650	AK-HC1500G	AK-HC1500
AW-E750E	AW-E750	AK-HC1800G	AK-HC1800

- In these instructions, the phrases “pan-tilt head and camera combination” and “camera integrated with a pan-tilt head” are both referred to collectively as “**remote camera**” except in places where specific equipment is mentioned.

Before use

■ Overview

This unit is a controller which is designed to control remote cameras (cameras integrated with pan-tilt heads) and pan-tilt head systems (which consist of pan-tilt heads and the cameras which are mounted on them).

By means of an IP connection, an operating environment where the unit is tied in with the AW-HE50 HD integrated camera and AW-HS50 compact live switcher is achieved.

When IP connections are used, the unit can be used to control up to 100 remote cameras.

When serial connections are used, up to five remote cameras and pan-tilt head systems can be controlled.

■ Trademarks and registered trademarks

- Microsoft, Windows, Windows Vista, Windows 7 and Internet Explorer are either registered trademarks or trademarks of Microsoft Corporation in the United States and other countries.
- Intel and Intel Core are trademarks or registered trademarks of Intel Corporation in the United States and other countries.
- Adobe and Reader are either registered trademarks or trademarks of Adobe Systems Incorporated in the United States and/or other countries.
- Other names of companies and products contained in these Operating Instructions may be trademarks or registered trademarks of their respective owners.

■ About copyright and licence

Distributing, copying, disassembling, reverse compiling, reverse engineering, and also exporting in violation of export laws of the software provided with this unit are expressly prohibited.

■ Concerning the ratings display

The unit's name, model number and electrical ratings are indicated on its bottom panel.

■ Disclaimer of warranty

IN NO EVENT SHALL Panasonic Corporation BE LIABLE TO ANY PARTY OR ANY PERSON, EXCEPT FOR REPLACEMENT OR REASONABLE MAINTENANCE OF THE PRODUCT, FOR THE CASES, INCLUDING BUT NOT LIMITED TO BELOW:

- ① ANY DAMAGE AND LOSS, INCLUDING WITHOUT LIMITATION, DIRECT OR INDIRECT, SPECIAL, CONSEQUENTIAL OR EXEMPLARY, ARISING OUT OF OR RELATING TO THE PRODUCT;
- ② PERSONAL INJURY OR ANY DAMAGE CAUSED BY INAPPROPRIATE USE OR NEGLIGENT OPERATION OF THE USER;
- ③ UNAUTHORIZED DISASSEMBLE, REPAIR OR MODIFICATION OF THE PRODUCT BY THE USER;
- ④ INCONVENIENCE OR ANY LOSS ARISING WHEN IMAGES ARE NOT DISPLAYED, DUE TO ANY REASON OR CAUSE INCLUDING ANY FAILURE OR PROBLEM OF THE PRODUCT;
- ⑤ ANY PROBLEM, CONSEQUENTIAL INCONVENIENCE, OR LOSS OR DAMAGE, ARISING OUT OF THE SYSTEM COMBINED BY THE DEVICES OF THIRD PARTY;
- ⑥ ANY INCONVENIENCE, DAMAGES OR LOSSES RESULTING FROM ACCIDENTS CAUSED BY AN INADEQUATE INSTALLATION METHOD OR ANY FACTORS OTHER THAN A DEFECT IN THE PRODUCT ITSELF;
- ⑦ LOSS OF REGISTERED DATA CAUSED BY ANY FAILURE;
- ⑧ ANY DAMAGES, CLAIMS, ETC. DUE TO LOSS OR LEAKAGE OF THE SETTING DATA SAVED ON THIS UNIT OR IN A PERSONAL COMPUTER.

■ Network security

As you will use this unit connected to a network, your attention is called to the following security risks.

- ① Leakage or theft of information through this unit
- ② Use of this unit for illegal operations by persons with malicious intent
- ③ Interference with or stoppage of this unit by persons with malicious intent

It is your responsibility to take precautions such as those described below to protect yourself against the above network security risks.

- Use this unit in a network secured by a firewall, etc.
- If this unit is connected to a network that includes PCs, make sure that the system is not infected by computer viruses or other malicious entities (using a regularly updated antivirus programme, anti-spyware programme, etc.).
- Refrain from connections that use public lines.

Characteristics

Compact design

- The unit features a compact design with its half-rack size width (210 mm) and its 4RU size (177 mm) depth.

The unit is the same size as the AW-HS50 compact live switcher (option), and when the switcher is placed alongside the unit, the two units are housed in the full rack width.

IP connection and serial connection supported

IP connection

- Up to 100 remote cameras(*1) can be controlled through a network hub (switching hub).
- Using the unit's automatic IP setting function, the IP addresses of the remote cameras(*1) and switcher(*2) can be assigned and controlled automatically.

*1: Camera supported: AW-HE50
*2: Switcher supported: AW-HS50

- Up to five units can be connected to the same network to control the remote cameras simultaneously.
- You can use the Setup Software available for download from the website to set the IP addresses of the remote cameras and switchers via this unit from a personal computer.

Serial connection

- Up to five remote cameras or pan-tilt head systems can be controlled.

Easy to operate the cameras

- The pan, tilt, zoom, focus and iris operations of the cameras can be easily performed from the unit.
- The gain, shutter, detail, white balance and black balance adjustments can be performed on the unit's LCD menu. (The adjustment items and range differ depending on the cameras connected.)

Easy to operate the preset memory data of the pan-tilt heads

- Up to 100 sets of preset memory data of the pan-tilt heads can be registered and then recalled later.

Function for linkup with the switcher using IP connection

- By linking the unit with one AW-HS50 compact live switcher using an IP connection to make the connection between them, a highly efficient operating environment is achieved.

Camera information display

- The camera setting information (such as the lens iris and gain setting) imported by the unit can be shown on the AUX image output from the switcher or on the split-screen display multi view display.

Tally information imported

- The switcher's ON AIR tally information is imported, and the tally indicators (above the CAMERA STATUS/SELECTION buttons) on the panel are lit.

Bus material selection

- The switcher's bus materials can be selected from the unit.
By pressing the CAMERA STATUS/SELECTION button, these materials can be switched.

Control buses supported: AUX, PVW, PinP, KEY-F

Using a single-step action to operate one of these buttons, the switcher's multi view screen can be switched to a full-screen display on which to show the camera images. (Focus assist function)

Control buses supported: AUX

Parameter changes

- Using the unit's PAN/TILT lever or ZOOM button, the PinP position and other parameters of the switcher can be changed.

Pan-tilt heads and cameras supported

■ **Remote cameras supported (cameras integrated with a pan-tilt head)**

AW-HE100, AW-HE50

■ **Pan-tilt heads supported**

AW-PH360, AW-PH405, AW-PH650, AW-PH400 (AW-IF400 required)

■ **Cameras supported (must be combined with the pan-tilt head supported)**

AW-HE870, AW-E860, AW-E750, AW-E650, AW-E350, AK-HC1500, AK-HC1800

Notes

- Prior to use, be absolutely sure to set the movement ranges (limiters).
- When serial connections are used for the unit and remote cameras or pan-tilt head systems, the cables can be extended up to 1000 meters.

In these instructions, the phrases “pan-tilt head and camera combination” and “camera integrated with a pan-tilt head” are both referred to collectively as “**remote camera**” except in places where specific equipment is referred to.

Accessories

Check that the following accessories are present and accounted for.

AC adaptor 1
Power cable 2

Required personal computer environment

Use the software compatible with this unit on a host computer environment that meets the following conditions.

CPU	Intel® Core™2 DUO 2.4 GHz or faster recommended
Memory	Windows® XP: 512 MB or more Microsoft® Windows Vista®, Microsoft® Windows® 7: 1 GB or more
Network function	10BASE-T or 100BASE-TX
Image display function	Resolution: 1024 × 768 pixels or more Colour generation: True Colour (24 bits or more)
Supported operating system	Microsoft® Windows® XP, Microsoft® Windows Vista®, Microsoft® Windows® 7
Hard disk drive	At least 50 MB of free memory
Other	Adobe® Reader® (for viewing the operating instructions available on the website)

Installation precautions

- In addition to heeding the points presented in the “Read this first!”, observe the following precautions as well.

Be absolutely sure to ask your dealer to do the jobs of installing and connecting the unit.

Connecting the power supply

- Be absolutely sure to use only the power cable and AC adaptor supplied with the unit.
- Be absolutely sure to connect the ground terminal (SIGNAL GND) at the rear of the unit to the system ground.
- When the unit is not going to be used for a prolonged period of time, turn off its power, and disconnect the power plug from the AC outlet.
- To prevent the DC plug from being disconnected, secure the cable of the AC adaptor to the cable clamp.

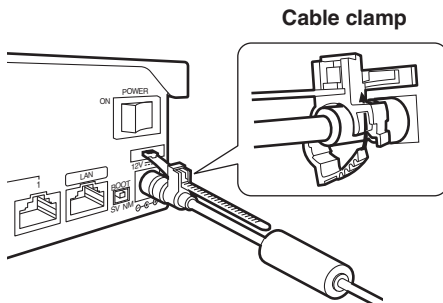

● How to secure the DC plug (side view)

- ① Loosely secure the cable clamp.

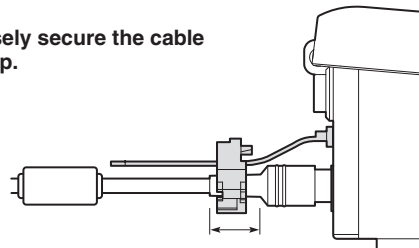

Loosely secure the cable clamp in the area shown above.

- ② Fasten the cable clamp.

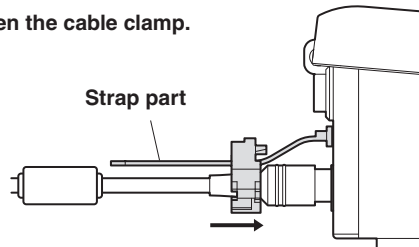

Take hold of the strap part, slide the cable clamp until it stops moving, and then secure it tightly.

Installation precautions

Handle carefully!

- Dropping the unit or subjecting it to strong impact or vibration may cause trouble and/or malfunctioning.

Do not allow any foreign objects to enter inside the unit!

- Allowing water, metal items, scraps of food or other foreign objects inside the unit may cause a fire and/or electric shocks.

Choosing the best installation location

- This unit is designed for indoor use only.
- Install the unit on a sufficiently strong, stable and level surface for use.
- Ensure a space of at least 100 mm around the front vents to avoid obstructing ventilation.
In particular, ensure sufficient space between ventilation and wiring when using mounted in a panel or table.
- Do not install the unit in a manner in which its cables and other accessories can be easily damaged.
- Do not install the unit in a cold place where the temperatures will drop below 0 °C or in a hot place where the temperatures will rise above 40 °C.
- Avoid installing the unit where it will be exposed to direct sunlight or to the hot air that is blown out from other products.
- Installing the unit in a very humid, dusty or vibration-prone location may give rise to trouble.

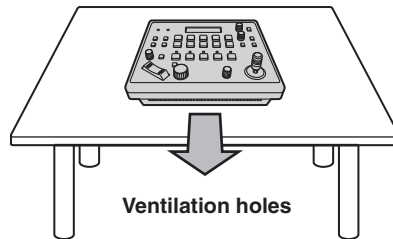

Operating precautions

● In addition to heeding the points presented in the “Read this first!”, observe the following precautions as well.

Handle carefully.

Do not drop the product, or subject it to strong shock or vibration.

Do not carry or move the product by the PAN/TILT lever.

This is important to prevent trouble.

Use the product in an ambient temperature of 0 °C to 40 °C.

Avoid using the product at a cold place below 0 °C or at a hot place above 40 °C because extremely low or high temperature will adversely affect the parts inside.

Power off before connecting or disconnecting cables.

Before plugging or unplugging the cables, be sure to switch power off.

Avoid humidity and dust.

Avoid using the product at a humid, dusty place because much humidity and dust will cause damage to the parts inside.

Maintenance

Wipe the product using a dry cloth. To remove stubborn dirt, dip a cloth into a diluted solution of kitchen detergent (neutral), wring it out well, and wipe the product gently.

Then, after wiping the product with a moist cloth, wipe it again with a dry cloth.

Caution

- Avoid using benzine, paint thinners and other volatile fluids.
- If a chemical cleaning cloth is to be used, carefully read through the precautions for its use.

When the product is to be discarded

When the product is to be discarded at the end of its service life, ask a specialized contractor to dispose of it properly in order to protect the environment.

Concerning the consumable parts

- AC adaptor:
This is a consumable part.
As a general rule, replace it every 5 years or so (when the unit has been operated for 15 hours a day).

The period when the consumable parts need to be replaced will differ depending on the operating conditions.

When the time comes to replace one of these parts, be absolutely sure to ask your dealer to do the job.

Parts and their functions

Control panel

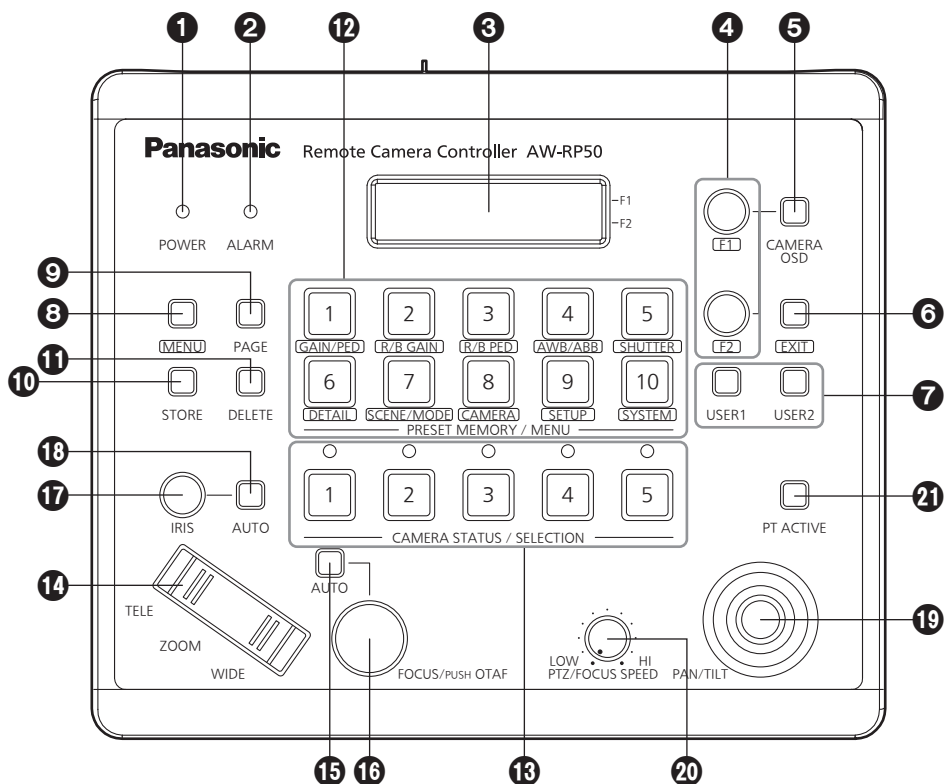

1 POWER indicator [POWER]

This indicator lights when the POWER switch (22) on the rear panel is set to ON while power is supplied to the DC IN socket.

2 ALARM indicator [ALARM]

This indicator lights when there is a problem with the power supply (voltage drop). It also lights when an alarm (a cooling fan alarm or pan/tilt error) has been received from a remote camera.

☞ Refer to “Checking the equipment alarm information” (<Operations and Settings> Operating Instructions).

When the alarm indicator has lit, stop using the unit immediately, and be absolutely sure to contact your dealer.

Continuing to use the unit even after an alarm has occurred may cause the unit to malfunction.

The alarm information can be output to an external device from the unit’s TALLY/GPI connector (25).

3 LCD panel

The current setting statuses are displayed on this panel.

4 F1 dial, F2 dial [F1, F2]

These dials are turned to change the menu values, and they are pressed to enter the changes that have been made.

The F1 dial is used to operate the items displayed at the top of the LCD panel, and the F2 dial is used to operate the items displayed underneath.

What appears on the on-screen displays of the remote cameras and how operations are performed differ depending on the camera type.

☞ Refer to “Operating the menu items of the selected remote camera” (<Operations and Settings> Operating Instructions).

5 CAMERA OSD button [CAMERA OSD]

When the CAMERA OSD button is held down, its indicator lights, and the on-screen menu of the selected remote camera is displayed as the output image of the remote camera.

When the button is held down again while its indicator is lit, the menu is cleared, and the indicator goes off.

Parts and their functions

⑥ EXIT button [EXIT]

Press this during menu operations to return to the previous hierarchical level.

⑦ USER buttons [USER1, USER2]

The functions of some of the setting items on the menus can be assigned to [USER1] and [USER2] to be recalled later.

☞ Refer to “Setting the USER buttons” (<Operations and Settings> Operating Instructions).

⑧ MENU button [MENU]

Press this to recall the menus using the PRESET MEMORY/MENU buttons (⑫).

When it is pressed again while its indicator is lit, the menu is cleared, and the indicator goes off.

Button indicator ON:

The menu operations take effect.

Button indicator OFF:

The menu operations have no effect.

☞ Refer to “Basic operations for the menus”.

⑨ PAGE button [PAGE]

Press this to specify the preset memory of the remote camera.

When the button is pressed, its indicator lights, and the mode for selecting the page of the preset memory is established.

In this mode, press one of the PRESET MEMORY/MENU buttons (⑫), and specify the page number. Next, specify the number on the page using one of the PRESET MEMORY/MENU buttons.

☞ Refer to “Setting and operating the preset memories” (<Operations and Settings> Operating Instructions).

⑩ STORE button [STORE]

Press this to register the preset memory data of the currently selected remote camera.

When it is pressed again while its indicator is lit, the menu is cleared, and the indicator goes off.

Button indicator ON:

The preset memory data registration mode is established.

Button indicator OFF:

The preset memory data registration mode is released.

☞ Refer to “Setting and operating the preset memories” (<Operations and Settings> Operating Instructions).

⑪ DELETE button [DELETE]

Press this to delete the preset memory data for the currently selected remote camera.

When it is pressed again while its indicator is lit, the menu is cleared, and the indicator goes off.

Button indicator ON:

The preset memory data deletion mode is established.

Button indicator OFF:

The preset memory data deletion mode is released.

☞ Refer to “Setting and operating the preset memories” (<Operations and Settings> Operating Instructions).

⑫ PRESET MEMORY/MENU buttons [PRESET MEMORY/MENU]

Use these buttons to recall the preset memory data and recall menus.

⑬ CAMERA STATUS/SELECTION buttons [CAMERA STATUS/SELECTION]

Use these buttons to select up to five remote cameras.

Button indicator ON:

The corresponding remote camera is selected.

Button indicator OFF:

The selection of the corresponding remote camera is released.

Using the menu, up to 100 remote cameras can be divided into 1 to 20 groups, and then registered and controlled. The statuses of the remote cameras assigned to buttons 1 to 5 can be identified using the indicators positioned above the buttons.

☞ Refer to “Selecting the remote cameras to be operated”.

⑭ ZOOM button [ZOOM]

Use this to adjust the lens zoom.

When the TELE end is pressed:

Telephoto setting

When the WIDE end is pressed:

Wide-angle setting

The zooming speed changes depending on the extent to which the button is pressed.

Parts and their functions

15 Auto focus button [AUTO]

Press this to control the focus automatically.

Button indicator ON:

Auto focusing

Button indicator OFF:

Manual focusing

During auto focusing, operating the FOCUS/PUSH OTAF dial (16) will have no effect.

- This function works when an auto focus function is provided in the remote cameras.
If the auto focus function is not provided, operate the focus manually (in which case the button indicator will be OFF).
- When using a lens equipped with an extender function for the remote camera, the extender function can also be switched between ON and OFF by pressing the auto focus button.

Button indicator ON:

The extender function is enabled.

Button indicator OFF:

The extender function is disabled.

(For details on how to connect the lens control cables to the pan-tilt head, refer to the Operating Instructions of the pan-tilt head.)

16 FOCUS/PUSH OTAF dial

[FOCUS/PUSH OTAF]

Use this to control the focus manually.

When it is turned clockwise:

The focusing moves to the far end.

When it is turned counterclockwise:

The focusing moves to the near end.

When the dial is pressed, auto focusing is initiated temporarily, and the subject being shot is brought into focus. (OTAF)

During auto focusing (while the indicator of the auto focus button (15) is lit), operating this dial will have no effect.

OTAF: one-touch auto focus

17 IRIS dial [IRIS]

Use this dial to control the lens iris manually.

When it is turned clockwise:

The lens iris opens more and more.

When it is turned counterclockwise:

The lens iris closes more and more.

When it is held down:

The lens iris closes.

During auto iris (while the indicator of the auto iris button (18) is lit), operating this dial will have no effect.

Convergence level adjustment for auto iris

When the unit is in auto iris mode (the auto iris button is lit), the convergence level of a remote camera's auto iris can be adjusted using the IRIS dial on the unit.

18 Auto iris button [AUTO]

Press this to control the lens iris automatically.

Button indicator ON:

Auto iris

Button indicator OFF:

Manual iris

During auto iris, operating the iris dial (17) will have no effect.

19 PAN/TILT lever [PAN/TILT]

Use this lever to control the direction of the remote cameras.

When it is leaned toward the left or right:

The cameras move to the left or right.

When it is leaned toward you or away from you:

The cameras move up or down.

The movement speed differs depending on the angle to which the lever is moved.

20 PTZ/FOCUS SPEED dial

[PTZ/FOCUS SPEED]

Use this dial to adjust the speed at which the operations (pan, tilt, zoom, focus) of the remote cameras are controlled.

When it is turned clockwise:

Operation at a higher speed

When it is turned counterclockwise:

Operation at a lower speed

21 PT ACTIVE button [PT ACTIVE]

Hold down this to switch between enabling and disabling the PAN/TILT lever operations.

Button indicator ON or blinking:

The PAN/TILT lever operations take effect.

Button indicator OFF:

The PAN/TILT lever operations have no effect.

- When [P/T/Z/F] has been set by menu operations ([SETUP] menu → [OPERATE] → [PT ACTIVE] item), operation enabling and disabling are switched not only for the PAN/TILT lever but for the ZOOM button, auto focus button and FOCUS/PUSH OTAF dial as well.
 - ☞ Refer to "Setting the functions" (<Operations and Settings> Operating Instructions).
- When the PT ACTIVE button indicator is blinking, the PAN/TILT lever and ZOOM button can be used to control the parameters of the switcher.
- When "Button Select" has been selected by menu operations ([SETUP] menu → [SW LINK] → [P/T LEVER] item), the control applications of the PAN/TILT lever and ZOOM button can be switched.
 - ☞ Refer to "Setting the functions when the unit is linked with the switcher" (<Operations and Settings> Operating Instructions).

Parts and their functions

■ Rear panel

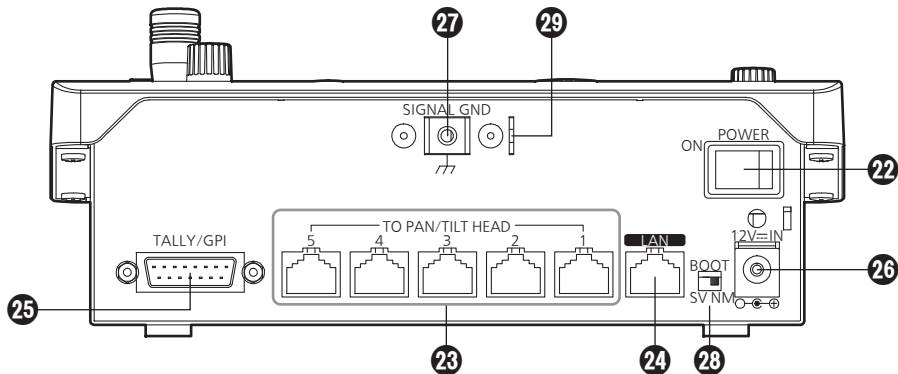

22 POWER switch [POWER]

When the POWER switch is set to the ON position, the POWER indicator (●) lights, and the unit can be operated.

23 TO PAN/TILT HEAD 1 to 5 connectors [TO PAN/TILT HEAD 1 to 5] (RJ-45)

Connect the remote cameras to these connectors using straight cables (category 5 or above).

24 LAN connector [LAN] (RJ-45) (10BASE-T/100BASE-TX)

Connect the remote camera, switcher or host computer that supports IP connections to this connector using a LAN cable.
When directly connecting a device to the unit, use a crossover cable (category 5 or above).
When making the connection through a hub (switching hub) or other device, use a straight cable (category 5 or above).

25 TALLY/GPI input/output connector [TALLY/GPI]

(D-sub 15-pin, female, inch thread)

☞ Refer to “Control interface for external devices” (<Operations and Settings> Operating Instructions).

26 DC IN socket [12V IN] (DC 12 V)

The AC adaptor provided with the unit is connected to this socket.

27 Ground terminal [SIGNAL GND]

Connect this to the system's ground.

28 SERVICE switch [SV/NM]

This switch is used for maintenance purposes. Normally, it is set at the “NM” position.

29 Wire fastening fitting

An anti-theft wire available on the market can be fastened to this fitting to prevent theft.

Basic operations of the unit

1 Turn on the unit's power.

Set the POWER switch to the ON position. Power is now supplied to the unit, and the POWER indicator lights.

- However, when [CAMERA] → [POWER] → AUTO ON item have been selected and "On" is selected as the AUTO ON item setting, power-on is automatically instructed for the remote cameras controlled by the [SYSTEM] → CAM IP ADR item.

2 Select the remote cameras.

Select the remote cameras to be controlled using the CAMERA STATUS/SELECTION buttons.

3 Adjust the direction in which the remote cameras are to be pointed.

Use the PAN/TILT lever to adjust the direction in which the remote cameras are to be pointed.

4 Adjust the zoom.

Use the ZOOM button to adjust the lens zoom. When the TELE side is pressed, the zoom is set to the telephoto mode; when the WIDE side is pressed, it is set to the wide-angle mode.

5 Adjust the lens iris.

Use the IRIS dial to adjust the lens iris.

- While the lens iris is being adjusted, a level meter is displayed on the LCD panel. (What is displayed by the level meter is an approximate value.)

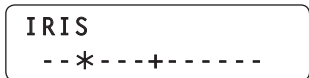

Note

When performing adjustments for one remote camera from a multiple number of AW-RP50 remote camera controllers, the level meter may not show the correct displays.

6 Adjust the focus.

Turn the FOCUS/PUSH OTAF dial, and adjust the lens focus.

When the dial is pressed during manual focusing, the auto focus mode is established temporarily, and the subject is brought into focus automatically.

- The OTAF (one-touch auto focus) takes effect for remote cameras which are equipped with the OTAF function.

7 Turn off the unit's power.

Set the POWER switch to the OFF position.

The unit's power is turned off, and the POWER indicator goes off.

- Even when the unit's power is turned off, the power of the connected remote cameras does not go off.

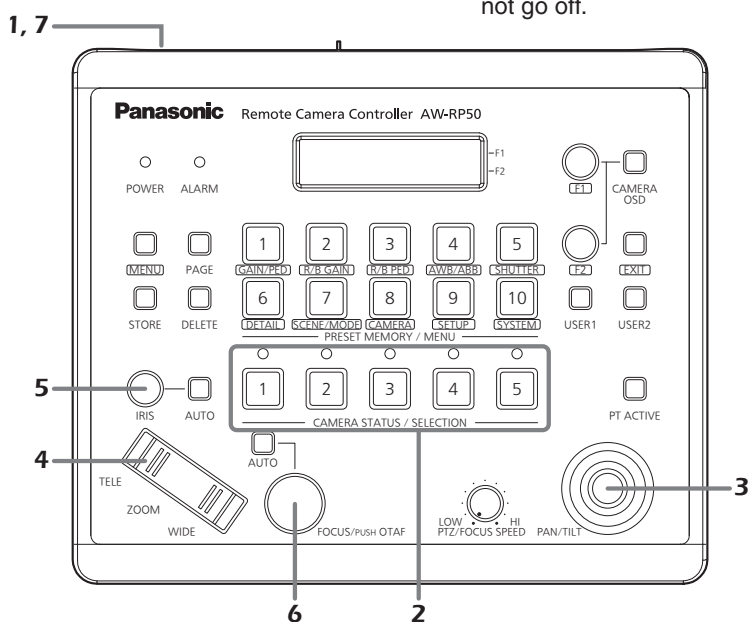

For detailed operations, refer to the Operating Instructions — <Operations and Settings>.

Basic operations for the menus

1 Set the MENU button to ON.

Press the MENU button and light its indicator.

2 Select the target menu.

Press the corresponding PRESET MEMORY/MENU button, and light its indicator.

For details on the menus assigned to these buttons, refer to “Table of menu items” (<Operations and Settings> Operating Instructions).

The selected menu is displayed on the LCD panel.

3 Change the settings using the F1 dial and F2 dial.

Use the F1 dial and F2 dial to select the menus and change the settings.

Use the F1 dial for operations involving the items displayed on the top line of the LCD panel.

Use the F2 dial for operations involving the items displayed on the bottom line of the LCD panel.

- Press the EXIT button to return the menu to its previous hierarchical level.
- When the down arrow “↓” is displayed for a setting item, it means that the value shown will be entered and the setting reflected when the F1 dial or F2 dial is pressed.



- When the down arrow “↓” is not displayed for a setting item, it means that the value shown will be entered and the setting reflected when the F1 dial or F2 dial is turned.

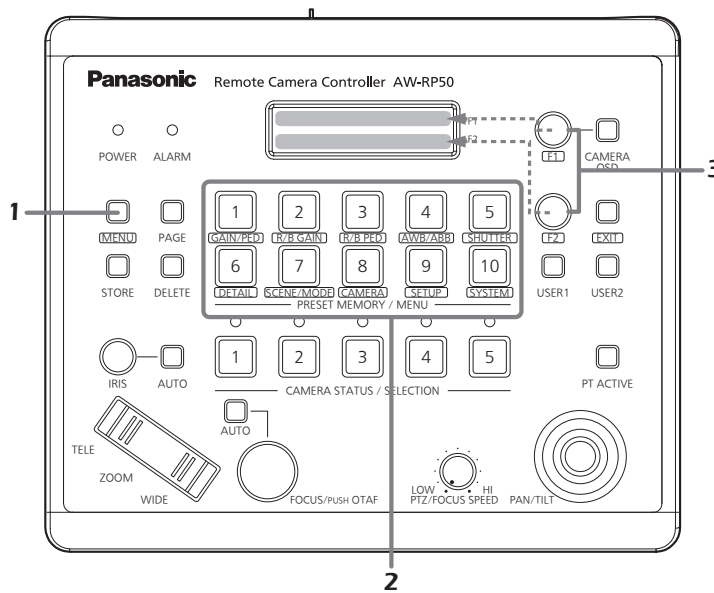
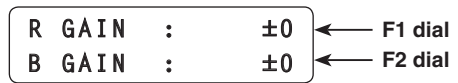

For detailed operations, refer to the Operating Instructions — <Operations and Settings>.

Network settings

This section describes how the unit's network are set.

Note

Correct operation is not possible if the same IP address already exists in the same network. Set the IP addresses in such a way that they do not duplicate any existing IP addresses.

Setting the unit

The unit's settings are established using the [SYSTEM] menu. Set the IP address, subnet mask and default gateway. First, the basic menu operations will be described.

1 Set the MENU button to ON.

Press the MENU button, and light its indicator.

2 Set the PRESET MEMORY/MENU 10 button (SYSTEM) to ON.

When the button is pressed and its indicator is lit, the [SYSTEM] menu is displayed on the LCD panel.

[1]CAMERA CTL ▼

3 Turn the F1 dial, and display the [NETWORK] menu.

[6]NETWORK ◆

4 Press the F1 dial.

1. IP ADDRESS ▼
192↓168.000.009

5 Turn the F1 dial, and display the target setting item.

1. IP ADDRESS ▼
192↓168.000.009



2. SUBNETMASK ◆
255↓255.255.000



3. GATEWAY ◆
192↓168.000.001



4. MAC ADDRESS ▲

6 Turn the F2 dial, and select the setting.

2. SUBNETMASK ◆
255↓255.255.000

7 Press the F2 dial, and change the setting.

2. SUBNETMASK ◆
255.255↓255.000

Input all the settings except for the MAC address in four blocks of numerals. When input advances to the last block and the F2 dial is pressed, the IP address is entered.

2. SUBNETMASK ◆
255.255.255.000↓

- The MAC address is merely displayed — it cannot be changed.

Note

In order for the settings to take effect, the unit must be restarted. Turn off the unit's power, and then turn it back on again.

Network settings

Setting the IP address

On the [SYSTEM] menu, select the [NETWORK] menu, and display [IP ADDRESS]. Then operate the F2 dial to set the IP address. Select a setting which will not duplicate the IP setting of another device.

1. IP ADDRESS ▼
192↓168.000.009

If the same IP address is used more than once, the "IP Duplicate!" message is displayed on the LCD panel.

1. IP ADDRESS ▼
IP Duplicate!

If the IP address is incorrect, the following message is displayed on the LCD panel.

Unavailable
network setting

Notes

- In order for the setting to take effect, the unit must be restarted. Turn off the unit's power, and then turn it back on again.
- Consult the network administrator before setting the IP address.

Setting the subnet mask

On the [SYSTEM] menu, select the [NETWORK] menu, and display [SUBNETMASK]. Then operate the F2 dial to set the subnet mask.

2. SUBNETMASK ◆
255↓255.255.000

If the subnet mask is incorrect, the following message is displayed on the LCD panel.

Unavailable
network setting

Note

In order for the setting to take effect, the unit must be restarted. Turn off the unit's power, and then turn it back on again.

Setting the default gateway

On the [SYSTEM] menu, select the [NETWORK] menu, and display [GATEWAY]. Then operate the F2 dial to set the gateway.

3. GATEWAY ◆
192↓168.000.001

If the default gateway is incorrect, the following message is displayed on the LCD panel.

Unavailable
network setting

Note

In order for the setting to take effect, the unit must be restarted. Turn off the unit's power, and then turn it back on again.

Setting the port number

Set the port number for the remote camera. On the [SYSTEM] menu, select [CAM PORT] and display [PORT:CAM1] to [PORT:CAM100], and then operate the F2 dial to set the port number.

1. PORT:CAM1 ▼
80↓

Setting the MAC address

On the [SYSTEM] menu, select the [NETWORK] menu, and display [MAC ADDRESS].

4. MAC ADDRESS ▲

Connections

■ Example of IP connections

● Connections with the AW-HE50 and AW-HS50

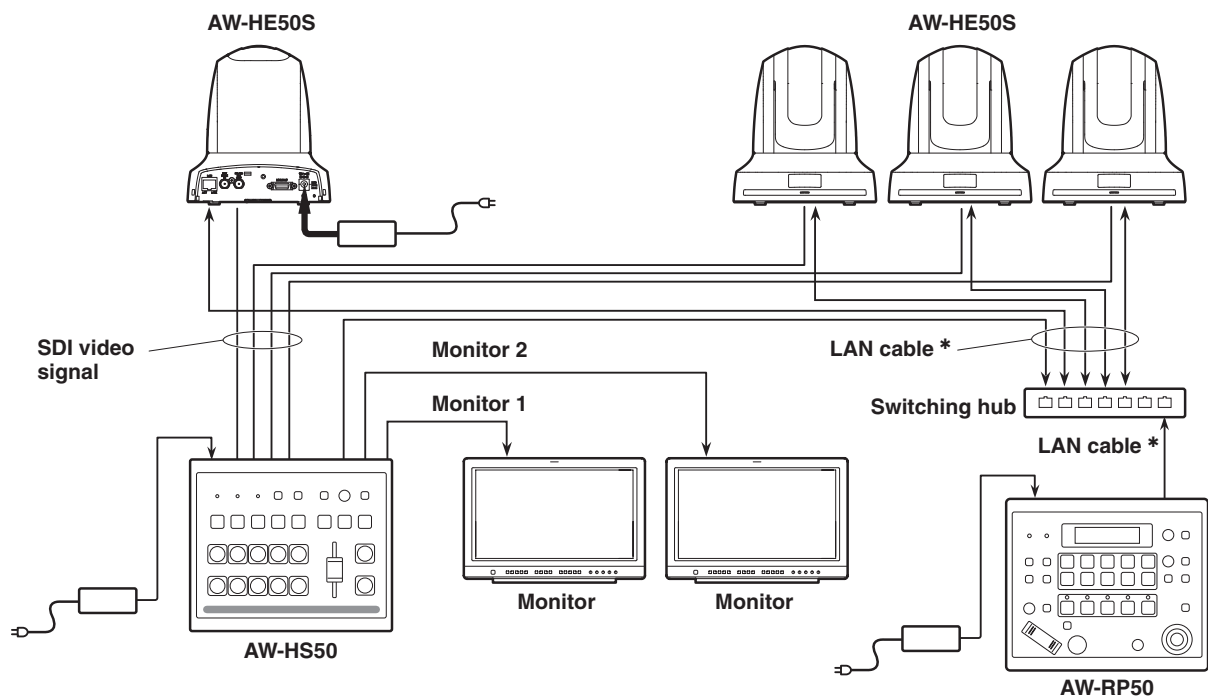

● Connecting a multiple number of the units with the AW-HE50 units

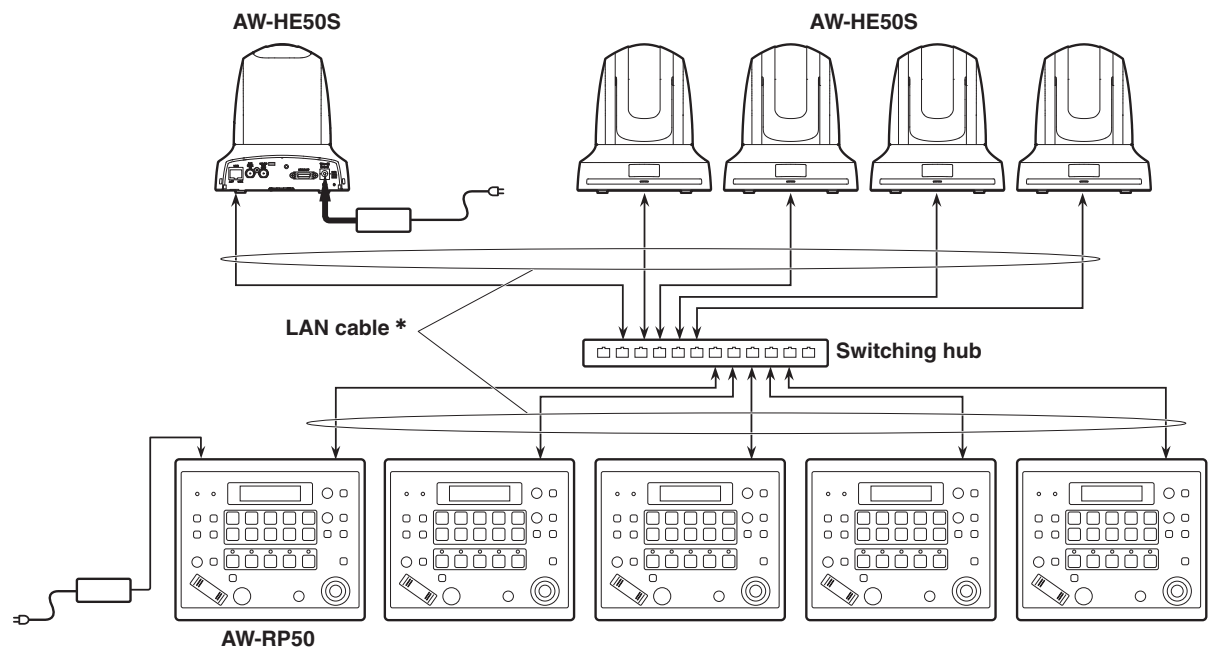

*: Use straight cables (category 5 or above) for these connections.

Connections

■ Example of serial connections

● Connection with the AW-HE50

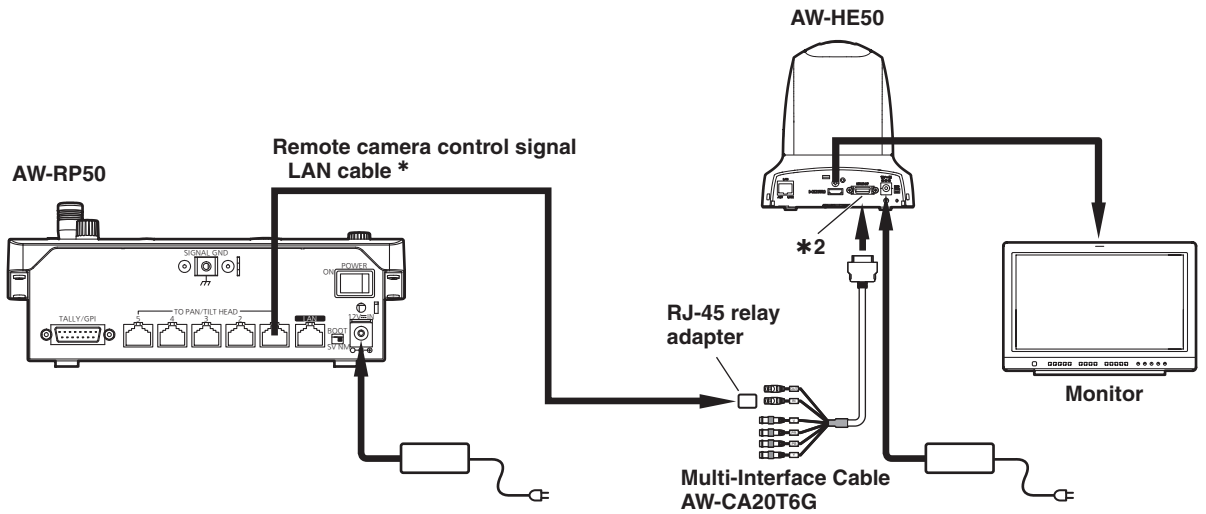

- *1: Use straight cables (category 5 or above) for these connections.
- *2: The multi-interface cable (AW-CA20T6G) is required for the serial connection with the AW-HE50.

● Connection with the AW-HE100

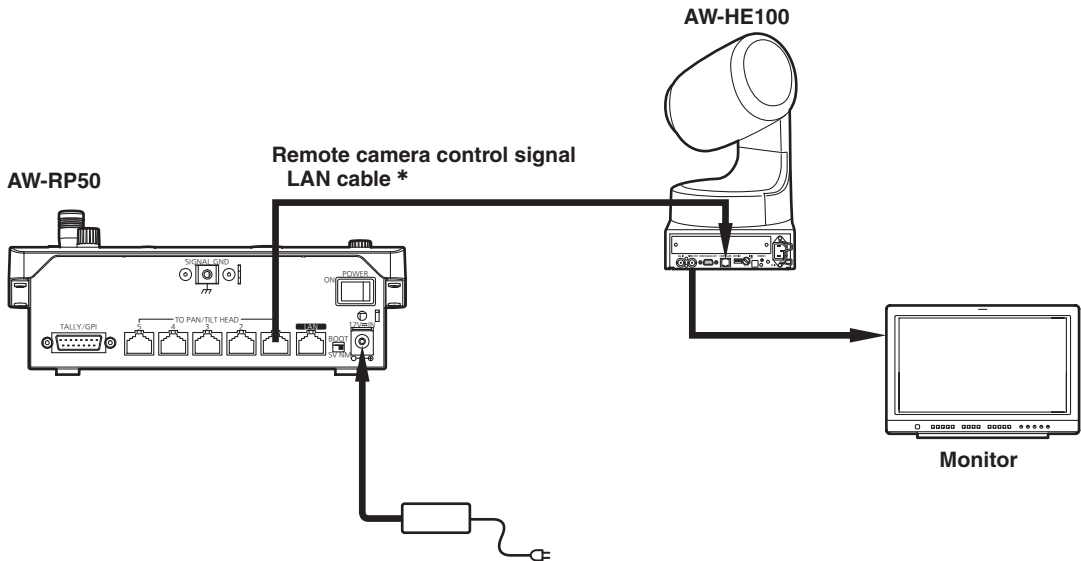

- *: Use straight cables (category 5 or above) for these connections.

Connections

● Connections with the AW-PH400 and camera

Camera model:
AW-HE870, AW-E860, AW-E750, AW-E650, AW-E350, AK-HC1500 or AK-HC1800

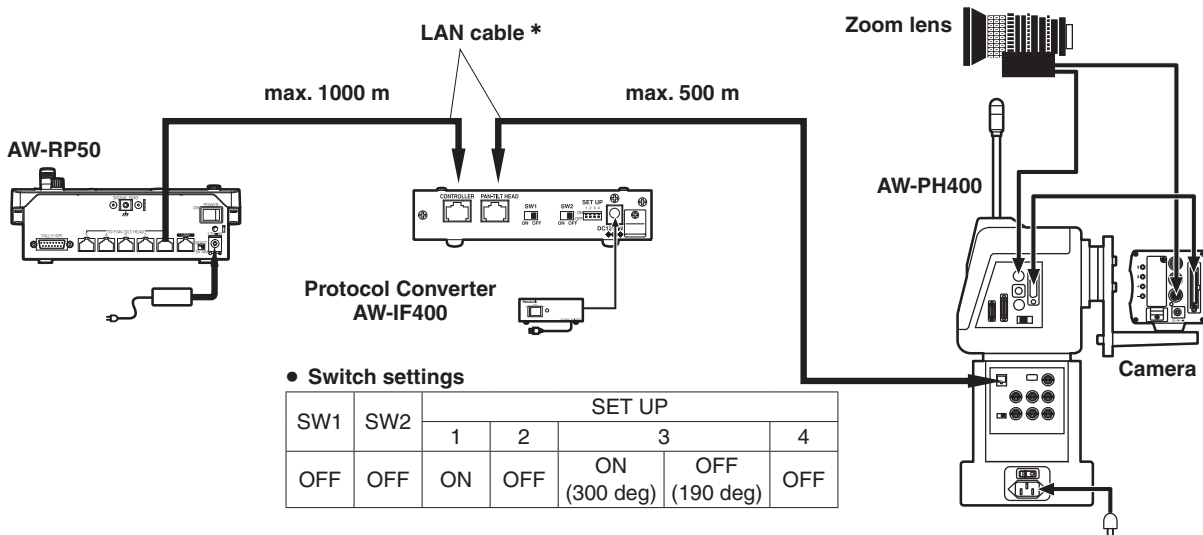

● Connections with the AW-PH405 and camera

Camera model:
AW-HE870, AW-E860, AW-E750, AW-E650, AW-E350, AK-HC1500 or AK-HC1800

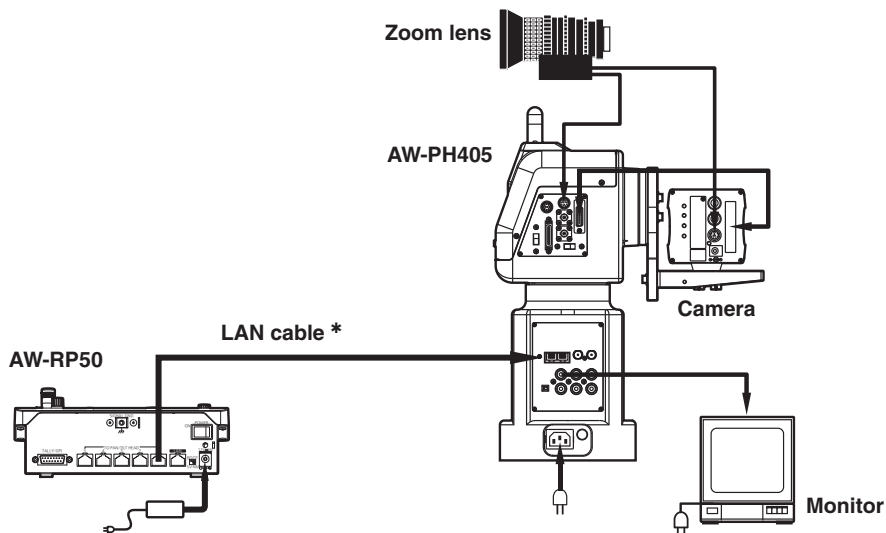

*: Use straight cables (category 5 or above) for these connections.

Connections

● Connection with the AW-PH650

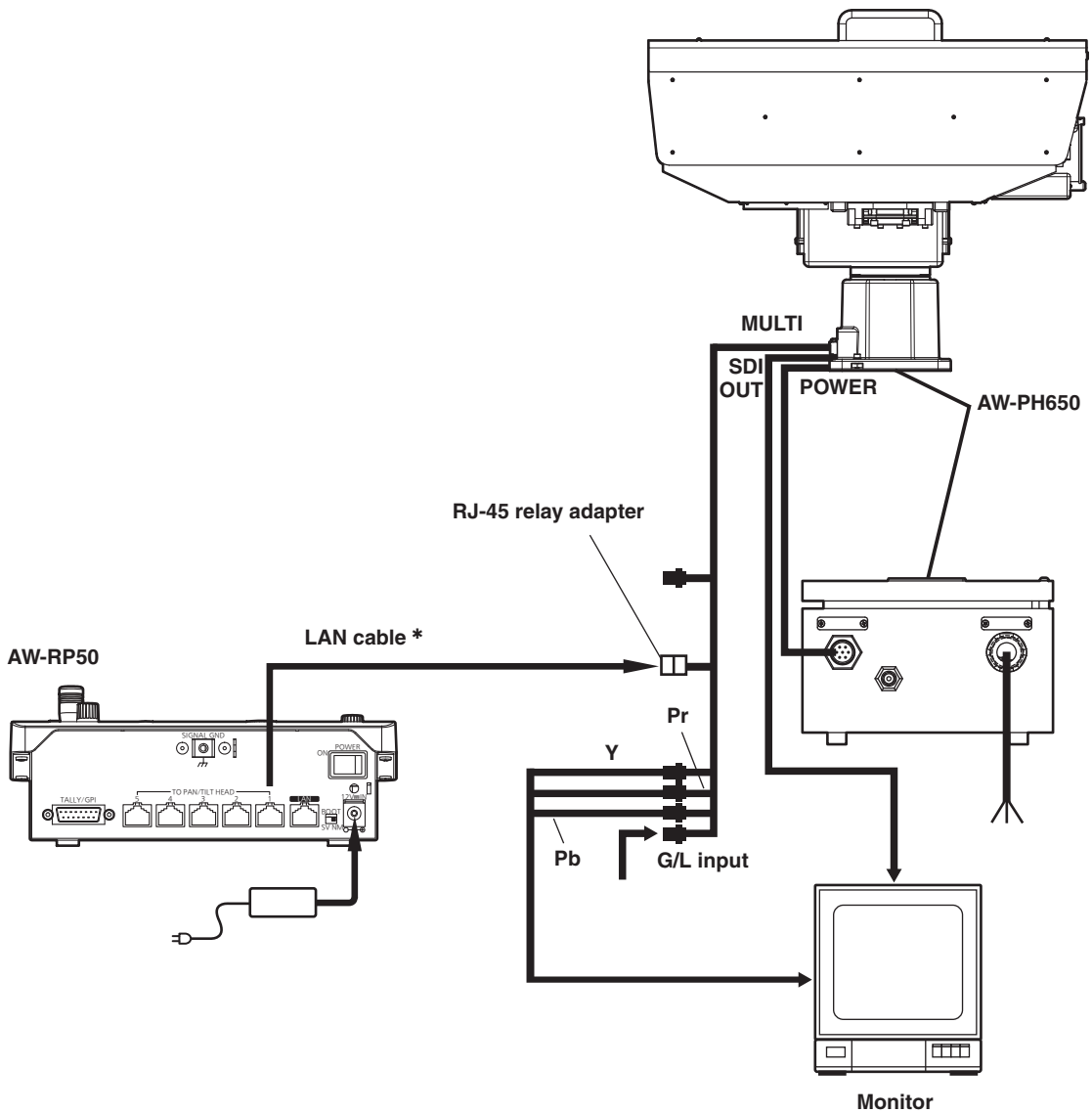

*: Use straight cables (category 5 or above) for these connections.

Connections

There are two procedures for the connection settings, and these are described in “Settings for connection with the remote cameras” and “Settings for connection with the switcher”.

There are two series of steps to be taken for “Settings for connection with the remote cameras”.

- Setting method using the unit
(Refer to the following items.)
 - ☞ “Settings for connection with the remote cameras”
 - ☞ “Setting the IP addresses automatically (auto IP setting)”
 - ☞ “Changing the IP addresses of the camera numbers controlled by the unit”
 - ☞ “Changing the camera numbers”

- Setting method using the “Setup Software”
 - ☞ Refer to “Setup Software” (<Operations and Settings> Operating Instructions).

The “Setup Software” is available for download from the following website.

<https://pro-av.panasonic.net/>

The “Settings for connection with the switcher” are established using the unit.

- ☞ Refer to “Setting linkup with the switcher” (<Operations and Settings> Operating Instructions).

Furthermore, when sharing the information about remote camera connection settings amongst multiple AW-RP50 (up to 5) on the same network, operate by using the “Setup Software” that you can download from the website.

- ☞ Refer to “Saving and loading data” in the “Setup Software” section of the (<Operations and Settings> Operating Instructions).

Notes

- All the remote cameras are set to the same IP address when they are shipped from the factory. If a multiple number of remote cameras are connected without making any changes from the IP address factory settings and they are then operated using the controls on this unit, they will not operate properly.
Before attempting to perform any operations, select a different IP address setting for each remote camera.
- If another remote camera with the same IP address setting is to be connected because a remote camera is being replaced, for instance, turn off the unit’s power before making the connection.
If the remote camera is connected without first turning off the unit’s power, the remote camera may not operate properly.

■ Settings for connection with the remote cameras

Either serial connection “Serial” or IP connection “Network” can be selected for the connections between the unit and the remote cameras for camera numbers CAM1 to CAM100.

On the [SYSTEM] menu, select [CAMERA CTL], and display [CAM1] to [CAM100].

Then select the setting for the camera numbers.

Serial: Serial connection

Network: IP connection

NoAssign: No setting assigned (initial setting)

● Serial connection

Select “Serial” as the setting for the target camera number.

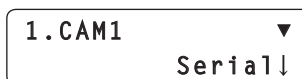

Camera numbers CAM1 to CAM5 correspond to the TO PAN/TILT HEAD connectors [1] to [5] on the unit’s rear panel.

- Serial connection “Serial” cannot be selected for camera numbers CAM6 to CAM100.

● IP connection

Select “Network” as the setting for the target camera number.

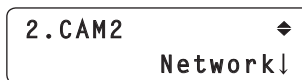

On the [SYSTEM] menu, select [CAM IP ADR], and display [IP:CAM1] to [IP:CAM100]. Then use the IP addresses corresponding to the camera numbers for the connection.

Note

When performing the steps described in “Auto IP setting”, set “NoAssign” for the target camera number.

Connections

■ Direct connection camera control

- This feature is available on AK-HC1500, AK-HC1800, and AW-HE870 cameras. The function allows you to control a camera by connecting the camera to the unit via a serial connection, without the use of a pan-tilt head.

1 Open the [SYSTEM] menu, and turn the F1 dial to display the target camera number from [CAM1] to [CAM5].

2 Turn the F2 dial to select [CAM_Direct], and then press the F2 dial to confirm the setting.



Camera control can be set to [CAM_Direct] (direct control) for the CAM1 to CAM5 camera numbers. Camera numbers CAM1 to CAM5 correspond to the TO PAN/TILT HEAD connectors [1] to [5] on the unit's rear panel.

- This can also be configured with the TYPE setting on the supplied "Setup Software".

Note

The CAM6 to CAM100 camera numbers cannot be set to [CAM_Direct] (direct control).

■ Setting the IP addresses automatically (auto IP setting)

When "Auto IP setting" is initiated, the IP addresses are set automatically for the remote cameras and the switcher which are connected within the same subnet. The IP addresses can be set for up to 100 remote cameras and one switcher.

[Remote camera settings]

The unit sets the IP addresses for the remote cameras that have been detected by associating them with **camera numbers whose connection setting is set to "NoAssign"**.

Connection settings:

On the [SYSTEM] menu, select [CAMERA CTL], and then display items [CAM1] to [CAM100].

Setting or changing IP addresses:

On the [SYSTEM] menu, select [CAM IP ADR], and then display items [CAM1] to [CAM100].

Example:

- ① Remote cameras A, B, and C are detected.
- ② In [CAMERA CTL], items [CAM1] to [CAM3] are all set to "NoAssign".
- ③ In [CAM IP ADR], the IP addresses of items [CAM1] to [CAM3] range from 192.168.000.010 to 192.168.000.012.

In the above example, the IP addresses for the remote cameras are set as follows:

Remote camera A: 192.168.000.010
Remote camera B: 192.168.000.011
Remote camera C: 192.168.000.012

- Subnet mask, default gateway, and port number settings are the same as those for the unit.
- The connection setting for camera numbers that have been set once with "Auto IP setting" becomes "Network". These camera numbers will be excluded as targets of "Auto IP setting" the next time that "Auto IP setting" is performed. However, if the IP address for a camera number that has been set with "Auto IP setting" is changed, or if a camera number's connection setting is changed to "NoAssign" or "Serial", the corresponding camera numbers will be targeted in the next "Auto IP setting" operation.

Connections

- If the IP address for a detected remote camera matches the IP address set for a camera number (a camera number with a connection setting other than “Serial”), the IP address setting for the remote camera will be used as is. If the IP address for a remote camera is set once and then changed so that it differs from the IP address set for the camera number, the remote camera IP address is set again to the camera number IP address.
- The IP addresses to be set in the AW-HE50 cameras are set starting from the value (IP address) after the value of the AW-RP50 that performs the “Auto IP setting”.

[Switcher settings]

The IP address set in the [IP:SW] item from [SW IP ADR] on the [SYSTEM] menu will be set for the switcher.

Notes

- Duplication in the IP addresses may arise when a device other than a remote camera or switcher has been connected within the same subnet. Connect only devices which are covered by the “Auto IP setting” within the same subnet.
- If a remote camera with the same IP address as the unit’s exists, the IP address of the remote camera concerned cannot be set by following the steps in “Auto IP setting”.
- When a multiple number of AW-RP50 remote camera controllers have been connected in the same subnet, do not perform the steps described in “Auto IP setting” using each controller at the same time.
- When the steps described in “Auto IP setting” have been performed by operating the unit, do not use the “Setup Software” (download from the website) in the host computer end at the same time. Similarly, do not use the “Easy IP Setup Software” provided with the AW-HE50 at the same time. Otherwise, the settings may not be established correctly.

● When setting the IP addresses for the first time

The IP addresses are set while the remote cameras, switcher and unit are at their factory settings.

Note

Before setting the IP addresses, check that “NoAssign” is shown as the remote camera’s connection setting.

Connection settings:

On the [SYSTEM] menu, select [CAMERA CTL], and then display items [CAM1] to [CAM100].

1 Connect the remote cameras, switcher and unit to the network within the same subnet.

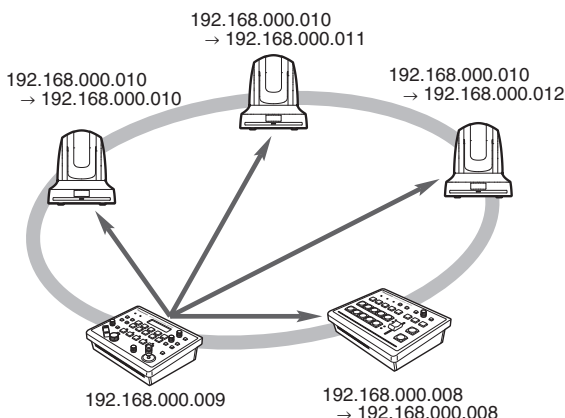

2 On the [SYSTEM] menu, select [AUTO SET IP], and display [AUTO SETUP]. Then select “RENEW IP ADR”, and press the F2 dial.

1. AUTO SETUP
RENEW IP ADR↓

Both the number of devices (all remote cameras and the switcher) currently being managed by the unit and the number of new devices detected are displayed on the LCD panel.

C: 003 / 003 S: 1 / 1
YES↓

C: 003 / 003

Number of devices currently managed by the unit + Number of new devices detected

Number of new devices detected

C: Remote camera, S: Switcher

Connections

Memo

- If the number of new devices detected exceeds the number of devices that can be registered (100 remote cameras and 1 switcher), [C/S OVER!] will be displayed at the bottom of the LCD panel. Automatic IP address setting can be performed even in this state, but IP addresses will be set only for the number of devices that can be registered.

C:020/100 S:1/1
C/S OVER! YES↓

- When a multiple number of remote cameras have been started up at the same time, for instance, it may not be possible for all of these cameras to be detected by the unit. In this case, select “RETRY”, and then press the F2 dial to retry the operation. The number of units to be added can be updated.
- The number displayed for “Number of new devices detected” may be lower than the actual number of devices to be set, due to a cause such as the remote cameras or switches not being powered on. In this case, eliminate the cause of the problem, select “RETRY”, and then press the F2 dial to retry the operation. The number of units to be added can be updated.

C:020/020 S:1/1
RETRY↓

3 Turn the F2 dial, select “Yes”, and then press the F2 dial.

This starts the “Auto IP setting” process. When “Auto IP setting” has been initiated, the progress is shown by the number of displayed dots which are reduced one by one.

AUTO SETUP
.....

When all the operations have been completed successfully, “COMPLETE!” is displayed.

AUTO SETUP
COMPLETE!

The remote cameras and the switcher are automatically rebooted, and they restart with the new IP addresses which were set.

The remote cameras can now be operated from the unit.

The function for linking the switcher with the unit becomes available for use at this point.

Memo

If the IP addresses were not set successfully, “SET UP ERR!” is displayed.

AUTO SETUP
SET UP ERR!

The cause of the problem is likely a network malfunction.

Check the connection status of the hub and LAN cables, and then retry the “Auto IP setting” operation.

Connections

● When introducing additional remote cameras or a switcher into an environment where similar existing devices are already in use

Even when additional remote cameras or switcher are introduced into an environment where similar existing devices are already in use, the settings can be easily established using “Auto IP setting”.

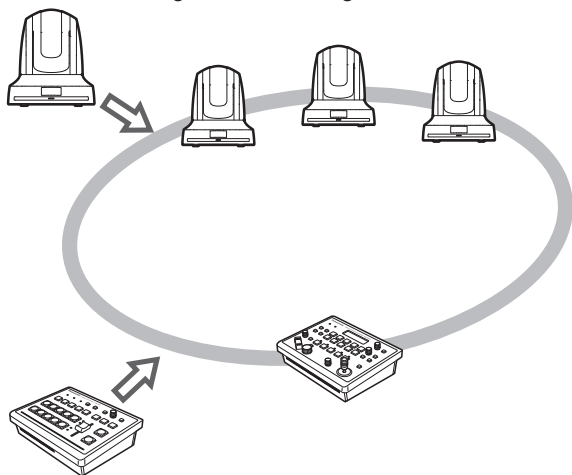

There are two methods for setting the IP addresses of newly introduced devices (remote cameras or a switcher), as follows:

1. **Setting the IP address from the unit**
2. **Changing the IP address on the unit to match the IP address of the remote camera or switcher**

This section explains each of these methods.

Setting the IP address from the unit

[Remote camera settings]

The unit sets the IP addresses for the remote cameras that have been detected by associating them with camera numbers whose connection setting is set to “NoAssign”.

Connection settings:

On the [SYSTEM] menu, select [CAMERA CTL], and then display items [CAM1] to [CAM100].

Setting or changing IP addresses:

On the [SYSTEM] menu, select [CAM IP ADR], and then display items [CAM1] to [CAM100].

Example:

- ① Three remote cameras are in operation.
- ② An additional remote camera is newly introduced (and becomes remote camera D).
- ③ Remote camera D is detected.
- ④ In [CAMERA CTL], the [CAM4] item is set to “NoAssign”.
- ⑤ In [CAM IP ADR], the IP address for the [CAM4] item is 192.168.000.013.

In the above example, remote camera D's camera number allocation becomes CAM4, and its IP address is set as follows:

Remote camera D: 192.168.000.013

- Subnet mask, default gateway, and port number settings are the same as those for the unit.

[Switcher settings]

The IP address set in the [IP:SW] item from [SW IP ADR] on the [SYSTEM] menu will be set for the switcher.

Connections

1 Connect the additional remote cameras and the switcher to be introduced and the unit to the network within the same subnet.

2 On the [SYSTEM] menu, select [AUTO SET IP], and display [AUTO SETUP]. Then select “RENEW IP ADR”, and press the F2 dial.

1. AUTO SETUP
RENEW IP ADR↓

Both the number of devices (all remote cameras and the switcher) currently being managed by the unit and the number of new devices detected are displayed on the LCD panel.

C : 001 / 004 S : 0 / 1
YES↓

C : 001 / 004

Number of devices currently managed by the unit + Number of new devices detected

Number of new devices detected

C: Remote camera, S: Switcher

Memo

- If the number of new devices detected exceeds the number of devices that can be registered (100 remote cameras and 1 switcher), [C/S OVER!] will be displayed at the bottom of the LCD panel. Automatic IP address setting can be performed even in this state, but IP addresses will be set only for the number of devices that can be registered.

C : 020 / 100 S : 1 / 1
C/S OVER! YES↓

- The number displayed for “Number of new devices detected” may be lower than the actual number of devices to be set, due to a cause such as the remote cameras or switches not being powered on. In this case, eliminate the cause of the problem, select “RETRY”, and then press the F2 dial to retry the operation.
The number of units to be added can be updated.

C : 020 / 020 S : 1 / 1
RETRY↓

3 Turn the F2 dial, select “Yes”, and then press the F2 dial.

This starts the “Auto IP setting” process. When “Auto IP setting” has been initiated, the progress is shown by the number of displayed dots which are reduced one by one.

AUTO SETUP
.....

When all the operations have been completed successfully, “COMPLETE!” is displayed.

AUTO SETUP
COMPLETE!

The remote cameras and the switcher are automatically rebooted, and they restart with the new IP addresses which were set. The remote cameras can now be operated from the unit. The function for linking the switcher with the unit becomes available for use at this point.

Memo

If the IP addresses were not set successfully, “SET UP ERR!” is displayed.

AUTO SETUP
SET UP ERR!

The cause of the problem is likely a network malfunction. Check the connection status of the hub and LAN cables, and then retry the “Auto IP setting” operation.

Connections

Changing the IP address on the unit to match the IP address of the remote camera or switcher

[Remote camera settings]

The unit sets the IP addresses for the remote cameras that have been detected by associating them with camera numbers whose connection setting is set to “NoAssign”.

Connection settings:

On the [SYSTEM] menu, select [CAMERA CTL], and then display items [CAM1] to [CAM100].

Setting or changing IP addresses:

On the [SYSTEM] menu, select [CAM IP ADR], and then display items [CAM1] to [CAM100].

Example:

- ① Three remote cameras are in operation.
- ② An additional remote camera with an IP address of “192.168.000.020” is newly introduced (and becomes remote camera E).
- ③ Remote camera E is detected.
- ④ In [CAMERA CTL], the [CAM4] item is set to “NoAssign”.

In the above example, on the [SYSTEM] menu, in [CAM IP ADR], the IP address of the [CAM4] item is set to “192.168.000.020”.

- Subnet mask, default gateway, and port number settings are the same as those for the unit.

[Switcher settings]

The IP address for the switcher will be set in the [IP:SW] item from [SW IP ADR] on the [SYSTEM] menu.

Note

If different subnet mask settings are used for unit and remote camera, no operations using the network will be possible.

- 1 Connect the additional remote cameras and the switcher to be introduced and the unit to the network within the same subnet.
- 2 On the [SYSTEM] menu, select [AUTO SET IP], and display [AUTO SETUP]. Then select “KEEP IP ADR”, and press the F2 dial.



Both the number of devices (all remote cameras and the switcher) currently being managed by the unit and the number of new devices detected are displayed on the LCD panel.

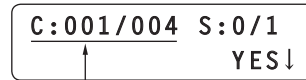

C:001/004

Number of devices currently managed by the unit + Number of new devices detected

Number of new devices detected

C: Remote camera, S: Switcher

Memo

- If the number of new devices detected exceeds the number of devices that can be registered (100 remote cameras and 1 switcher), [C/S OVER!] will be displayed at the bottom of the LCD panel. Automatic IP address setting can be performed even in this state, but IP addresses will be set only for the number of devices that can be registered.



- The number displayed for “Number of new devices detected” may be lower than the actual number of devices to be set, due to a cause such as the remote cameras or switches not being powered on. In this case, eliminate the cause of the problem, select “RETRY”, and then press the F2 dial to retry the operation. The number of units to be added can be updated.

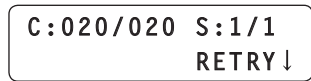

Connections

3 Turn the F2 dial, select “Yes”, and then press the F2 dial.

This starts the “Auto IP setting” process. When “Auto IP setting” has been initiated, the progress is shown by the number of displayed dots which are reduced one by one.

AUTO SETUP
.....

When all the operations have been completed successfully, “COMPLETE!” is displayed.

AUTO SETUP
COMPLETE!

The remote cameras can now be operated from the unit. The function for linking the switcher with the unit becomes available for use at this point.

Memo

- The “IP Duplication!” message is displayed if there is duplication between the IP addresses of the devices in operation and the IP addresses of the additional remote cameras to be introduced. The IP addresses are not set for those remote cameras whose IP addresses are in duplication.

AUTO SETUP
IP Duplication!

Check the IP addresses, and then retry the “Auto IP setting” operation.

- If the IP addresses were not set successfully, “SET UP ERR!” is displayed.

AUTO SETUP
SET UP ERR!

The cause of the problem is likely a network malfunction. Check the connection status of the hub and LAN cables, and then retry the “Auto IP setting” operation.

Connections

■ Changing the IP addresses of the camera numbers controlled by the unit

Use the steps below when connecting the remote cameras (through a router) whose IP addresses cannot be set by following the steps in “Auto IP setting”.

● Setting the IP addresses

On the [SYSTEM] menu, select [CAM IP ADR], and display [IP:CAM1] to [IP:CAM100]. The IP addresses of the camera numbers can now be changed.

Even when “NoAssign” or “Serial” has been selected as the [CAM1] to [CAM100] setting of [CAMERA CTL] on the [SYSTEM] menu, the IP addresses can still be changed.

1. IP:CAM1 ▼
192.168.000.100↓

The IP addresses are set for all the camera numbers [CAM1] to [CAM100].

Initial values:

CAM1 (192.168.000.010)



CAM100 (192.168.000.109)

Memo

If the unit's IP address has been changed using the [IP ADDRESS] item of [NETWORK] on the [SYSTEM] menu, the IP addresses of the camera numbers which were set to “NoAssign” for the [CAM1] to [CAM100] item of [CAMERA CTL] on the [SYSTEM] menu and which are higher than the unit's IP address, will be automatically re-set in the sequence of the camera numbers set to “NoAssign” starting with the lowest number.

When the IP addresses are changed, a check for IP address duplication is conducted.

A check is carried out to verify whether there is any duplication with the IP addresses of the camera numbers which were set to “Network” for the [CAM1] to [CAM100] item of [CAMERA CTL] on the [SYSTEM] menu.

If duplication is found, “IP Duplicate!” is displayed for three seconds, and the IP addresses are set.

1. IP:CAM1
IP Duplicate!

Notes

- The IP addresses set by following these steps are the IP address of the camera numbers controlled by the unit. The IP addresses of the remote cameras are not changed.
- If there is any duplication among the IP addresses in “Auto IP setting”, “IP Duplicate!” is displayed, and the IP addresses will not be set, but the addresses will be set by performing this operation.

Connections

■ Changing the camera numbers

The camera numbers which have been set by “Auto IP setting” can be changed. They are changed by replacing the IP addresses of the current camera numbers with the IP addresses of the camera numbers to be changed.

1 On the [SYSTEM] menu, select [CAM ASSIGN], and display [CAM1] to [CAM100]. Then select the camera number to be changed.

2 Select the IP address of the remote camera for the selected camera number.

The tally indicator of the remote camera corresponding to the selected IP address lights. Operate the PAN/TILT lever, and check whether the camera whose camera number is to be changed is being moved.

The IP address that can be selected is the IP address of the camera number which has been set for “Network” for the [CAM1] to [CAM100] item of [CAMERA CTL] on the [SYSTEM] menu.

3 Press the F2 dial to enter the IP address.

The IP addresses for the camera number of the change destination and for the camera number of the change source are switched over.

1 . CAM1 ▼
192 . 168 . 000 . 100 ↓

Note

When “ASSIGN” is displayed for the [CAM1] to [CAM100] item of [CAM ASSIGN] on the [SYSTEM] menu, the CAMERA STATUS/ SELECTION buttons cannot be operated, and the camera operations (IRIS, FOCUS, PT, ZOOM and CAMERA OSD) cannot be controlled.

■ Changing the IP address of the switcher

The IP address of the switcher which was set by “Auto IP setting” can be changed.

1 On the [SYSTEM] menu, select [SW IP ADR], and display [IP:SW]. Then change the IP address.

■ Clearing the IP address control tables

All the IP address control tables which have been set can be cleared together.

1 On the [SYSTEM] menu, select [AUTO SETUP], and display [AUTO SETUP]. Then select “ALL CLEAR”, and press the F2 dial to clear all the tables.

1 . AUTO SETUP
ALL CLEAR ↓

- The “Serial” settings are not cleared.

Selecting the remote cameras to be operated

Up to five remote cameras to be operated can be selected using the CAMERA STATUS/SELECTION buttons.

When one of the CAMERA STATUS/SELECTION buttons 1 to 5 is pressed, the indicator of the corresponding button lights.

The statuses of the remote cameras assigned to CAMERA STATUS/SELECTION buttons 1 to 5 can be identified by the lighting statuses of the indicators above the buttons.

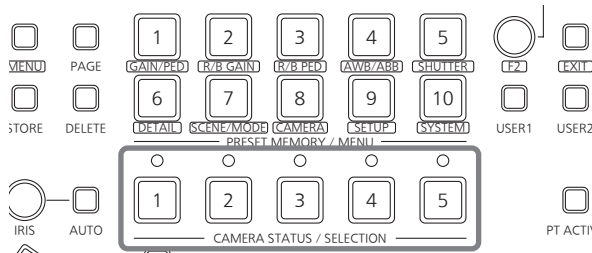

Indicator lighting statuses and remote camera statuses

Indicator lighting status	Remote camera status	The unit and remote camera connections
Off	<ul style="list-style-type: none"> No remote camera has been assigned to the corresponding button. ("NoAssign" is set for the remote camera connection.) The power of the remote camera has not been turned on. (*1, *2) 	IP connection/ Serial connection
Lights (*3) (orange)	The remote camera is in the standby status.	IP connection/ Serial connection
Blinking (orange)	It is not possible for the unit to be connected to the remote camera concerned because five other AW-RP50 remote camera controllers have already been connected.	IP connection
Lights (green)	The unit is now connected with the remote camera.	IP connection/ Serial connection
Blinking (green)	The remote camera concerned is connected to an AW-RP50 remote camera controller which is other than the unit.	IP connection
Lights (red)	The image of the remote camera concerned is now on the air. (The OA tally signal is received over the network or at the GPI input connector.)	IP connection/ Serial connection
Blinking (red)	The remote camera concerned is connected to another AW-RP50 remote camera controller, and the image of the its remote camera is now on the air.	IP connection

- *1: Follow the steps set forth in the "How to turn the power of the remote cameras on and off" in the <Operations and Settings> Operating Instructions, and turn on the power of the remote camera.
- *2: When the AW-PH400 is connected through the protocol converter (AW-IF400), the indicator also will go off when the LAN cable has been connected or disconnected.
Follow the steps set forth in the "How to turn the power of the remote cameras on and off" in the <Operations and Settings> Operating Instructions, and turn off the power of the remote camera and then turn it back on.
- *3: This is "Off" when the AW-PH400 is connected through the protocol converter (AW-IF400).

Selecting the remote cameras to be operated

Up to 100 cameras can be divided into 1 to 20 groups by menu operations, and controlled by the unit. The selection procedure is described below.

1 Set the MENU button to ON.

Press the MENU button and light its indicator.

2 Set the PRESET MEMORY/MENU 8 button (CAMERA) to ON.

When the button is pressed and its indicator is lit, the [CAMERA] menu is displayed on the LCD panel.

3 Press the F1 dial.

The GROUP SELECT item is displayed.

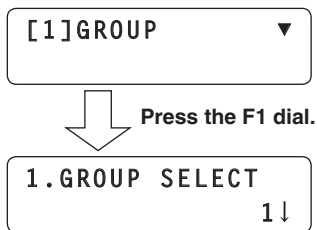

4 Turn the F2 dial, select the group, and then press the F2 dial.

The remote cameras assigned to the group selected here can be selected using the CAMERA STATUS/SELECTION buttons.

Appearance

Unit: mm

ENGLISH

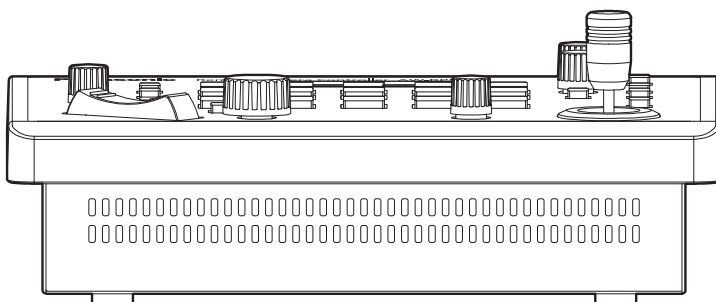
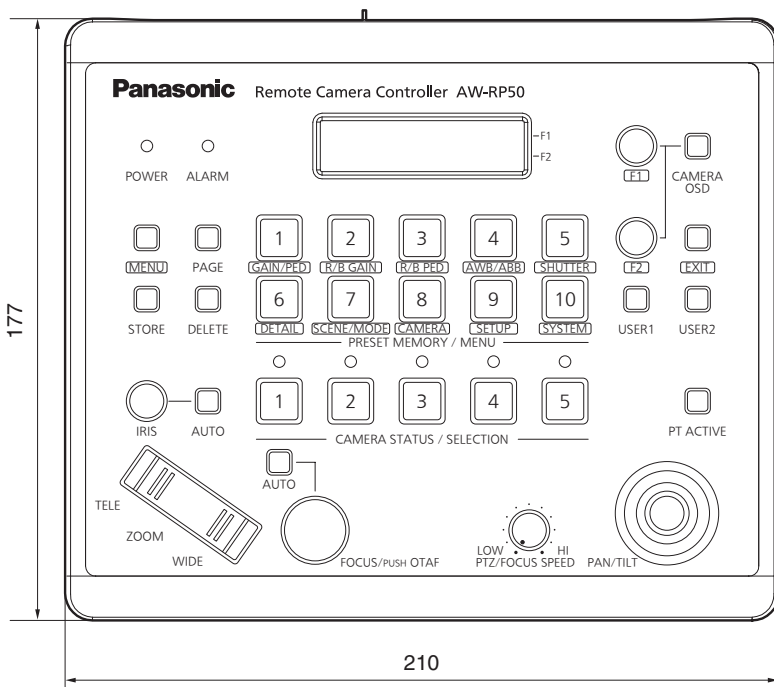
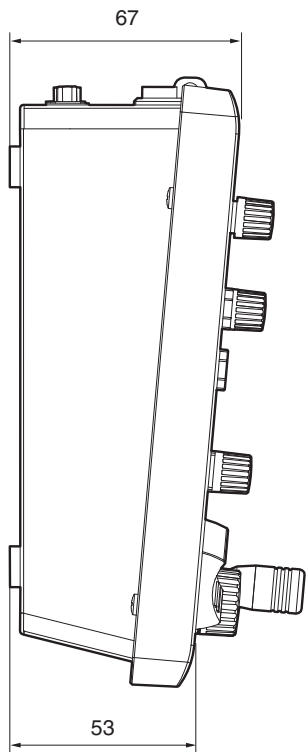
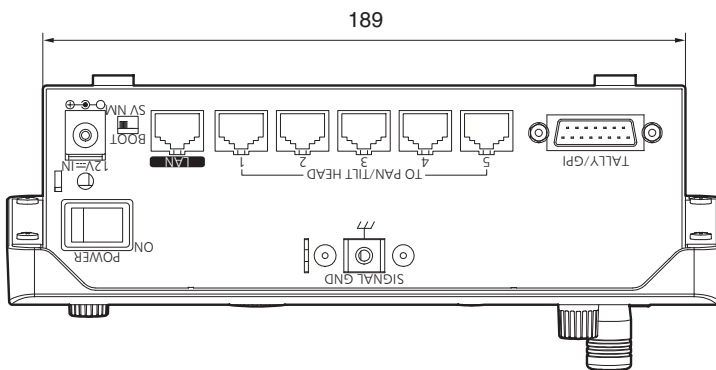

Specifications

Power requirements: DC \equiv 12 V \pm 10 %
(AC adaptor provided)

Current consumption: 0.5 A (DC \equiv 12 V)

 indicates safety information.

■ GENERAL

Ambient operating temperature:

0 °C to 40 °C

Allowable humidity ranges:

10 % to 90 % (no condensation)

Mass:

Approx. 1.1 kg

Dimensions (W × H × D):

210 mm × 67 mm × 177 mm

[excluding protrusions]

■ Input/Output connector

LAN (RJ-45):

10BASE-T/100BASE-TX

Connecting cable: LAN cable, max. 100 meters

- When the unit is connected via a switching hub:
Straight cable (category 5 or above), STP (Shielded Twisted Pair) cable recommended
- When the unit is connected directly:
Crossover cable (category 5 or above), STP (Shielded Twisted Pair) cable recommended

TO PAN/TILT HEAD (RJ-45):

RS-422 (control signals for remote cameras)

Connecting cable:

Straight cable (category 5 or above)

max. 1000 meters

TALLY/GPI (D-sub 15-pin, female, inch thread):

TALLY IN:

5 inputs (for receiving photocoupler signals)

GPI IN:

4 inputs (for receiving photocoupler signals)

GPI OUT:

4 outputs (open collector outputs, negative logic)

■ AC adaptor

Power source:

100 V to 240 V AC (\sim), 50 Hz/60 Hz, 1.2 A

Power output:

12 V DC (\equiv), 3.0 A

The symbols on this product (including the accessories) represent the following:

\sim AC

\equiv DC

Inrush current, measured according to European standard EN55103-1: 16 A (AC adaptor)

DEUTSCHE AUSGABE

(GERMAN VERSION)

Bitte lesen Sie zuerst diesen Hinweis!

WARNUNG:

- Zur Reduzierung der Gefahr von Brand und elektrischem Schlag dieses Gerät weder Nässe noch Feuchtigkeit aussetzen.
- Um Brand- oder Stromschlaggefahr zu reduzieren, muss dieses Gerät von allen Flüssigkeiten ferngehalten werden. Vermeiden sie Gebrauch und Lagerung des Gerätes an Orten, an denen die Gefahr besteht, dass es mit Flüssigkeiten betropft oder bespritzt wird, und stellen sie keine Flüssigkeitsbehälter auf das Gerät.

WARNUNG:

Bewahren Sie die Haupteinheit-Befestigungsschrauben, die Halterungs-Befestigungsschrauben und die Befestigungsschraube für Fallschutzdraht stets außer Reichweite von Säuglingen und Kleinkindern auf.

WARNUNG:

Dieses Gerät ist mit der Klasse A von CISPR32 kompatibel.
In einer Wohngegend kann dieses Gerät Funkstörungen verursachen.

VORSICHT:

Öffnen Sie nicht das Gerät durch Abschrauben von Gehäuseteilen.
Zur Vermeidung von elektrischem Schlag darf das Gehäuse nicht geöffnet werden. Im Geräteinneren befinden sich keine Teile, die vom Benutzer gewartet werden können.
Wartungs- und Reparaturarbeiten grundsätzlich autorisiertem Kundendienstpersonal überlassen.

VORSICHT:

Ein unbehinderter Zugang zum Netzstecker des Netzkabels muss jederzeit gewährleistet sein. Die Steckdose (Netzsteckdose) sollte in der Nähe des Gerätes installiert werden und leicht zugänglich sein.
Um dieses Gerät vollständig vom Netz zu trennen, den Netzstecker aus der Netzsteckdose ziehen.

VORSICHT:

Um eine ausreichende Belüftung zu gewährleisten, dieses Gerät nicht in einem Bücherregal, Einbauschränk oder an einem anderen engen Platz aufstellen. Sicherstellen, dass die Ventilationsöffnungen im Gehäuse nicht durch Vorhänge oder andere Materialien blockiert werden; anderenfalls besteht die Gefahr von elektrischem Schlag oder Feuer aufgrund von Überhitzung.

VORSICHT:

Nur das empfohlene Zubehör verwenden, um die Gefahr von Feuer und elektrischem Schlag sowie Störungen auszuschalten.

VORSICHT:

Die Installation ist mindestens einmal jährlich zu überprüfen.
Bei fehlerhafter Installation besteht Verletzungsgefahr durch Herunterfallen des Gerätes.

VORSICHT:

Offene Flammen, wie brennende Kerzen, sollten nicht auf das Gerät gestellt werden.

 ist die Sicherheitsinformation.

Bitte lesen Sie zuerst diesen Hinweis!

EMV-HINWEIS FÜR DEN KÄUFER/ANWENDER DES GERÄTS

1. Erforderliche Bedingungen zur Einhaltung der oben genannten Standards

<1> An das Gerät angeschlossene Geräte und spezielle Verbindungskabel

- Der Käufer/Anwender sollte nur Geräte verwenden, die von uns als Zusatzgeräte für den Anschluss an das Gerät empfohlen wurden.
- Der Käufer/Anwender sollte nur die unten aufgeführten Verbindungskabel verwenden.

<2> Für den Anschluss abgeschirmte Kabel verwenden, die dem Gerätezweck entsprechen

- Videokabel
Für SDI (Serial Digital Interface) doppelt abgeschirmte 75-Ohm HF-Koaxialkabel verwenden.
Für analoge Videosignale werden 75-Ohm HF-Koaxialkabel empfohlen.
- Audiokabel
Verwenden Sie Kabel für AES/EBU, wenn Ihr Gerät serielle digitale AES/EBU-Audiosignale unterstützt.
Verwenden Sie für analoge Audiosignale abgeschirmte Kabel für hochwertige HF-Übertragungen.
- Weitere Kabel (IEEE1394, USB)
Verwenden Sie abgeschirmte Kabel für hochwertige HF-Anwendungen.
- Für die Verbindung zum DVI-Signalanschluss muss ein Kabel mit Ferritkern verwendet werden.
- Wird Ihr Gerät mit Ferritkernen geliefert, müssen diese an den Kabeln befestigt werden, siehe Angaben in dieser Anleitung.

2. Leistungsniveau

Das Leistungsniveau des Geräts entspricht oder übersteigt das von diesen Standards verlangte Leistungsniveau.

Das Gerät kann aber durch Nutzung in einer EMV-Umgebung, wie Bereichen mit starken elektromagnetischen Feldern (durch Sendemasten, Mobiltelefone etc.) störend beeinflusst werden.

Um in diesen Situationen die störenden Einflüsse auf das Gerät zu minimieren wird empfohlen, folgende Schritte für betroffene Geräte und Betriebsumgebungen durchzuführen:

1. Positionieren Sie das Gerät von der Störquelle entfernt.
2. Ändern Sie die Gerätorientierung.
3. Ändern Sie die Anschlussmethode des Geräts.
4. Schließen Sie das Gerät an eine andere Stromverbindung, die mit keinen weiteren Geräten geteilt wird.

Bitte lesen Sie zuerst diesen Hinweis!

Vorsichtshinweis zum Netzkabel

BITTE LESEN SIE IM INTERESSE IHRER SICHERHEIT DEN FOLGENDEN TEXT AUFMERKSAM DURCH.

Dieses Gerät wird mit Netzkabeln in zwei verschiedenen Ausführungen geliefert. Ein Netzkabel ist für Kontinentaleuropa usw., das andere ausschließlich für Großbritannien bestimmt.

Bitte achten Sie unbedingt darauf, das für das jeweilige Bestimmungsgebiet vorgesehene Netzkabel zu verwenden, da die andere Ausführung nicht für Ihr Land geeignet ist.

FÜR KONTINENTALEUROPA USW.

Nicht für den Gebrauch in Großbritannien bestimmt.



NUR FÜR GROSSBRITANNIEN

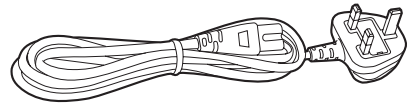

 ist die Sicherheitsinformation.

Entsorgung von Altgeräten



Nur für die Europäische Union und Länder mit Recyclingsystemen

Dieses Symbol, auf den Produkten, der Verpackung und/oder den Begleitdokumenten, bedeutet, dass gebrauchte elektrische und elektronische Produkte nicht in den allgemeinen Hausmüll gegeben werden dürfen.

Bitte führen Sie alte Produkte zur Behandlung, Aufarbeitung bzw. zum Recycling gemäß den gesetzlichen Bestimmungen den zuständigen Sammelpunkten zu.

Indem Sie diese Produkte ordnungsgemäß entsorgen, helfen Sie dabei, wertvolle Ressourcen zu schützen und eventuelle negative Auswirkungen auf die menschliche Gesundheit und die Umwelt zu vermeiden.

Für mehr Informationen zu Sammlung und Recycling, wenden Sie sich bitte an Ihren örtlichen

Abfallentsorgungsdienstleister, Händler oder Zulieferer.

Gemäß Landesvorschriften können wegen nicht ordnungsgemäßer Entsorgung dieses Abfalls Strafgebühren verhängt werden.

Hergestellt von: Panasonic Corporation, Osaka, Japan
Name und Adresse des Importeurs gemäß EU-Bestimmungen:
Panasonic Marketing Europe GmbH
Panasonic Testing Centre
Winsbergring 15, 22525 Hamburg, Deutschland

Bitte lesen Sie zuerst diesen Hinweis!	1	Netzwerkeinstellungen	18
Vor dem Gebrauch	5	Einstellen des Gerätes.....	18
Übersicht.....	5	Verbindungen	20
Warenzeichen und eingetragene Warenzeichen.....	5	Beispiel von IP-Verbindungen	20
Copyright und Lizenz	5	Beispiel für serielle Verbindungen.....	21
Bezüglich des Typenschildes	5	Einstellungen für die Verbindung mit	
Haftungsausschluss.....	5	Netzwerkcameras.....	24
Netzwerksicherheit.....	5	Kamerasteuerung mit direkter Verbindung.....	25
Eigenschaften	6	Automatische Einstellung der IP-Adressen	
Unterstützte Schwenk-Neigeköpfe und Kameras ...	7	(Automatische IP-Einstellung)	25
Zubehör	7	Ändern der IP-Adressen der vom Gerät	
Erforderliche PC-Umgebung	8	gesteuerten Kameranummern.....	32
Installationshinweise	9	Ändern der Kameranummern	33
Vorsichtsmaßnahmen zum Betrieb	11	Ändern der IP-Adresse des Bildmischpults.....	33
Teile und ihre Funktionen	12	Löschen der IP-Adressen-Steuertabellen	33
Steuerpult.....	12	Auswählen der zu bedienenden	
Rückwand	15	Netzwerkcameras	34
Grundlegende Bedienung des Gerätes	16	Aussehen	36
Grundlegende Menüoperationen	17	Technische daten	37

Konfigurationsweise der Bedienungsanleitungen des Modells

- Die Anleitung dieses Kamera-Fernsteuergerätes (im Folgenden "Gerät" genannt) ist in zwei Teile unterteilt: den Teil <Grundlagen> (vorliegende Anleitung) und den Teil <Bedienungsverfahren und Einstellungen> (PDF-Datei).
Bitte lesen Sie vor der Installation des Gerätes den Teil <Grundlagen> durch, um korrekte Installation des Gerätes zu gewährleisten.
- Diese Anleitung erläutert das Installationsverfahren des Gerätes und beschreibt ausführlich die Netzwerkanschluss- und Einstellverfahren.
Für eine Beschreibung der Bedienung und Einstellung dieses Gerätes lesen Sie bitte die "Bedienungsanleitung <Bedienungsverfahren und Einstellungen>" (PDF-Datei) auf der Website. (<https://pro-av.panasonic.net/manual/en/index.html>)
Um PDF-Dateien zu lesen, benötigen Sie die Software Adobe® Reader®, die von Adobe Systems erhältlich ist.
- Für die Zwecke dieser Anleitung werden die Modellnummern der Geräte so bezeichnet, wie in der nachstehenden Tabelle aufgelistet.

Modellnummer des Gerätes	Modellnummer in der Anleitung	Modellnummer des Gerätes	Modellnummer in der Anleitung
AW-HS50E	AW-HS50	AW-E860L	AW-E860
AW-HE50HE	AW-HE50	AW-PH360L	AW-PH360
AW-HE50SE	AW-HE50	AW-PH400E	AW-PH400
AW-HE100E	AW-HE100	AW-PH405E	AW-PH405
AW-HE870E	AW-HE870	AW-PH650L	AW-PH650
AW-E350E	AW-E350	AW-IF400G	AW-IF400
AW-E650E	AW-E650	AK-HC1500G	AK-HC1500
AW-E750E	AW-E750	AK-HC1800G	AK-HC1800

- In dieser Anleitung werden die Ausdrücke "Schwenk-Neigekopf- und Kamerakombination" sowie "mit Schwenk-Neigekopf integrierte Kamera" kollektiv mit "**Netzwerkamera**" bezeichnet, außer an Stellen, an denen bestimmte Ausrüstungsteile erwähnt werden.

Vor dem Gebrauch

■ Übersicht

Bei diesem Gerät handelt es sich um ein Steuergerät, das für die Fernsteuerung von Kameras (mit Schwenk-Neigeköpfen integrierte Kameras) und Schwenk-Neigekopfsystemen (die aus Schwenk-Neigeköpfen und den daran montierten Kameras bestehen) ausgelegt ist.

Durch eine IP-Verbindung kann eine Betriebsumgebung erzielt werden, in der das Gerät mit der integrierten HD-Kamera AW-HE50 und dem kompakten Live-Bildmischpult AW-HS50 gekoppelt wird.

Bei Verwendung von IP-Verbindungen kann das Gerät bis zu 100 ferngesteuerte Kameras steuern.

Bei Verwendung von seriellen Verbindungen können bis zu fünf ferngesteuerte Kameras und Schwenk-Neigekopfsysteme gesteuert werden.

■ Warenzeichen und eingetragene Warenzeichen

- Microsoft, Windows, Windows Vista, Windows 7 und Internet Explorer sind eingetragene Warenzeichen oder Warenzeichen von Microsoft Corporation in den U.S.A. und anderen Ländern.
- Intel und Intel Core sind Warenzeichen oder eingetragene Warenzeichen von Intel Corporation und deren Tochterunternehmen in den U.S.A. und anderen Ländern.
- Adobe und Reader sind eingetragene Warenzeichen oder Warenzeichen von Adobe Systems Incorporated in den U.S.A. und/oder anderen Ländern.
- Andere in dieser Bedienungsanleitung enthaltene Firmennamen und Produkte können Warenzeichen oder eingetragene Warenzeichen des jeweiligen Eigentümers darstellen.

■ Copyright und Lizenz

Verteilen, Kopieren, Zerlegen, Nacherstellen und Nachbauen der mit dem Gerät gelieferten Software, sowie auch deren Export unter Verletzung der Exportgesetze ist ausdrücklich verboten.

■ Bezüglich des Typenschildes

Bezeichnung, Modellnummer und elektrische Leistungsdaten des Gerätes sind an der Bodenplatte angegeben.

■ Haftungsausschluss

Panasonic Corporation IST UNTER ANDEREM IN KEINEM DER UNTEN AUFGEFÜHRTEN FÄLLE GEGENÜBER JURISTISCHEN PERSONEN ODER PERSONEN HAFTBAR, ES SEI DENN ES HANDELT SICH UM DEN ERSATZ ODER DIE ZUMUTBARE WARTUNG DES PRODUKTS:

- ① SCHADENSANSPRÜCHE JEDLICHER ART, EINSCHLIESSLICH UND OHNE EINSCHRÄNKUNGEN UNMITTELBARER, MITTELBARER, ZUSÄTZLICHER, FOLGE- ODER ÜBER DEN VERURSACHTEN SCHADEN HINAUSGEHENDER SCHADENSANSPRÜCHE;
- ② KÖRPERVERLETZUNGEN ODER SONSTIGE SCHÄDEN, DIE AUF DEN UNSACHGEMÄSSEN GEBRAUCH ODER DEN FAHRLÄSSIGEN BETRIEB DURCH DEN BENUTZER ZURÜCKZUFÜHREN SIND;
- ③ UNZULÄSSIGES ZERLEGEN, REPARIEREN ODER VERÄNDERN DES PRODUKTS DURCH DEN BENUTZER;
- ④ UNANNEHMlichkeiten ODER VERLUSTE, WENN BILDER AUS IRGENDWELCHEN GRÜNDEN ODER URSACHEN NICHT ANGEZEIGT WERDEN, EINSCHLIESSLICH EINES AUSFALLS ODER PROBLEMS DES GERÄTS;
- ⑤ JEDLICHE STÖRUNGEN, MITTELBARE UNANNEHMlichkeiten, ODER VERLUSTE ODER SCHÄDEN, DIE SICH AUS DEM ZUSAMMENSCHALTEN DES SYSTEMS MIT GERÄTEN VON FREMDHERSTELLERN ERGEBEN;
- ⑥ JEDLICHE UNANNEHMlichkeiten, BESCHÄDIGUNGEN ODER VERLUSTE DURCH UNFÄLLE, DIE AUF UNANGEMESSENE INSTALLATIONSMETHODEN ODER ANDERE FAKTOREN ALS EINEN DEFECT DES PRODUKTS ZURÜCKZUFÜHREN SIND;
- ⑦ VERLUST AUFGEZEICHNETER DATEN AUFGRUND EINES AUSFALLS;
- ⑧ JEDLICHE BESCHÄDIGUNGEN, SCHÄDEN USW., DIE AUF VERLUST ODER SCHWUND DER IN DIESEM GERÄT ODER AUF EINEM PC GESPEICHERTEN EINSTELLUNGSDATEN ZURÜCKZUFÜHREN SIND.

■ Netzwerksicherheit

Da das Gerät in einer Netzwerkkonfiguration eingesetzt wird, sollten folgende Sicherheitsrisiken beachtet werden.

- ① Durchsickern von Informationen über das Gerät
- ② Böswilliger Gebrauch des Geräts für rechtswidrige Zwecke
- ③ Störung bzw. Sperrung des Geräts durch Personen in böswilliger Absicht

Der Benutzer ist dafür verantwortlich, sich durch die im Folgenden beschriebenen Maßnahmen gegen netzwerkbedingte Sicherheitsrisiken zu schützen.

- Das Gerät in einem durch eine Firewall o.Ä. abgesicherten Netzwerk einsetzen.
- Bei Anschluss dieses Geräts an ein Netzwerk gemeinsam mit PCs muss zuerst sichergestellt werden, dass das System keine Viren oder sonstige Malware enthält (mit Hilfe eines ständig aktualisierten Virus- oder Spywarescanners usw.).
- Unterlassen Sie Verbindungen, die öffentliche Leitungen verwenden.

Eigenschaften

Kompaktes Design

- Mit seiner Halbrack-Breite (210 mm) und seiner 4RU-Tiefe (177 mm) weist das Gerät ein kompaktes Design auf.

Das Gerät hat die gleiche Größe wie das kompakte Live-Bildmischpult AW-HS50 (Option), und wenn das Bildmischpult neben das Gerät gestellt wird, können die beiden Geräte in der Vollrack-Breite untergebracht werden.

Unterstützung von IP-Verbindung und serieller Verbindung

IP-Verbindung

- Bis zu 100 Netzwerkkameras(*1) können über einen Netzwerkhub (Switching-Hub) gesteuert werden.
- Mithilfe der automatischen IP-Einstellfunktion des Gerätes können die IP-Adressen der Netzwerkkameras(*1) und des Bildmischpults(*2) automatisch zugewiesen und gesteuert werden.

*1: Unterstützte Kamera: AW-HE50

*2: Unterstütztes Bildmischpult: AW-HS50

- Bis zu fünf Geräte können an dasselbe Netzwerk angeschlossen werden, um die Netzwerkkameras gleichzeitig zu steuern.
- Sie können die auf der Website zum Herunterladen verfügbare Setup-Software verwenden, um die IP-Adressen der Netzwerkkameras und Umschalter über dieses Gerät von einem PC aus einzustellen.

Serielle Verbindung

- Bis zu fünf Netzwerkkameras oder Schwenk-Neigekopfsysteme können gesteuert werden.

Einfache Bedienung der Kameras

- Die Kamerafunktionen Schwenken, Neigen, Zoom, Fokus und Blende können bequem vom Gerät aus gesteuert werden.
- Die Einstellungen von Verstärkung, Verschluss, Detail, Weißabgleich und Schwarzabgleich können auf dem LCD-Menü des Gerätes durchgeführt werden.
(Die Einstellungspositionen und Einstellbereiche sind je nach den angeschlossenen Kameras unterschiedlich.)

Einfache Verwaltung der Vorwahlspeicherdaten der Schwenk-Neigeköpfe

- Bis zu 100 Vorwahlspeicherdatensätze der Schwenk-Neigeköpfe können registriert und später abgerufen werden.

Funktion für Kopplung mit dem Bildmischpult über IP-Verbindung

- Durch Kopplung des Gerätes mit einem kompakten Live-Bildmischpult AW-HS50 über eine IP-Verbindung kann eine hocheffiziente Betriebsumgebung erzielt werden.

Kamera-Informationsanzeige

- Die vom Gerät importierten Kamera-Einstellungsinformationen (z. B. Objektivblende und Verstärkung) können in dem vom Bildmischpult ausgegebenen AUX-Bild oder auf der Mehrfeldanzeige des geteilten Bildschirms angezeigt werden.

Import der Tally-Information

- Die ON AIR-Tally-Information des Bildmischpults wird importiert, und die Tally-Lampen (oberhalb der Tasten CAMERA STATUS/SELECTION) auf der Tafel leuchten auf.

Wahl des Busmaterials

- Das Busmaterial des Bildmischpults kann vom Gerät gewählt werden.
Durch Drücken der Taste CAMERA STATUS/SELECTION kann dieses Material umgeschaltet werden.

Unterstützte Steuerbusse: AUX, PVW, PinP, KEY-F

Durch einfache Betätigung einer dieser Tasten kann der Mehrfeldbildschirm des Bildmischpults in einer Ein-Schritt-Aktion auf eine Vollbildschirmanzeige umgeschaltet werden, um die Kamerabilder anzuzeigen. (Fokussierhilfe)

Unterstützte Steuerbusse: AUX

Änderung der Parameter

- Mithilfe des Hebels PAN/TILT oder der Taste ZOOM des Gerätes können die PinP-Position und andere Parameter des Bildmischpults geändert werden.

Unterstützte Schwenk-Neigeköpfe und Kameras

■ Unterstützte Netzwerkkameras (mit einem Schwenk-Neigekopf integrierte Kameras)

AW-HE100, AW-HE50

■ Unterstützte Schwenk-Neigeköpfe

AW-PH360, AW-PH405, AW-PH650, AW-PH400 (AW-IF400 erforderlich)

■ Unterstützte Kameras (müssen mit dem unterstützten Schwenk-Neigekopf kombiniert sein)

AW-HE870, AW-E860, AW-E750, AW-E650, AW-E350, AK-HC1500, AK-HC1800

Hinweise

- Stellen Sie vor der Benutzung unbedingt die Bewegungsbereiche (Begrenzer) ein.
- Wenn serielle Verbindungen für das Gerät und die Netzwerkkameras oder Schwenk-Neigekopfsysteme verwendet werden, können die Kabel bis auf 1000 m verlängert werden.

In dieser Anleitung werden die Ausdrücke "Schwenk-Neigekopf- und Kamerakombination" sowie "mit Schwenk-Neigekopf integrierte Kamera" kollektiv mit "**Netzwerkkamera**" bezeichnet, außer an Stellen, an denen bestimmte Ausrüstungsteile erwähnt werden.

Zubehör

Prüfen Sie nach, ob die folgenden Zubehörteile vollständig vorhanden sind.

Netzgerät 1

Netzkabel 2

Erforderliche PC-Umgebung

Verwenden Sie die mit diesem Gerät kompatible Software in einer Host-Computenumgebung, die folgende Bedingungen erfüllt.

CPU	Intel® Core™ 2 DUO 2,4 GHz oder schneller empfohlen
Arbeitsspeicher	Windows® XP: 512 MB oder mehr Microsoft® Windows Vista®, Microsoft® Windows® 7: 1 GB oder mehr
Netzwerkfunktion	10BASE-T oder 100BASE-TX
Bildanzeigefunktion	Auflösung: 1024 × 768 pixel oder mehr Farbtiefe: True Color (24 Bit oder mehr)
Unterstützte Betriebssysteme	Microsoft® Windows® XP, Microsoft® Windows Vista®, Microsoft® Windows® 7
Festplattenlaufwerk	Mindestens 50 MB freier Speicherplatz
Sonstiges	Adobe® Reader® (zum Aufrufen der auf der Website verfügbaren Bedienungsanleitung)

Installationshinweise

● Beachten Sie neben den unter “Bitte lesen Sie zuerst diesen Hinweis!” aufgeführten Punkten auch die folgenden Vorsichtsmaßnahmen.

Überlassen Sie Installation und Anschluss des Gerätes unbedingt Ihrem Händler.

Anschließen der Stromversorgung

- Verwenden Sie nur das mit dem Gerät gelieferte Netzkabel und Netzgerät.
- Schließen Sie die Erdklemme (SIGNAL GND) an der Rückwand des Gerätes unbedingt an die Systemmasse an.
- Soll das Gerät längere Zeit nicht benutzt werden, schalten Sie es aus, und ziehen Sie den Netzstecker von der Netzsteckdose ab.
- Um Abtrennen des Gleichstromsteckers zu verhüten, sichern Sie das Kabel des Netzgeräts mit der Kabelklemme.

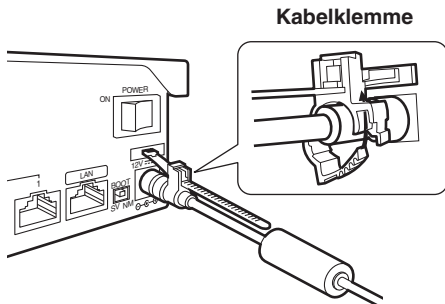

● Sicherung des Gleichstromsteckers (Seitenansicht)

- ① Die Kabelklemme locker befestigen.

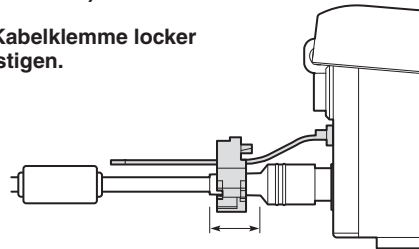

Die Kabelklemme im oben gezeigten Bereich locker befestigen.

- ② Die Kabelklemme anziehen.

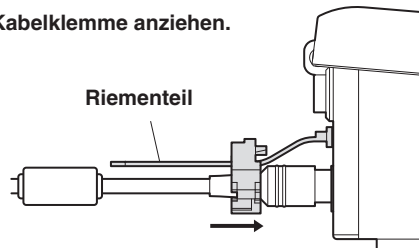

Den Riementeil fassen, die Kabelklemme bis zum Anschlag verschieben, und dann fest anziehen.

Installationshinweise

Sorgfältig behandeln!

- Fallenlassen des Gerätes oder Einwirkung starker Erschütterungen oder Vibrationen können Schäden und/oder Funktionsstörungen verursachen.

Verhüten Sie das Eindringen von Fremdkörpern in das Gerät!

- Das Eindringen von Wasser, Metallteilen, Essenresten oder anderen Fremdkörpern in das Gerät kann einen Brand und/oder elektrische Schläge verursachen.

Wahl des optimalen Installationsorts

- Dieses Gerät ist nur für Inneneinsatz ausgelegt.
- Installieren Sie das Gerät für den Gebrauch auf einer ausreichend festen, stabilen und ebenen Oberfläche.
- Halten Sie einen Abstand von mindestens 100 mm um die vorderen Lüftungsöffnungen ein, um eine Behinderung der Lüftung zu vermeiden.
Halten Sie insbesondere ausreichenden Abstand zwischen den Lüftungsöffnungen und den Kabeln ein, wenn das Gerät in eine Tafel oder einen Tisch eingebaut wird.
- Installieren Sie das Gerät nicht auf eine Weise, dass seine Kabel und anderes Zubehör leicht beschädigt werden können.
- Installieren Sie das Gerät nicht an einem kalten Ort, wo die Temperaturen unter 0 °C absinken, oder an einem heißen Ort, wo die Temperaturen über 40 °C ansteigen.
- Vermeiden Sie die Installation des Gerätes an Orten, wo es direktem Sonnenlicht oder der warmen Abluft von anderen Produkten ausgesetzt ist.
- Die Installation des Gerätes an einem sehr feuchten, staubigen oder vibrationsanfälligen Ort kann Störungen zur Folge haben.

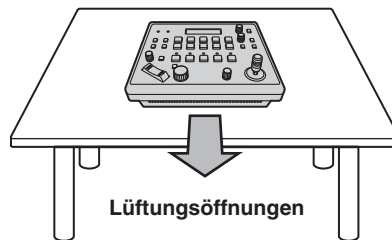

Vorsichtsmaßnahmen zum Betrieb

- **Beachten Sie neben den unter “Bitte lesen Sie zuerst diesen Hinweis!” aufgeführten Punkten auch die folgenden Vorsichtsmaßnahmen.**

Vorsichtig handhaben.

Das Produkt nicht fallen lassen oder starken Stößen bzw.

Unterlassen Sie das Tragen oder Verschieben des Produkts am Hebel PAN/TILT.

Erschütterungen aussetzen. Anderenfalls kann es zu Störungen kommen.

Benutzen Sie das Produkt bei einer Umgebungstemperatur von 0 °C bis 40 °C.

Vermeiden Sie eine Verwendung dieses Produkts an einem sehr kalten (unter 0 °C) oder sehr warmen (über 40 °C) Ort, da extrem niedrige oder hohe Temperaturen die internen Teile negativ beeinflussen.

Stromversorgung ausschalten, bevor Kabel angeschlossen oder abgetrennt werden.

Vor dem Anstecken oder Abziehen der Kabel, unbedingt die Stromversorgung ausschalten.

Feuchtigkeit und Staub vermeiden.

Vermeiden Sie die Verwendung dieses Produkts an einem feuchten oder staubigen Ort, da übermäßige Feuchtigkeit oder Staub zu einer Beschädigung der internen Teile führen kann.

Wartung

Wischen Sie das Produkt mit einem trockenen Tuch ab. Um hartnäckigen Schmutz zu entfernen, tauchen Sie ein Tuch in verdünnte Haushaltsreinigerlösung (neutral), wringen Sie es gut aus, und wischen Sie dann das Produkt sachte ab.

Nachdem Sie das Produkt mit einem feuchten Tuch abgewischt haben, wischen Sie mit einem trockenen Tuch nach.

Wenn das Produkt ausrangiert werden soll

Wenn das Produkt am Ende seiner Lebensdauer ausrangiert werden soll, beauftragen Sie einen Fachbetrieb mit seiner sachgerechten Entsorgung, um die Umwelt zu schützen.

Bezüglich der Verbrauchsteile

- **Netzgerät:**
Dies ist ein Verbrauchsteil.
In der Regel sollte die Einheit etwa alle 5 Jahre ausgetauscht werden (wenn die Einheit 15 Stunden täglich in Betrieb war).

Der Zeitraum, nach dem die Verbrauchsteile ausgetauscht werden müssen, hängt von den jeweiligen Betriebsbedingungen ab.

Wenn der Zeitpunkt zum Austauschen eines dieser Teile gekommen ist, lassen Sie diese Arbeit unbedingt von Ihrem Händler durchführen.

Vorsicht

- Vermeiden Sie Benzin, Lackverdünner und andere leichtflüchtige Flüssigkeiten.
- Wenn Sie ein chemisches Reinigungstuch verwenden wollen, lesen Sie die Gebrauchsanleitung sorgfältig durch.

Teile und ihre Funktionen

Steuerpult

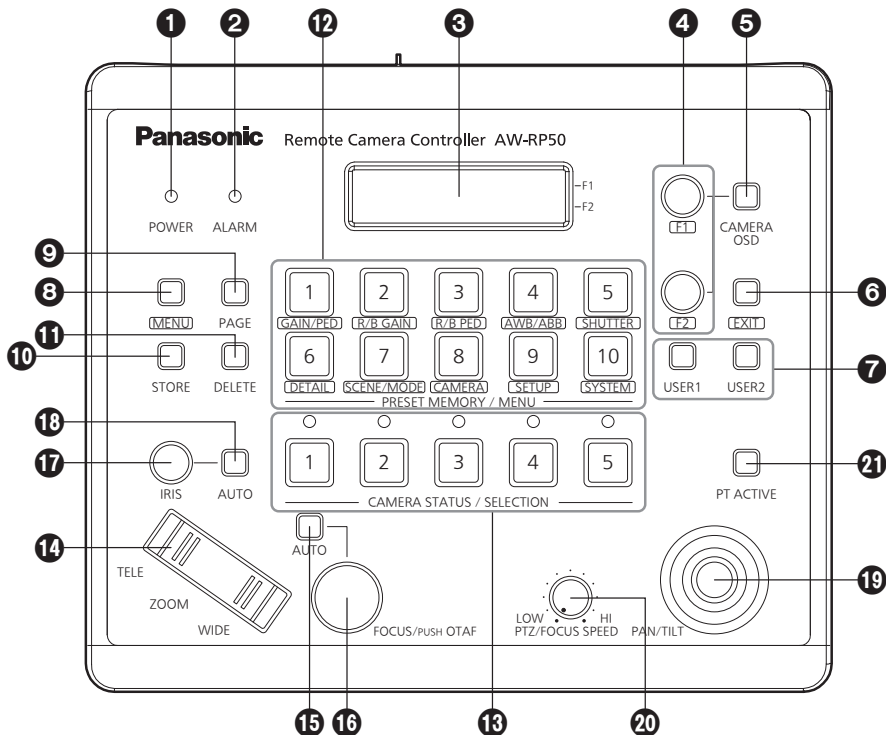

1 Betriebslampe POWER [POWER]

Diese Lampe leuchtet auf, wenn der Hauptschalter POWER (22) an der Rückwand auf ON gestellt wird, während Strom der Gleichstrom-Eingangsbuchse zugeführt wird.

2 Alarmlampe [ALARM]

Diese Lampe leuchtet auf, falls eine Störung der Stromversorgung (Spannungsabfall) auftritt.

Sie leuchtet ebenfalls auf, wenn ein Alarm (Kühlgebläsealarm oder Schwenk/Neige-Fehler) von einer Netzwerkkamera empfangen wird.

☞ Siehe "Überprüfen der Geräte-Alarminformation" (Bedienungsanleitung <Bedienungsverfahren und Einstellungen>).

Wenn die Alarmlampe aufleuchtet, unterbrechen Sie sofort die Benutzung des Gerätes, und kontaktieren Sie unbedingt Ihren Händler.

Eine Weiterbenutzung des Gerätes nach dem Auftreten eines Alarms kann zu einer Funktionsstörung des Gerätes führen.

Die Alarminformation kann über den Anschluss TALLY/GPI (25) des Gerätes an ein externes Gerät ausgegeben werden.

3 LCD-Feld

Die aktuellen Einstellungszustände werden auf diesem Feld angezeigt.

4 Knopf F1, F2 [F1, F2]

Diese Knöpfe werden gedreht, um Menüwerte zu ändern, und gedrückt, um die vorgenommenen Änderungen einzugeben.

Mit dem Knopf F1 werden die in der oberen Zeile des LCD-Felds angezeigten Posten eingestellt, und mit dem Knopf F2 die Posten in der unteren Zeile.

Der Inhalt der Bildschirmanzeigen der Netzwerkkamera und die Bedienungsweise hängen vom jeweiligen Kameratyp ab.

☞ Siehe "Ansteuern der Menüposten der ausgewählten Netzwerkkamera" (Bedienungsanleitung <Bedienungsverfahren und Einstellungen>).

5 Taste CAMERA OSD [CAMERA OSD]

Wenn die Taste CAMERA OSD gedrückt gehalten wird, leuchtet ihre Lampe auf, und das Bildschirmmenü der gewählten Netzwerkkamera wird als Ausgabebild der Netzwerkkamera angezeigt.

Wird die Taste bei leuchtender Lampe erneut gedrückt gehalten, wird das Menü gelöscht, und die Lampe erlischt.

Teile und ihre Funktionen

6 Taste EXIT [EXIT]

Drücken Sie diese Taste während der Menüoperationen, um auf die vorherige hierarchische Ebene zurückzukehren.

7 Benutzertasten [USER1, USER2]

Die Funktionen einiger Menüposten können den Tasten [USER1] und [USER2] zugewiesen werden, um sie später abzurufen.

☞ Siehe "Einstellen der Benutzertasten" (Bedienungsanleitung <Bedienungsverfahren und Einstellungen>).

8 Taste MENU [MENU]

Drücken Sie diese Taste, um die Menüs mit den Tasten PRESET MEMORY/MENU (12) aufzurufen. Wird die Taste bei leuchtender Lampe erneut gedrückt gehalten, wird das Menü gelöscht, und die Lampe erlischt.

Tastenlampe EIN:

Die Menüoperationen sind wirksam.

Tastenlampe AUS:

Die Menüoperationen sind unwirksam.

☞ Siehe "Grundlegende Menüoperationen".

9 Taste PAGE [PAGE]

Drücken Sie diese Taste, um den Vorwahlspeicher der Netzwerkkamera anzugeben. Wenn die Taste gedrückt wird, leuchtet ihre Lampe auf, und der Modus zum Auswählen der Seite des Vorwahlspeichers wird hergestellt.

Drücken Sie in diesem Modus eine der Tasten PRESET MEMORY/MENU (12), und geben Sie die Seitenzahl an.

Geben Sie anschließend die Nummer auf der Seite mit einer der Tasten PRESET MEMORY/MENU an.

☞ Siehe "Einstellen und Verwalten der Vorwahlspeicher" (Bedienungsanleitung <Bedienungsverfahren und Einstellungen>).

10 Taste STORE [STORE]

Drücken Sie diese Taste, um die Vorwahlspeicherdaten der gegenwärtig gewählten Netzwerkkamera zu registrieren.

Wird die Taste bei leuchtender Lampe erneut gedrückt gehalten, wird das Menü gelöscht, und die Lampe erlischt.

Tastenlampe EIN:

Der Vorwahlspeicherdaten-Registrierungsmodus ist aktiviert.

Tastenlampe AUS:

Der Vorwahlspeicherdaten-Registrierungsmodus ist deaktiviert.

☞ Siehe "Einstellen und Verwalten der Vorwahlspeicher" (Bedienungsanleitung <Bedienungsverfahren und Einstellungen>).

11 Taste DELETE [DELETE]

Drücken Sie diese Taste, um die Vorwahlspeicherdaten der gegenwärtig gewählten Netzwerkkamera zu löschen.

Wird die Taste bei leuchtender Lampe erneut gedrückt gehalten, wird das Menü gelöscht, und die Lampe erlischt.

Tastenlampe EIN:

Der Vorwahlspeicherdaten-Löschmodus ist aktiviert.

Tastenlampe AUS:

Der Vorwahlspeicherdaten-Löschmodus ist deaktiviert.

☞ Siehe "Einstellen und Verwalten der Vorwahlspeicher" (Bedienungsanleitung <Bedienungsverfahren und Einstellungen>).

12 Vorwahlspeicher-/Menütasten [PRESET MEMORY/MENU]

Benutzen Sie diese Tasten, um die Vorwahlspeicherdaten und Menüs abzurufen.

13 Kamerastatus-/Wahlkosten [CAMERA STATUS/SELECTION]

Benutzen Sie diese Tasten, um bis zu fünf Netzwerkkameras auszuwählen.

Tastenlampe EIN:

Die entsprechende Netzwerkkamera ist ausgewählt.

Tastenlampe AUS:

Die Wahl der entsprechenden Netzwerkkamera ist aufgehoben.

Mithilfe des Menüs können bis zu 100 Netzwerkkameras in 1 bis 20 Gruppen eingeteilt und dann registriert und gesteuert werden. Der Status der den Tasten 1 bis 5 zugewiesenen Netzwerkkameras kann anhand der oberhalb der Tasten angeordneten Lampen identifiziert werden.

☞ Siehe "Auswählen der zu bedienenden Netzwerkkameras".

14 Taste ZOOM [ZOOM]

Diese Taste dient der Einstellung des Objektivzooms.

Wenn die Seite TELE gedrückt wird:

Tele-Einstellung

Wenn die Seite WIDE gedrückt wird:

Weitwinkel-Einstellung

Die Zoomgeschwindigkeit ändert sich mit dem Ausmaß der Tastenbetätigung.

Teile und ihre Funktionen

15 Autofokustaste [AUTO]

Drücken Sie diese Taste, um den Fokus automatisch zu steuern.

Tastenlampe EIN:

Automatische Fokussierung

Tastenlampe AUS:

Manuelle Fokussierung

Während der automatischen Fokussierung ist der Knopf FOCUS/PUSH OTAF (15) wirkungslos.

- Diese Funktion ist nur wirksam, wenn die Netzwerkkameras mit einer Autofokusfunktion ausgestattet sind.
Ist keine Autofokusfunktion vorhanden, nehmen Sie eine manuelle Fokussierung vor (in diesem Fall ist die Tastenlampe erloschen).
- Wenn ein Objektiv mit Telekonverterfunktion für die Netzwerkkamera verwendet wird, kann die Telekonverterfunktion durch Drücken der Autofokustaste ebenfalls zwischen EIN und AUS umgeschaltet werden.

Tastenlampe EIN:

Die Telekonverterfunktion ist aktiviert.

Tastenlampe AUS:

Die Telekonverterfunktion ist deaktiviert. (Einzelheiten zum Anschließen der Objektiv-Steuerkabel an den Schwenk-Neigekopf finden Sie in der Bedienungsanleitung des Schwenk-Neigekopfes.)

16 Knopf FOCUS/PUSH OTAF [FOCUS/PUSH OTAF]

Benutzen Sie diesen Knopf, um den Fokus manuell einzustellen.

Bei Drehung im Uhrzeigersinn:

Der Fokus wird zum entfernten Ende hin verschoben.

Bei Drehung entgegen dem Uhrzeigersinn:

Der Fokus wird zum nahen Ende hin verschoben.

Durch Drücken des Knopfes wird der Autofokus vorübergehend aktiviert, und das Aufnahmeobjekt wird scharf gestellt. (OTAF)
Während der automatischen Fokussierung (solange die Lampe der Autofokustaste (15) leuchtet), ist die Betätigung dieses Knopfes wirkungslos.

OTAF: One-Touch Auto Focus (Ein-Tasten-Autofokus)

17 Blendenknopf [IRIS]

Benutzen Sie diesen Knopf, um die Objektivblende manuell zu steuern.

Bei Drehung im Uhrzeigersinn:

Die Objektivblende öffnet sich zunehmend.

Bei Drehung entgegen dem Uhrzeigersinn:

Die Objektivblende schließt sich zunehmend.

Wenn der Knopf gedrückt gehalten wird:

Die Objektivblende schließt sich vollkommen.

Während der automatischen Blendeneinstellung (solange die Lampe der Blendenautomatiktaste (18) leuchtet), ist die Betätigung dieses Knopfes wirkungslos.

Anpassung des Konvergenzpegels für Blendenautomatik
Wenn sich das Gerät im Blendenautomatikmodus befindet (die Blendenautomatiktaste leuchtet) kann der Konvergenzpegel der Blendenautomatik einer Netzwerkkamera mit dem Knopf IRIS an dem Gerät angepasst werden.

18 Blendenautomatiktaste [AUTO]

Drücken Sie diese Taste, um die Objektivblende automatisch zu steuern.

Tastenlampe EIN:

Automatische Blendeneinstellung

Tastenlampe AUS:

Manuelle Blendeneinstellung

Während der automatischen Blendeneinstellung ist der Blendenknopf (17) wirkungslos.

19 Schwenk-/Neigehebel [PAN/TILT]

Benutzen Sie diesen Hebel, um die Richtung der Netzwerkkameras zu steuern.

Bei Neigung nach links oder rechts:

Die Kameras schwenken nach links oder rechts.

Bei Neigung nach vorn oder hinten:

Die Kameras neigen sich nach oben oder unten.

Die Bewegungsgeschwindigkeit der Kamera hängt vom Neigungswinkel des Hebels ab.

20 Geschwindigkeitsregler [PTZ/FOCUS SPEED]

Benutzen Sie diesen Knopf, um die Geschwindigkeit zu regulieren, mit der die Operationen (Schwenken, Neigen, Zoomen, Fokussieren) der Netzwerkkameras ausgeführt werden.

Bei Drehung im Uhrzeigersinn:

Die Geschwindigkeit wird erhöht

Bei Drehung entgegen dem Uhrzeigersinn:

Die Geschwindigkeit wird erniedrigt

21 Taste PT ACTIVE [PT ACTIVE]

Halten Sie diese Taste gedrückt, um zwischen Aktivierung und Deaktivierung der Funktion des Hebels PAN/TILT umzuschalten.

Tastenlampe leuchtet oder blinkt:

Die Betätigung des Hebels PAN/TILT ist wirksam.

Tastenlampe AUS:

Die Betätigung des Hebels PAN/TILT ist unwirksam.

- Wenn [P/T/Z/F] durch Menüoperationen (Menü [SETUP] → [OPERATE] → Posten [PT ACTIVE]) eingestellt worden ist, werden Aktivierung und Deaktivierung des Betriebs nicht nur für den Hebel PAN/TILT, sondern auch für die Taste ZOOM, die Autofokustaste und den Knopf FOCUS/PUSH OTAF umgeschaltet.

☞ Siehe "Einstellen der Funktionen"

(Bedienungsanleitung <Bedienungsverfahren und Einstellungen>).

- Wenn die Lampe der Taste PT ACTIVE blinkt, können der Hebel PAN/TILT und die Taste ZOOM zur Steuerung der Parameter des Bildmischpults verwendet werden.
- Wenn "Button Select" durch Menüoperationen (Menü [SETUP] → [SW LINK] → Posten [P/T LEVER]) gewählt worden ist, können die Steuerfunktionen des Hebels PAN/TILT und der Taste ZOOM umgeschaltet werden.

☞ Siehe "Einstellen der Funktionen bei

Kopplung des Gerätes mit dem Bildmischpult" (Bedienungsanleitung <Bedienungsverfahren und Einstellungen>).

Teile und ihre Funktionen

■ Rückwand

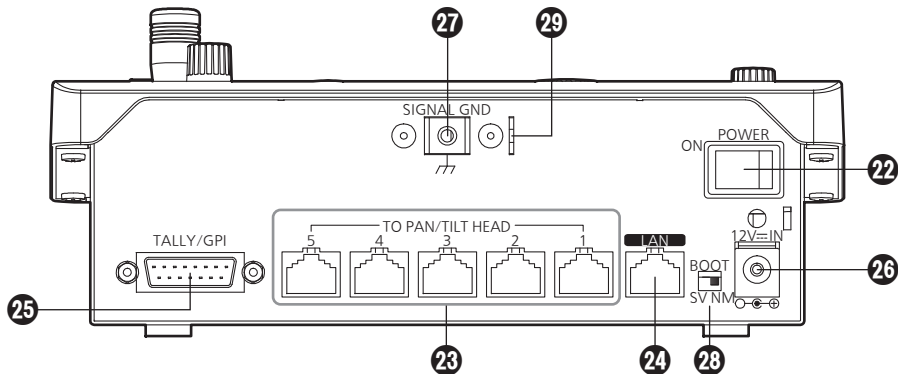

22 Hauptschalter POWER [POWER]

Wird der Hauptschalter auf die Position ON gestellt, leuchtet die Betriebslampe (1) auf, um anzuzeigen, dass das Gerät betriebsbereit ist.

23 Schwenk-Neigekopf-Anschlussbuchsen 1 bis 5 [TO PAN/TILT HEAD 1 bis 5] (RJ-45)

Schließen Sie die Netzwerkkameras mit Straight-Kabeln (Kategorie 5 oder höher) an diese Buchsen an.

24 LAN-Buchse [LAN] (RJ-45) (10BASE-T/100BASE-TX)

Wenn die Netzwerkkamera, das Bildmischpult oder der Hostcomputer IP-Verbindung unterstützt, schließen Sie diese Geräte über ein LAN-Kabel an diese Buchse an.

Wenn eine Vorrichtung direkt an das Gerät angeschlossen wird, verwenden Sie ein Crossover-Kabel (Kategorie 5 oder höher).

Wenn Sie die Verbindung über einen Hub (Switching-Hub) oder eine andere Vorrichtung herstellen, verwenden Sie ein Straight-Kabel (Kategorie 5 oder höher).

25 TALLY/GPI-Ein-/Ausgangsanschluss [TALLY/GPI] (D-sub 15-polig, Buchse, Zollgewinde)

☞ Siehe "Steuerschnittstelle für externe Geräte" (Bedienungsanleitung <Bedienungsverfahren und Einstellungen>).

26 Gleichstrom-Eingang [12V IN] (12 V Gleichspannung)

Das mit dem Gerät gelieferte Netzgerät wird an diesen Eingang angeschlossen.

27 Erdklemme [SIGNAL GND]

Verbinden Sie diese Klemme mit der Masse des Systems.

28 SERVICE-Schalter [SV/NM]

Dieser Schalter ist Wartungszwecken vorbehalten. Die Normalposition ist "NM".

29 Drahtanschlussnippel

Ein im Handel erhältliches Diebstahlsicherungskabel kann zur Diebstahlverhütung an diesem Nippel befestigt werden.

Grundlegende Bedienung des Gerätes

1 Schalten Sie das Gerät ein.

Stellen Sie den Hauptschalter POWER auf ON. Das Gerät wird nun mit Strom versorgt, und die Lampe POWER leuchtet.

- Wenn jedoch der Posten [CAMERA] → [POWER] → AUTO ON gewählt wurde und "On" als Einstellung des Postens AUTO ON gewählt wird, erfolgt eine automatische Einschaltanweisung für die mit dem Posten [SYSTEM] → CAM IP ADR gesteuerten Netzwerkkameras.

2 Wählen Sie die Netzwerkkameras aus.

Wählen Sie die zu steuernden Netzwerkkameras mit den Tasten CAMERA STATUS/SELECTION aus.

3 Stellen Sie die Richtung ein, in der die Netzwerkkameras ausgerichtet werden sollen.

Benutzen Sie den Hebel PAN/TILT, um die Richtung einzustellen, in der die Netzwerkkameras ausgerichtet werden sollen.

4 Stellen Sie den Zoom ein.

Benutzen Sie die Zoomwippe ZOOM, um die Brennweite des Objektivs zu verändern. Wenn die Seite TELE gedrückt wird, wird der Zoom auf den Tele-Modus eingestellt; und wenn die Seite WIDE gedrückt wird, wird er auf den Weitwinkel-Modus eingestellt.

5 Stellen Sie die Objektivblende ein.

Drehen Sie den Knopf IRIS, um die Objektivblende einzustellen.

- Während die Objektivblende eingestellt wird, wird ein Pegelmesser auf dem LCD-Feld angezeigt. (Die Pegelmesseranzeige ist ein Näherungswert.)

IRIS

-- * --- + ---

Hinweis

Wenn Einstellungen für eine Netzwerkkamera von mehreren Kamera-Fernsteuergeräten AW-RP50 aus durchgeführt werden, erscheinen u. U. nicht die korrekten Pegelmesseranzeigen.

6 Stellen Sie den Fokus ein.

Drehen Sie den Knopf FOCUS/PUSH OTAF, um den Fokus des Objektivs einzustellen. Durch Drücken des Knopfes während der manuellen Fokussierung wird vorübergehend der Autofokusmodus aktiviert, und das Motiv wird automatisch scharf eingestellt.

- Der OTAF (One-Touch Auto Focus; Ein-Tasten-Autofokus) ist für Netzwerkkameras wirksam, die mit der OTAF-Funktion ausgestattet sind.

7 Schalten Sie das Gerät aus.

Stellen Sie den Hauptschalter POWER auf OFF. Die Stromversorgung des Gerätes wird ausgeschaltet, und die Betriebslampe POWER erlischt.

- Selbst wenn das Gerät ausgeschaltet wird, werden die angeschlossenen Netzwerkkameras nicht ausgeschaltet.

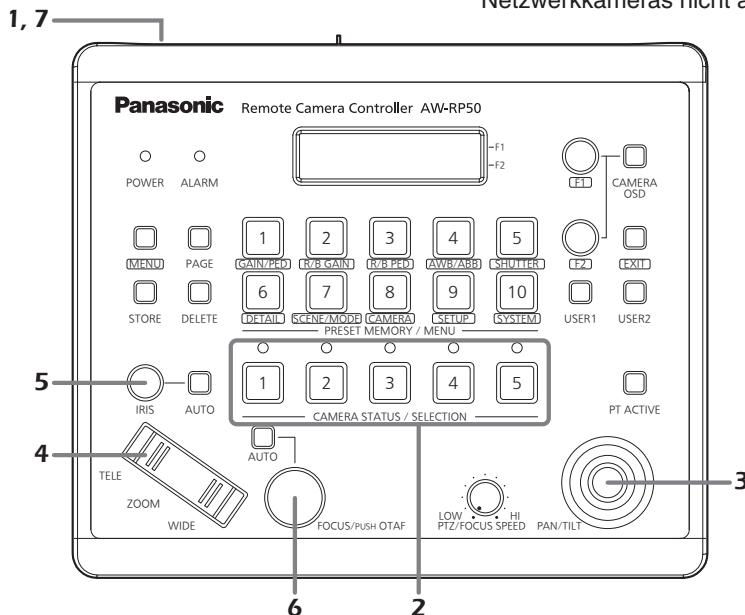

Eine ausführliche Beschreibung der Bedienungsverfahren finden Sie in der Bedienungsanleitung — <Bedienungsverfahren und Einstellungen>.

Grundlegende Menüoperationen

1 Stellen Sie die Taste MENU auf ON.

Drücken Sie die Taste MENU, so dass ihre Lampe aufleuchtet.

2 Wählen Sie das Zielmenü aus.

Drücken Sie die entsprechende Taste PRESET MEMORY/MENU, so dass ihre Lampe aufleuchtet. Für Einzelheiten zu den Menüs, die diesen Tasten zugewiesen sind, siehe "Tabelle der Menüposten" (Bedienungsanleitung <Bedienungsverfahren und Einstellungen>).

Das ausgewählte Menü wird auf dem LCD-Feld angezeigt.

3 Ändern Sie die Einstellungen mit den Knöpfen F1 und F2.

Benutzen Sie die Knöpfe F1 und F2, um die Menüs auszuwählen und die Einstellungen zu ändern.

Benutzen Sie den Knopf F1 für Operationen, die sich auf die in der oberen Zeile des LCD-Felds angezeigten Posten beziehen.

Benutzen Sie den Knopf F2 für Operationen, die sich auf die in der unteren Zeile des LCD-Felds angezeigten Posten beziehen.

- Drücken Sie die Taste EXIT, um auf die vorhergehende hierarchische Ebene des Menüs zurückzukehren.
- Erscheint der Abwärtspfeil "↓" für einen Einstellungsposten, so bedeutet dies, dass der angezeigte Wert eingegeben und die Einstellung reflektiert wird, sobald der Knopf F1 oder F2 gedrückt wird.

1.GROUP SELECT



- Erscheint der Abwärtspfeil "↓" für einen Einstellungsposten nicht, so bedeutet dies, dass der angezeigte Wert eingegeben und die Einstellung reflektiert wird, sobald der Knopf F1 oder F2 gedreht wird.

R GAIN : ±0 ← Knopf F1
B GAIN : ±0 ← Knopf F2

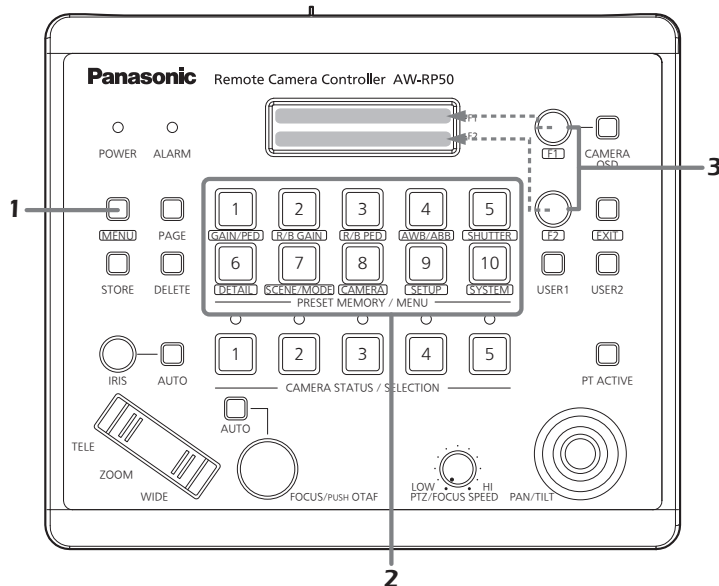

Eine ausführliche Beschreibung der Bedienungsverfahren finden Sie in der Bedienungsanleitung — <Bedienungsverfahren und Einstellungen>.

Netzwerkeinstellungen

Dieser Abschnitt beschreibt die Netzwerkeinstellungen des Gerätes.

Hinweis

Korrektur Betrieb ist nicht möglich, wenn dieselbe IP-Adresse bereits im selben Netzwerk existiert. Stellen Sie die IP-Adressen so ein, dass existierende IP-Adressen nicht dupliziert werden.

■ Einstellen des Gerätes

Die Einstellungen des Gerätes werden mithilfe des Menüs [SYSTEM] hergestellt. Stellen Sie IP-Adresse, Subnetzmaske und Standard-Gateway ein. Zunächst werden die grundlegenden Menüoperationen beschrieben.

1 Stellen Sie die Taste MENU auf ON.

Drücken Sie die Taste MENU, so dass ihre Lampe aufleuchtet.

2 Stellen Sie die Taste PRESET MEMORY/ MENU 10 (SYSTEM) auf ON.

Wenn die Taste gedrückt wird und ihre Lampe aufleuchtet, erscheint das Menü [SYSTEM] auf dem LCD-Feld.

[1]CAMERA CTL ▼

3 Drehen Sie den Knopf F1, um das Menü [NETWORK] aufzurufen.

[6]NETWORK ◆

4 Drücken Sie den Knopf F1.

1. IP ADDRESS ▼
192↓168.000.009

5 Drehen Sie den Knopf F1, um den gewünschten Einstellungsposten anzuzeigen.

1. IP ADDRESS ▼
192↓168.000.009



2. SUBNETMASK ◆
255↓255.255.000



3. GATEWAY ◆
192↓168.000.001



4. MAC ADDRESS ▲

6 Drehen Sie den Knopf F2, um die Einstellung auszuwählen.

2. SUBNETMASK ◆
255↓255.255.000

7 Drücken Sie den Knopf F2, um die Einstellung zu ändern.

2. SUBNETMASK ◆
255.255↓255.000

Geben Sie alle Einstellungen außer der MAC-Adresse in vier Ziffernblöcken ein. Wenn die Eingabe zum letzten Block vorrückt und der Knopf F2 gedrückt wird, wird die IP-Adresse eingegeben.

2. SUBNETMASK ◆
255.255.255.000↓

- Die MAC-Adresse wird lediglich angezeigt — sie kann nicht geändert werden.

Hinweis

Damit die Einstellungen wirksam werden, muss das Gerät neu gestartet werden. Schalten Sie das Gerät aus und wieder ein.

Netzwerkeinstellungen

Einstellen der IP-Adresse

Wählen Sie das Menü [NETWORK] im Menü [SYSTEM], und zeigen Sie [IP ADDRESS] an. Drehen Sie dann den Knopf F2, um die IP-Adresse einzustellen.

Wählen Sie eine Einstellung, bei der die IP-Einstellung eines anderen Gerätes nicht dupliziert wird.

1. IP ADDRESS ▼
192↓168.000.009

Wird dieselbe IP-Adresse mehr als einmal verwendet, erscheint die Meldung "IP Duplicate!" auf dem LCD-Feld.

1. IP ADDRESS ▼
IP Duplicate!

Falls die IP-Adresse falsch ist, erscheint die folgende Meldung auf dem LCD-Feld.

Unavailable
network setting

Hinweise

- Damit die Einstellung wirksam wird, muss das Gerät neu gestartet werden. Schalten Sie das Gerät aus und wieder ein.
- Konsultieren Sie den Netzwerkadministrator, bevor Sie die IP-Adresse einstellen.

Einstellen der Subnetzmaske

Wählen Sie das Menü [NETWORK] im Menü [SYSTEM], und zeigen Sie [SUBNETMASK] an. Drehen Sie dann den Knopf F2, um die Subnetzmaske einzustellen.

2. SUBNETMASK ◆
255↓255.255.000

Falls die Subnetzmaske falsch ist, erscheint die folgende Meldung auf dem LCD-Feld.

Unavailable
network setting

Hinweis

Damit die Einstellung wirksam wird, muss das Gerät neu gestartet werden. Schalten Sie das Gerät aus und wieder ein.

Einstellen des Standard-Gateways

Wählen Sie das Menü [NETWORK] im Menü [SYSTEM], und zeigen Sie [GATEWAY] an. Drehen Sie dann den Knopf F2, um das Gateway einzustellen.

3. GATEWAY ◆
192↓168.000.001

Falls das Standard-Gateway falsch ist, erscheint die folgende Meldung auf dem LCD-Feld.

Unavailable
network setting

Hinweis

Damit die Einstellung wirksam wird, muss das Gerät neu gestartet werden. Schalten Sie das Gerät aus und wieder ein.

Einstellen der Portnummer

Stellen Sie die Portnummer für die Netzwerkkamera ein.

Wählen Sie [CAM PORT] im Menü [SYSTEM], zeigen Sie [PORT:CAM1] bis [PORT:CAM100] an, und drehen Sie dann den Knopf F2, um die Portnummer einzustellen.

1. PORT:CAM1 ▼
80↓

Einstellen der MAC-Adresse

Wählen Sie das Menü [NETWORK] im Menü [SYSTEM], und zeigen Sie [MAC ADDRESS] an.

4. MAC ADDRESS ▲

Verbindungen

■ Beispiel von IP-Verbindungen

● Verbindungen mit AW-HE50 und AW-HS50

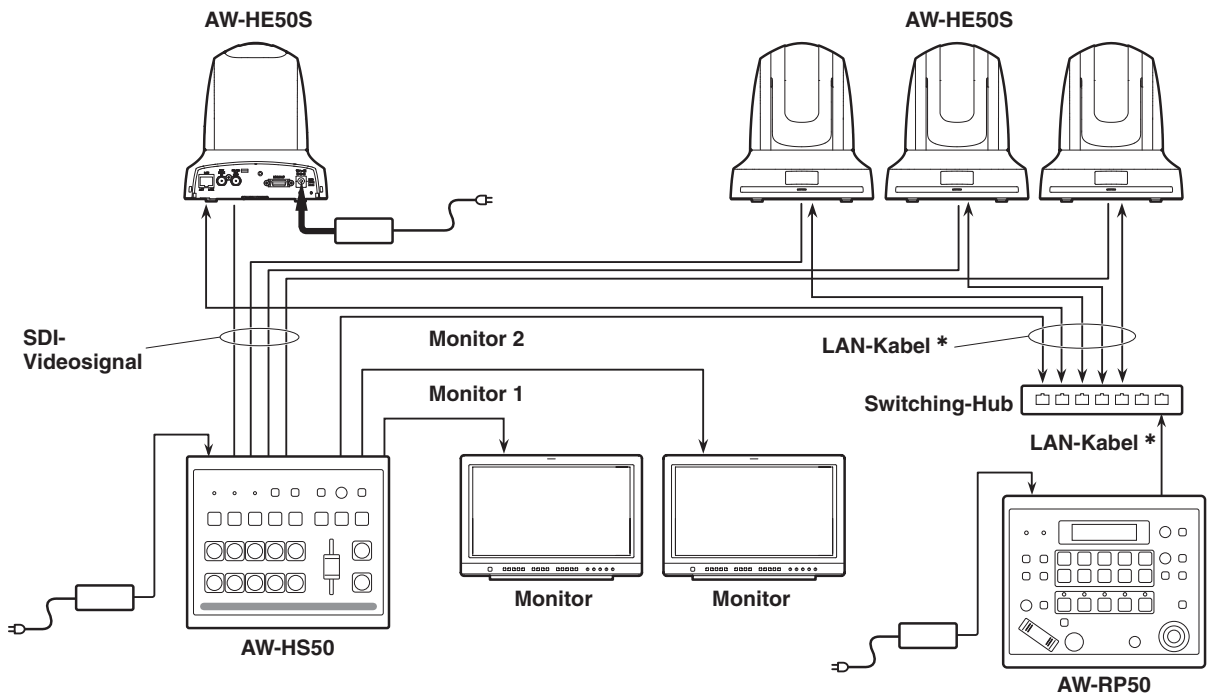

DEUTSCH

● Verbinden mehrerer Geräte mit den Kameras AW-HE50

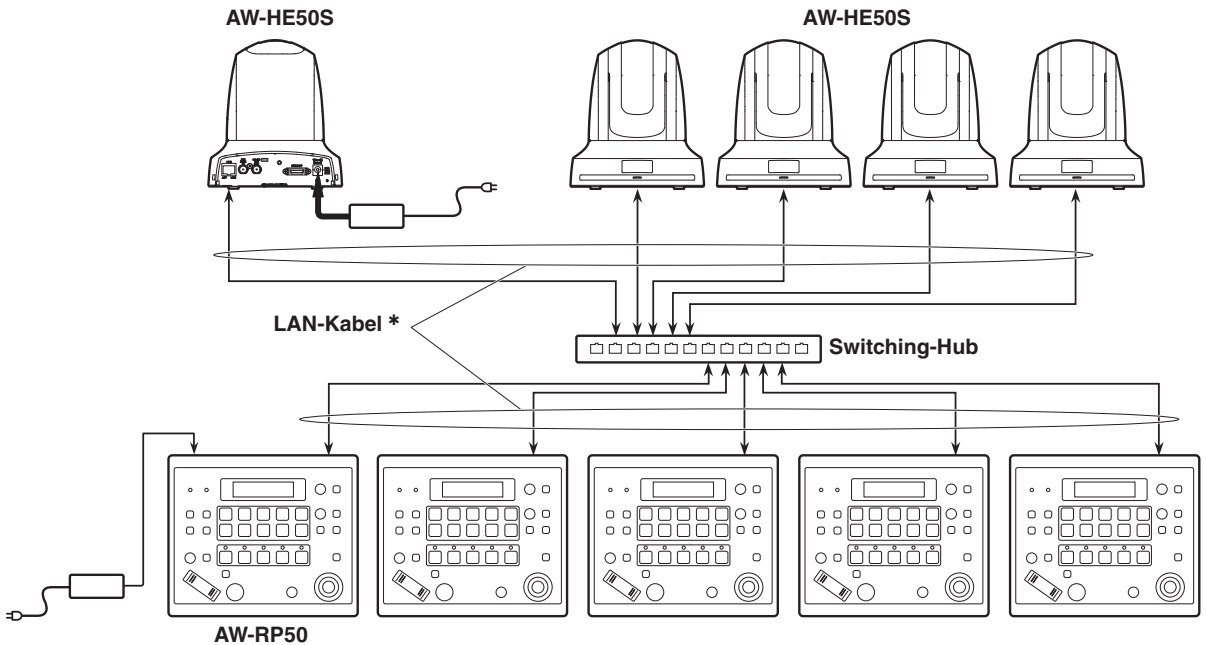

*: Verwenden Sie Straight-Kabel (Kategorie 5 oder höher) für diese Verbindungen.

Verbindungen

■ Beispiel für serielle Verbindungen

● Verbindung mit AW-HE50

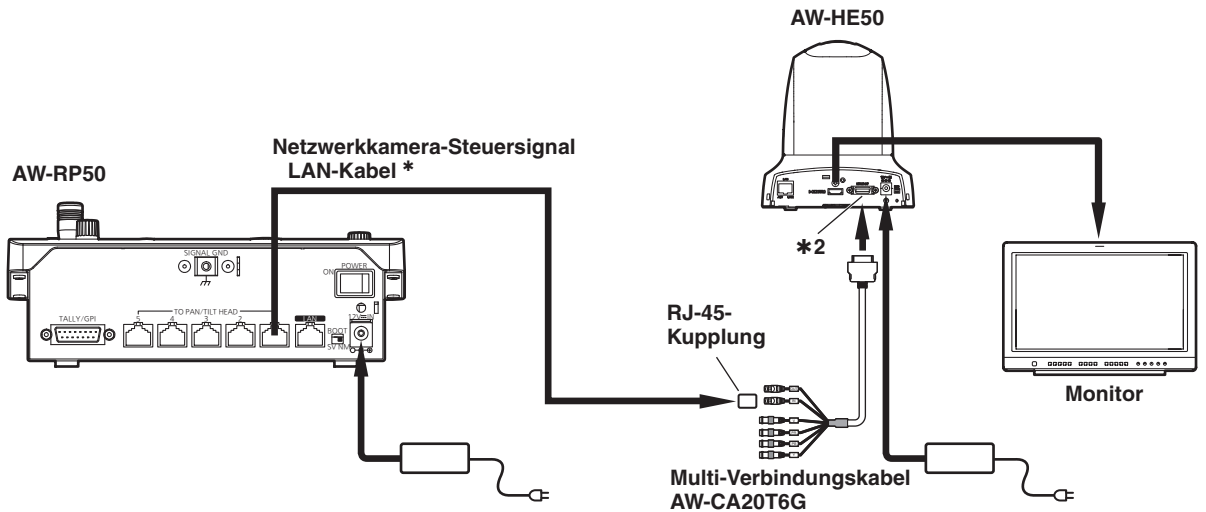

*1: Verwenden Sie Straight-Kabel (Kategorie 5 oder höher) für diese Verbindungen.
*2: Das Multi-Verbindungskabel (AW-CA20T6G) wird für die serielle Verbindung mit AW-HE50 benötigt.

● Verbindung mit AW-HE100

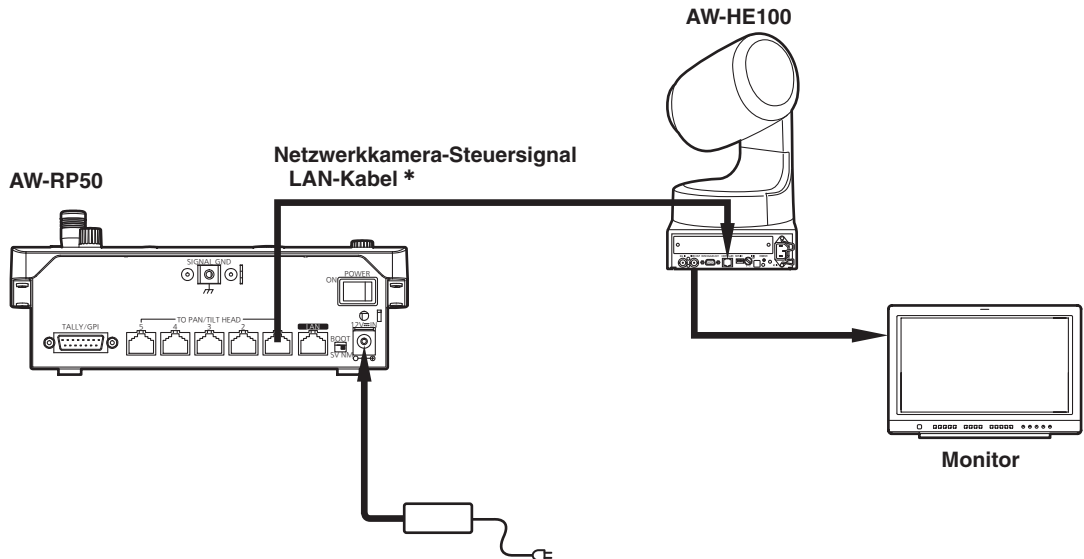

*: Verwenden Sie Straight-Kabel (Kategorie 5 oder höher) für diese Verbindungen.

Verbindungen

● Verbindungen mit AW-PH400 und Kamera

Kameramodell:

AW-HE870, AW-E860, AW-E750, AW-E650, AW-E350, AK-HC1500 oder AK-HC1800

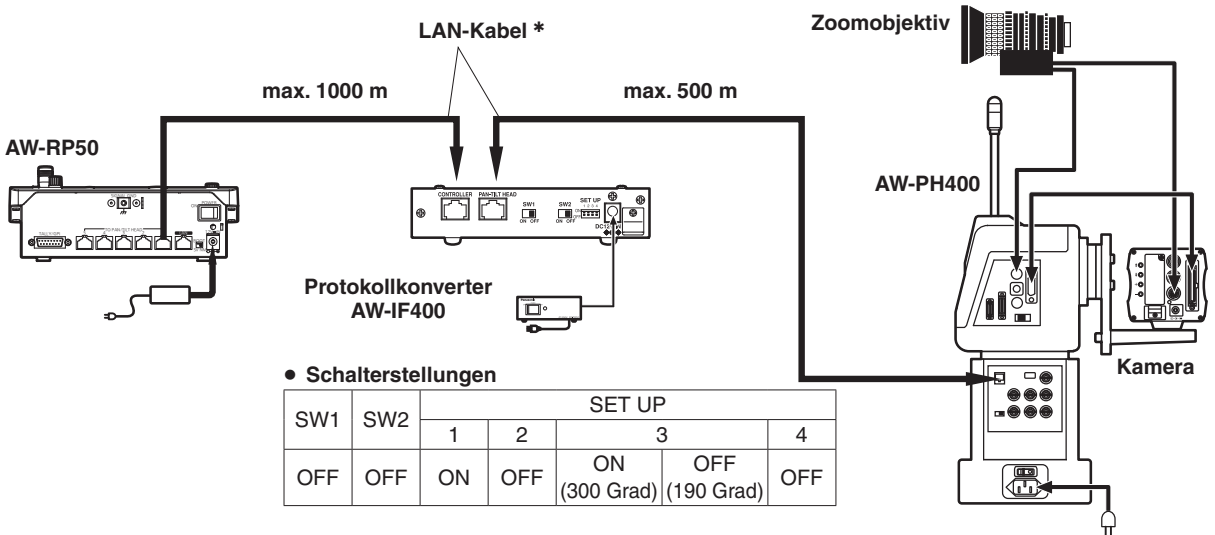

DEUTSCH

● Verbindungen mit AW-PH405 und Kamera

Kameramodell:

AW-HE870, AW-E860, AW-E750, AW-E650, AW-E350, AK-HC1500 oder AK-HC1800

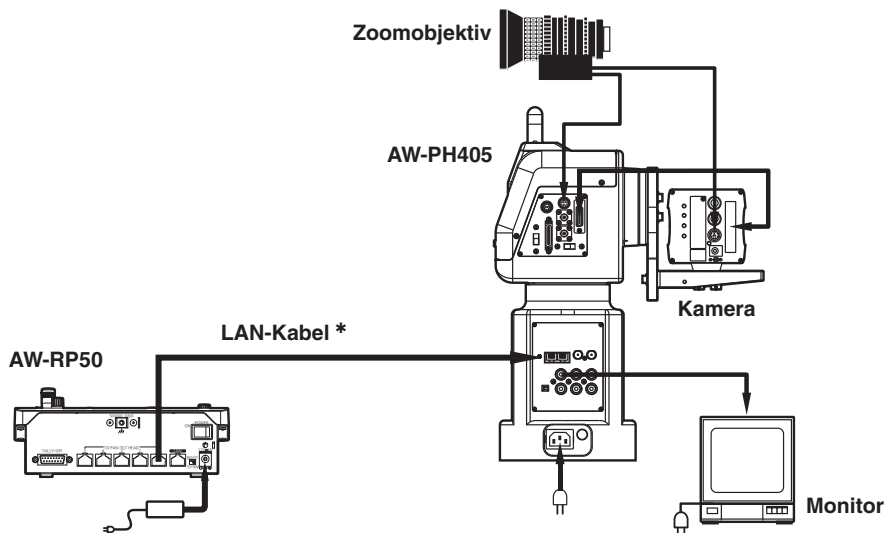

*: Verwenden Sie Straight-Kabel (Kategorie 5 oder höher) für diese Verbindungen.

Verbindungen

● Verbindung mit AW-PH650

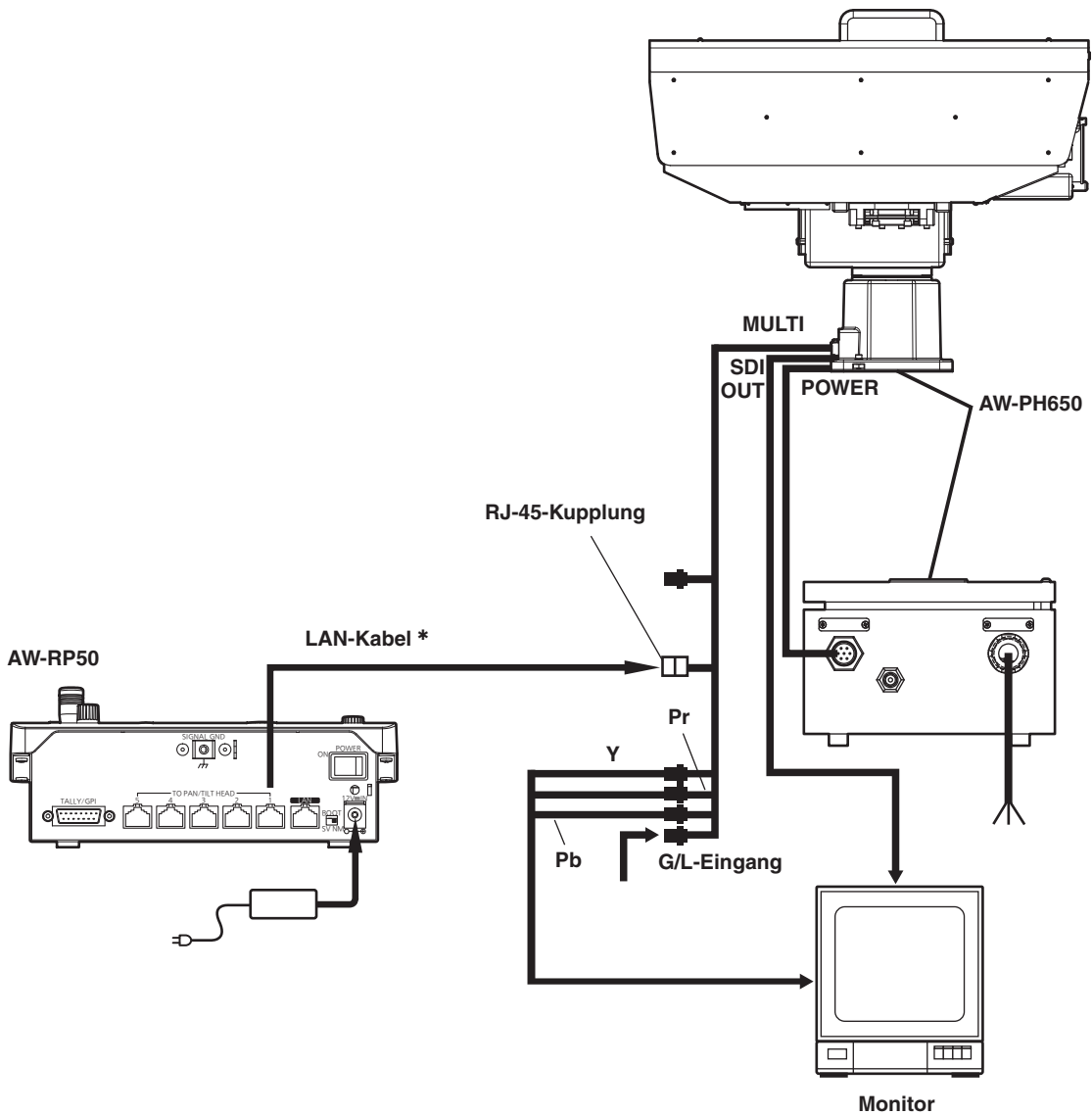

*: Verwenden Sie Straight-Kabel (Kategorie 5 oder höher) für diese Verbindungen.

Zwei Verfahren sind für die Verbindungseinstellungen verfügbar. Diese werden in "Einstellungen für die Verbindung mit Netzwerkkameras" und "Einstellungen für die Verbindung mit dem Bildmischpult" beschrieben.

Zwei Folgen von Schritten müssen für "Einstellungen für die Verbindung mit Netzwerkkameras" ausgeführt werden.

- Einstellmethode mit dem Gerät (Siehe die folgenden Posten.)
 - ☞ "Einstellungen für die Verbindung mit Netzwerkkameras"
 - ☞ "Automatische Einstellung der IP-Adressen (Automatische IP-Einstellung)"
 - ☞ "Ändern der IP-Adressen der vom Gerät gesteuerten Kameranummern"
 - ☞ "Ändern der Kameranummern"
- Einstellmethode mit der "Setup Software"
 - ☞ Siehe "Setup-Software" (Bedienungsanleitung <Bedienungsverfahren und Einstellungen>).Die "Setup Software" kann von der folgenden Website heruntergeladen werden.
<https://pro-av.panasonic.net/>

Die "Einstellungen für die Verbindung mit dem Bildmischpult" werden mithilfe des Gerätes eingerichtet.

- ☞ Siehe "Einstellen der Kopplung mit dem Bildmischpult" (Bedienungsanleitung <Bedienungsverfahren und Einstellungen>).

Wenn die Informationen über die Verbindungseinstellungen der Netzwerkkameras zwischen mehreren AW-RP50 (bis zu 5) im selben Netzwerk geteilt werden, verwenden Sie zur Bedienung die "Setup Software", die Sie von der Website herunterladen können.

- ☞ Siehe "Speichern und Laden von Daten" im Abschnitt "Setup-Software" der (Bedienungsanleitung <Bedienungsverfahren und Einstellungen>).

Hinweise

- Alle Netzwerkkameras sind werksseitig auf die gleiche IP-Adresse eingestellt. Falls mehrere Netzwerkkameras angeschlossen werden, ohne die werksseitig eingestellte IP-Adresse zu ändern, und dann mit den Bedienelementen dieses Gerätes bedient werden, funktionieren sie nicht richtig. Bevor Sie sich anschicken, irgendwelche Bedienungsvorgänge durchzuführen, wählen Sie für jede Netzwerkkamera eine andere IP-Adresse.
- Soll beispielsweise eine andere Netzwerkkamera mit derselben IP-Adressen-Einstellung angeschlossen werden, weil eine Netzwerkkamera ausgetauscht wird, schalten Sie die Stromversorgung des Gerätes aus, bevor Sie den Anschluss vornehmen. Wird die Netzwerkkamera angeschlossen, ohne vorher die Stromversorgung des Gerätes auszuschalten, funktioniert die Netzwerkkamera eventuell nicht richtig.

■ Einstellungen für die Verbindung mit Netzwerkkameras

Als Verbindung zwischen dem Gerät und den Netzwerkkameras für die Kameranummern CAM1 bis CAM100 kann entweder serielle Verbindung ("Serial") oder IP-Verbindung ("Network") gewählt werden. Wählen Sie [CAMERA CTL] im Menü [SYSTEM], und zeigen Sie [CAM1] bis [CAM100] an. Wählen Sie dann die Einstellung für die Kameranummern.

- Serial:** Serielle Verbindung
- Network:** IP-Verbindung
- NoAssign:** Keine Einstellung zugewiesen (Anfangseinstellung)

● Serielle Verbindung

Wählen Sie "Serial" als Einstellung für die gewünschte Kameranummer.

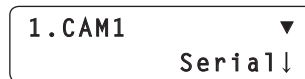

Die Kameranummern CAM1 bis CAM5 entsprechen den Anschlüssen TO PAN/TILT HEAD [1] bis [5] an der Rückwand des Gerätes.

- Die Einstellung "Serial" für serielle Verbindung kann nicht für die Kameranummern CAM6 bis CAM100 gewählt werden.

● IP-Verbindung

Wählen Sie "Network" als Einstellung für die gewünschte Kameranummer.

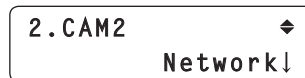

Wählen Sie [CAM IP ADR] im Menü [SYSTEM], und zeigen Sie [IP:CAM1] bis [IP:CAM100] an. Verwenden Sie dann die den Kameranummern entsprechenden IP-Adressen für die Verbindung.

Hinweis

Wenn Sie die in "Automatische IP-Einstellung" beschriebenen Schritte ausführen, stellen Sie "NoAssign" für die gewünschte Kameranummer ein.

Verbindungen

■ Kamerasteuerung mit direkter Verbindung

- Diese Funktion ist bei den Kameras AK-HC1500, AK-HC1800 und AW-HE870 verfügbar. Mit dieser Funktion können Sie eine Kamera steuern, indem Sie die Kamera über eine serielle Verbindung an ein Gerät anschließen, ohne einen Schwenk-Neigekopf zu verwenden.

1 Öffnen Sie das Menü [SYSTEM] und drehen Sie den Knopf F1, um die Zielkameranummer von [CAM1] bis [CAM5] anzuzeigen.

2 Drehen Sie den Knopf F2, um [CAM_Direct] auszuwählen, und drücken Sie dann den Knopf F2, um die Einstellung zu bestätigen.



Die Kamerasteuerung kann für die Kameranummern CAM1 bis CAM5 auf [CAM_Direct] (Direktsteuerung) eingestellt werden.

Die Kameranummern CAM1 bis CAM5 entsprechen den Anschlüssen TO PAN/TILT HEAD [1] bis [5] an der Rückwand des Gerätes.

- Dies kann auch durch die TYPE-Einstellung in der mitgelieferten "Setup Software" konfiguriert werden.

Hinweis

Die Kameranummern CAM6 bis CAM100 können nicht auf [CAM_Direct] (Direktsteuerung) gestellt werden.

■ Automatische Einstellung der IP-Adressen (Automatische IP-Einstellung)

Wenn "Automatische IP-Einstellung" ausgelöst wird, werden die IP-Adressen für die Netzwerkkameras und das Bildmischpult, die innerhalb desselben Netzwerks verbunden sind, automatisch eingestellt. Die IP-Adressen können für bis zu 100 Netzwerkkameras und ein Bildmischpult eingestellt werden.

[Netzwerkkamera-Einstellungen]

Das Gerät legt die IP-Adressen für die erkannten Netzwerkkameras fest, indem es sie mit **Kameranummern verbindet, deren Verbindungseinstellung auf "NoAssign" gesetzt wurde.**

Verbindungseinstellungen:

Wählen Sie [CAMERA CTL] im Menü [SYSTEM], und zeigen Sie dann die Posten [CAM1] bis [CAM100] an.

Einstellen oder Ändern von IP-Adressen:

Wählen Sie [CAM IP ADR] im Menü [SYSTEM], und zeigen Sie dann die Posten [CAM1] bis [CAM100] an.

Beispiel:

- ① Netzwerkkameras A, B und C werden erkannt.
- ② In [CAMERA CTL] sind alle Posten [CAM1] bis [CAM3] auf "NoAssign" eingestellt.
- ③ In [CAM IP ADR] rangieren die IP-Adressen der Posten [CAM1] bis [CAM3] von 192.168.000.010 bis 192.168.000.012.

Im obigen Beispiel sind die IP-Adressen für die Netzwerkkameras wie folgt eingestellt:

Netzwerkkamera A: 192.168.000.010
Netzwerkkamera B: 192.168.000.011
Netzwerkkamera C: 192.168.000.012

- Die Einstellungen für Subnetzmaske, Standard-Gateway und Portnummer sind die gleichen wie diejenigen für das Gerät.
- Als Verbindungseinstellung für Kameranummern, die einmal mit "Automatische IP-Einstellung" eingestellt worden sind, wird "Network" verwendet. Diese Kameranummern werden bei der nächsten Durchführung von "Automatische IP-Einstellung" als Ziel für "Automatische IP-Einstellung" ausgeschlossen. Wenn jedoch die IP-Adresse für eine Kameranummer, die mittels "Automatische IP-Einstellung" eingestellt wurde, geändert wird, oder wenn die Verbindungseinstellung einer Kameranummer zu "NoAssign" oder "Serial" geändert wird, werden die entsprechenden Kameranummern bei der nächsten Durchführung von "Automatische IP-Einstellung" mit einbezogen.

- Falls die IP-Adresse für eine erkannte Netzwerkkamera mit der für eine Kameranummer (eine Kameranummer mit einer anderen Verbindungseinstellung als "Serial") eingestellten IP-Adresse übereinstimmt, wird die IP-Adressen-Einstellung für die Netzwerkkamera unverändert verwendet. Falls die IP-Adresse für eine Netzwerkkamera einmal eingestellt und dann geändert wird, so dass sie von der für die Kameranummer eingestellten IP-Adresse abweicht, wird die IP-Adresse der Netzwerkkamera erneut auf die IP-Adresse der Kameranummer eingestellt.
- Die in den Kameras AW-HE50 einzustellenden IP-Adressen beginnen ab dem Wert (IP-Adresse) nach dem Wert des AW-RP50, das die Einstellung "Automatische IP-Einstellung" durchführt.

[Bildmischpult-Einstellungen]

Die für den Posten [IP:SW] unter [SW IP ADR] im Menü [SYSTEM] eingestellte IP-Adresse wird für das Bildmischpult verwendet.

Hinweise

- Es kann zu einer Duplizierung von IP-Adressen kommen, wenn ein anderes Gerät außer einer Netzwerkkamera oder einem Bildmischpult innerhalb desselben Subnetzes angeschlossen worden ist. Schließen Sie nur Geräte innerhalb desselben Subnetzes an, die von "Automatische IP-Einstellung" abgedeckt werden.
- Falls eine Netzwerkkamera mit derselben IP-Adresse wie die des Gerätes vorhanden ist, kann die IP-Adresse der betreffenden Netzwerkkamera nicht gemäß dem Verfahren unter "Automatische IP-Einstellung" eingestellt werden.
- Wenn mehrere Kamera-Fernsteuergeräte AW-RP50 im selben Subnetz angeschlossen worden sind, führen Sie die in "Automatische IP-Einstellung" beschriebenen Schritte nicht mit jedem Steuergerät gleichzeitig durch.
- Wenn die in "Automatische IP-Einstellung" beschriebenen Schritte durch Bedienung des Gerätes ausgeführt worden sind, benutzen Sie nicht gleichzeitig die "Setup Software" (von der Website herunterzuladen) auf der Hostcomputer-Seite. Benutzen Sie ebenfalls nicht die mit der Kamera AW-HE50 gelieferte Software "Easy IP Setup" gleichzeitig. Anderenfalls werden die Einstellungen u. U. nicht korrekt eingerichtet.

● Bei erstmaliger Einstellung der IP-Adressen

Die IP-Adressen werden eingestellt, während die Netzwerkkameras, das Bildmischpult und das Gerät noch auf ihre Werksvorgaben eingestellt sind.

Hinweis

Bevor Sie die IP-Adressen einstellen, prüfen Sie, ob "NoAssign" als Verbindungseinstellung der Netzwerkkamera angezeigt wird.

Verbindungseinstellungen:

Wählen Sie [CAMERA CTL] im Menü [SYSTEM], und zeigen Sie dann die Posten [CAM1] bis [CAM100] an.

1 Schließen Sie die Netzwerkkameras, das Bildmischpult und das Gerät innerhalb desselben Subnetzes an das Netzwerk an.

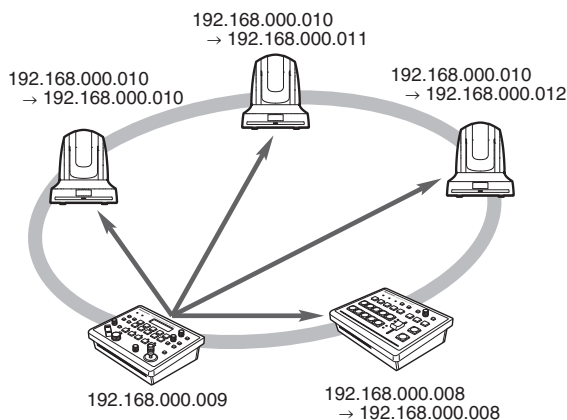

2 Wählen Sie [AUTO SET IP] im Menü [SYSTEM], und zeigen Sie [AUTO SETUP] an. Wählen Sie dann "RENEW IP ADR", und drücken Sie den Knopf F2.

1. AUTO SETUP
RENEW IP ADR↓

Sowohl die Zahl der Vorrichtungen (alle Netzwerkkameras und das Bildmischpult), die gegenwärtig vom Gerät verwaltet werden, als auch die Zahl der erkannten neuen Vorrichtungen werden auf dem LCD-Feld angezeigt.

C : 003 / 003 S : 1 / 1
YES↓

C : 003 / 003

Zahl der gegenwärtig vom Gerät verwalteten Vorrichtungen + Zahl der erkannten neuen Vorrichtungen

Zahl der erkannten neuen Vorrichtungen
C: Netzwerkkamera, S: Bildmischpult

Verbindungen

Notiz

- Falls die Zahl der erkannten neuen Vorrichtungen die Zahl der registrierbaren Vorrichtungen (100 Netzwerkkameras und 1 Bildmischpult) überschreitet, wird [C/S OVER!] unten auf dem LCD-Feld angezeigt.
Die automatische IP-Adressen-Einstellung kann selbst in diesem Zustand durchgeführt werden, aber die IP-Adressen werden nur für die Zahl der registrierbaren Vorrichtungen eingestellt.

C:020/100 S:1/1
C/S OVER! YES↓

- Wenn beispielsweise mehrere Netzwerkkameras gleichzeitig hochgefahren worden sind, ist das Gerät eventuell nicht in der Lage, alle diese Kameras zu erkennen.
Wählen Sie in diesem Fall "RETRY", und drücken Sie dann den Knopf F2, um den Vorgang zu wiederholen.
Die Zahl der hinzuzufügenden Geräte kann aktualisiert werden.
- Aufgrund bestimmter Ursachen, z. B. dass die Netzwerkkameras oder das Bildmischpult nicht eingeschaltet sind, kann die für "Zahl der erkannten neuen Vorrichtungen" angezeigte Zahl niedriger als die tatsächliche Zahl der einzustellenden Vorrichtungen sein. Beheben Sie in diesem Fall die Ursache des Problems, wählen Sie "RETRY", und drücken Sie dann den Knopf F2, um den Vorgang zu wiederholen.
Die Zahl der hinzuzufügenden Geräte kann aktualisiert werden.

C:020/020 S:1/1
RETRY↓

3 Drehen Sie den Knopf F2, um "Yes" zu wählen, und drücken Sie dann den Knopf F2.

Dadurch wird der Vorgang "Automatische IP-Einstellung" gestartet.

Wenn "Automatische IP-Einstellung" ausgelöst worden ist, wird der Fortschritt anhand der Zahl der Punkte angezeigt, die nacheinander verringert werden.

AUTO SETUP
.....

Wenn alle Operationen erfolgreich abgeschlossen worden sind, erscheint "COMPLETE!".

AUTO SETUP
COMPLETE!

Die Netzwerkkameras und das Bildmischpult werden automatisch neu gestartet, wobei der Neustart mit den neu eingestellten IP-Adressen erfolgt.

Die Netzwerkkameras können nun vom Gerät gesteuert werden.

In diesem Moment wird die Funktion zur Kopplung des Bildmischpults mit dem Gerät verfügbar.

Notiz

Falls die Einstellung der IP-Adressen nicht erfolgreich war, erscheint "SET UP ERR!".

AUTO SETUP
SET UP ERR!

Die Ursache des Problems ist wahrscheinlich eine Netzwerkstörung.

Überprüfen Sie den Verbindungszustand des Hubs und der LAN-Kabel, und wiederholen Sie dann die Operation "Automatische IP-Einstellung".

● Wenn zusätzliche Netzwerkkameras oder ein Bildmischpult in eine Umgebung eingeführt werden, in der ähnliche Vorrichtungen bereits in Betrieb sind

Selbst wenn zusätzliche Netzwerkkameras oder ein Bildmischpult in eine Umgebung eingeführt werden, in der ähnliche Vorrichtungen bereits in Betrieb sind, können die Einstellungen mithilfe von "Automatische IP-Einstellung" leicht eingerichtet werden.

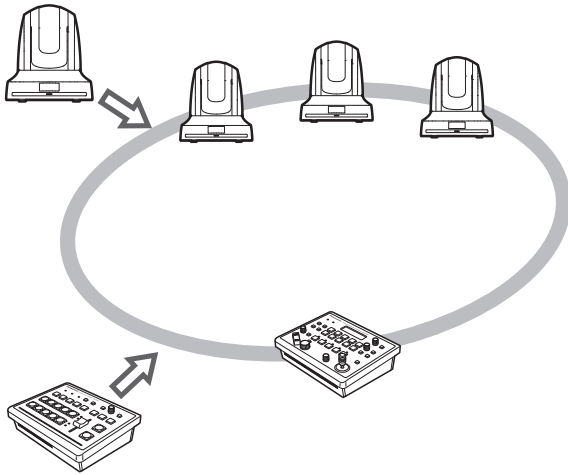

Die folgenden zwei Methoden zur Einstellung der IP-Adressen für neu eingeführte Vorrichtungen (Netzwerkkameras oder ein Bildmischpult) sind verfügbar:

1. **Einstellen der IP-Adresse vom Gerät aus**
2. **Ändern der IP-Adresse am Gerät zur Anpassung an die IP-Adresse der Netzwerkkamera oder des Bildmischpults**

Dieser Abschnitt erläutert diese beiden Methoden.

Einstellen der IP-Adresse vom Gerät aus

[Netzwerkkamera-Einstellungen]

Das Gerät legt die IP-Adressen für die erkannten Netzwerkkameras fest, indem es sie mit Kameranummern verbindet, deren Verbindungseinstellung auf "NoAssign" gesetzt wurde.

Verbindungseinstellungen:

Wählen Sie [CAMERA CTL] im Menü [SYSTEM], und zeigen Sie dann die Posten [CAM1] bis [CAM100] an.

Einstellen oder Ändern von IP-Adressen:

Wählen Sie [CAM IP ADR] im Menü [SYSTEM], und zeigen Sie dann die Posten [CAM1] bis [CAM100] an.

Beispiel:

- ① Drei Netzwerkkameras sind in Betrieb.
- ② Eine zusätzliche Netzwerkkamera wird neu eingeführt (und wird zur Netzwerkkamera D).
- ③ Netzwerkkamera D wird erkannt.
- ④ In [CAMERA CTL] wird der Posten [CAM4] auf "NoAssign" eingestellt.
- ⑤ In [CAM IP ADR] erscheint die IP-Adresse für den Posten [CAM4] als 192.168.000.013.

Im obigen Beispiel wird der Netzwerkkamera D die Kameranummer "CAM4" zugewiesen, und ihre IP-Adresse wird wie folgt eingestellt:
Netzwerkkamera D: 192.168.000.013

- Die Einstellungen für Subnetzmaske, Standard-Gateway und Portnummer sind die gleichen wie diejenigen für das Gerät.

[Bildmischpult-Einstellungen]

Die für den Posten [IP:SW] unter [SW IP ADR] im Menü [SYSTEM] eingestellte IP-Adresse wird für das Bildmischpult verwendet.

Verbindungen

1 Schließen Sie die neu einzuführenden zusätzlichen Netzwerkkameras, das Bildmischpult und das Gerät innerhalb desselben Subnetzes an das Netzwerk an.

2 Wählen Sie [AUTO SET IP] im Menü [SYSTEM], und zeigen Sie [AUTO SETUP] an. Wählen Sie dann "RENEW IP ADR", und drücken Sie den Knopf F2.

1. AUTO SETUP
RENEW IP ADR↓

Sowohl die Zahl der Vorrichtungen (alle Netzwerkkameras und das Bildmischpult), die gegenwärtig vom Gerät verwaltet werden, als auch die Zahl der erkannten neuen Vorrichtungen werden auf dem LCD-Feld angezeigt.

C: 001/004 S: 0/1
YES↓

C: 001/004

Zahl der gegenwärtig vom Gerät verwalteten Vorrichtungen + Zahl der erkannten neuen Vorrichtungen

Zahl der erkannten neuen Vorrichtungen
C: Netzwerkkamera, S: Bildmischpult

3 Drehen Sie den Knopf F2, um "Yes" zu wählen, und drücken Sie dann den Knopf F2.

Dadurch wird der Vorgang "Automatische IP-Einstellung" gestartet.

Wenn "Automatische IP-Einstellung" ausgelöst worden ist, wird der Fortschritt anhand der Zahl der Punkte angezeigt, die nacheinander verringert werden.

AUTO SETUP
.....

Wenn alle Operationen erfolgreich abgeschlossen worden sind, erscheint "COMPLETE!".

AUTO SETUP
COMPLETE!

Die Netzwerkkameras und das Bildmischpult werden automatisch neu gestartet, wobei der Neustart mit den neu eingestellten IP-Adressen erfolgt.

Die Netzwerkkameras können nun vom Gerät gesteuert werden.

In diesem Moment wird die Funktion zur Kopplung des Bildmischpults mit dem Gerät verfügbar.

Notiz

- Falls die Zahl der erkannten neuen Vorrichtungen die Zahl der registrierbaren Vorrichtungen (100 Netzwerkkameras und 1 Bildmischpult) überschreitet, wird [C/S OVER!] unten auf dem LCD-Feld angezeigt.

Die automatische IP-Adressen-Einstellung kann selbst in diesem Zustand durchgeführt werden, aber die IP-Adressen werden nur für die Zahl der registrierbaren Vorrichtungen eingestellt.

C: 020/100 S: 1/1
C/S OVER! YES↓

- Aufgrund bestimmter Ursachen, z. B. dass die Netzwerkkameras oder das Bildmischpult nicht eingeschaltet sind, kann die für "Zahl der erkannten neuen Vorrichtungen" angezeigte Zahl niedriger als die tatsächliche Zahl der einzustellenden Vorrichtungen sein. Beheben Sie in diesem Fall die Ursache des Problems, wählen Sie "RETRY", und drücken Sie dann den Knopf F2, um den Vorgang zu wiederholen.

Die Zahl der hinzuzufügenden Geräte kann aktualisiert werden.

C: 020/020 S: 1/1
RETRY↓

Notiz

Falls die Einstellung der IP-Adressen nicht erfolgreich war, erscheint "SET UP ERR!".

AUTO SETUP
SET UP ERR!

Die Ursache des Problems ist wahrscheinlich eine Netzwerkstörung.

Überprüfen Sie den Verbindungszustand des Hubs und der LAN-Kabel, und wiederholen Sie dann die Operation "Automatische IP-Einstellung".

Verbindungen

Ändern der IP-Adresse am Gerät zur Anpassung an die IP-Adresse der Netzwerkkamera oder des Bildmischpults

[Netzwerkkamera-Einstellungen]

Das Gerät legt die IP-Adressen für die erkannten Netzwerkkameras fest, indem es sie mit Kameranummern verbindet, deren Verbindungseinstellung auf "NoAssign" gesetzt wurde.

Verbindungseinstellungen:

Wählen Sie [CAMERA CTL] im Menü [SYSTEM], und zeigen Sie dann die Posten [CAM1] bis [CAM100] an.

Einstellen oder Ändern von IP-Adressen:

Wählen Sie [CAM IP ADR] im Menü [SYSTEM], und zeigen Sie dann die Posten [CAM1] bis [CAM100] an.

Beispiel:

- ① Drei Netzwerkkameras sind in Betrieb.
- ② Eine zusätzliche Netzwerkkamera mit der IP-Adresse "192.168.000.020" wird neu eingeführt (und wird zu Netzwerkkamera E).
- ③ Netzwerkkamera E wird erkannt.
- ④ In [CAMERA CTL] wird der Posten [CAM4] auf "NoAssign" eingestellt.

Im obigen Beispiel wird die IP-Adresse des Postens [CAM4] unter [CAM IP ADR] im Menü [SYSTEM] auf "192.168.000.020" eingestellt.

- Die Einstellungen für Subnetzmaske, Standard-Gateway und Portnummer sind die gleichen wie diejenigen für das Gerät.

[Bildmischpult-Einstellungen]

Die IP-Adresse für das Bildmischpult wird im Posten [IP:SW] unter [SW IP ADR] im Menü [SYSTEM] eingestellt.

Hinweis

Werden unterschiedliche Subnetzmasken-Einstellungen für das Gerät und die Netzwerkkamera verwendet, sind Operationen mit Netzwerkverwendung nicht möglich.

1 Schließen Sie die neu einzuführenden zusätzlichen Netzwerkkameras, das Bildmischpult und das Gerät innerhalb desselben Subnetzes an das Netzwerk an.

2 Wählen Sie [AUTO SET IP] im Menü [SYSTEM], und zeigen Sie [AUTO SETUP] an. Wählen Sie dann "KEEP IP ADR", und drücken Sie den Knopf F2.

1.AUTO SETUP
KEEP IP ADR↓

Sowohl die Zahl der Vorrichtungen (alle Netzwerkkameras und das Bildmischpult), die gegenwärtig vom Gerät verwaltet werden, als auch die Zahl der erkannten neuen Vorrichtungen werden auf dem LCD-Feld angezeigt.

C: 001/004 S: 0/1
YES↓
C: 001/004

Zahl der gegenwärtig vom Gerät verwalteten Vorrichtungen + Zahl der erkannten neuen Vorrichtungen
Zahl der erkannten neuen Vorrichtungen
C: Netzwerkkamera, S: Bildmischpult

Notiz

- Falls die Zahl der erkannten neuen Vorrichtungen die Zahl der registrierbaren Vorrichtungen (100 Netzwerkkameras und 1 Bildmischpult) überschreitet, wird [C/S OVER!] unten auf dem LCD-Feld angezeigt. Die automatische IP-Adressen-Einstellung kann selbst in diesem Zustand durchgeführt werden, aber die IP-Adressen werden nur für die Zahl der registrierbaren Vorrichtungen eingestellt.

C: 020/100 S: 1/1
C/S OVER! YES↓

- Aufgrund bestimmter Ursachen, z. B. dass die Netzwerkkameras oder das Bildmischpult nicht eingeschaltet sind, kann die für "Zahl der erkannten neuen Vorrichtungen" angezeigte Zahl niedriger als die tatsächliche Zahl der einzustellenden Vorrichtungen sein. Beheben Sie in diesem Fall die Ursache des Problems, wählen Sie "RETRY", und drücken Sie dann den Knopf F2, um den Vorgang zu wiederholen. Die Zahl der hinzuzufügenden Geräte kann aktualisiert werden.

C: 020/020 S: 1/1
RETRY↓

Verbindungen

3 Drehen Sie den Knopf F2, um "Yes" zu wählen, und drücken Sie dann den Knopf F2.

Dadurch wird der Vorgang "Automatische IP-Einstellung" gestartet.

Wenn "Automatische IP-Einstellung" ausgelöst worden ist, wird der Fortschritt anhand der Zahl der Punkte angezeigt, die nacheinander verringert werden.



AUTO SETUP
.....

Wenn alle Operationen erfolgreich abgeschlossen worden sind, erscheint "COMPLETE!".



AUTO SETUP
COMPLETE!

Die Netzwerkkameras können nun vom Gerät gesteuert werden.

In diesem Moment wird die Funktion zur Kopplung des Bildmischpults mit dem Gerät verfügbar.

Notiz

- Die Meldung "IP Duplication!" erscheint, falls eine Duplizierung zwischen den IP-Adressen der in Betrieb befindlichen Vorrichtungen und den IP-Adressen der neu einzuführenden zusätzlichen Netzwerkkameras besteht.
Für jene Netzwerkkameras, deren IP-Adressen dupliziert sind, werden keine IP-Adressen eingestellt.



AUTO SETUP
IP Duplication!

Überprüfen Sie die IP-Adressen, und wiederholen Sie dann den Vorgang "Automatische IP-Einstellung".

- Falls die Einstellung der IP-Adressen nicht erfolgreich war, erscheint "SET UP ERR!".



AUTO SETUP
SET UP ERR!

Die Ursache des Problems ist wahrscheinlich eine Netzwerkstörung.

Überprüfen Sie den Verbindungszustand des Hubs und der LAN-Kabel, und wiederholen Sie dann die Operation "Automatische IP-Einstellung".

■ Ändern der IP-Adressen der vom Gerät gesteuerten Kameranummern

Wenden Sie das folgende Verfahren an, um Netzwerkkameras, deren IP-Adressen nicht gemäß dem Verfahren unter "Automatische IP-Einstellung" eingestellt werden können, (über einen Router) anzuschließen.

● Einstellen der IP-Adressen

Wählen Sie [CAM IP ADR] im Menü [SYSTEM], und zeigen Sie [IP:CAM1] bis [IP:CAM100] an. Die IP-Adressen der Kameranummern können nun geändert werden.

Selbst wenn "NoAssign" oder "Serial" als Einstellung von [CAM1] bis [CAM100] für [CAMERA CTL] im Menü [SYSTEM] gewählt worden ist, können die IP-Adressen dennoch geändert werden.

1. IP: CAM1 ▼
192.168.000.100 ↓

Die IP-Adressen werden für alle Kameranummern [CAM1] bis [CAM100] eingestellt.

Anfangswerte:

CAM1 (192.168.000.010)



CAM100 (192.168.000.109)

Notiz

Falls die IP-Adresse des Gerätes mit dem Posten [IP ADDRESS] von [NETWORK] im Menü [SYSTEM] geändert worden ist, werden die IP-Adressen der Kameranummern, die auf "NoAssign" für den Posten [CAM1] bis [CAM100] von [CAMERA CTL] im Menü [SYSTEM] eingestellt wurden, und die höher als die IP-Adresse des Gerätes sind, automatisch in der Reihenfolge der Kameranummern, beginnend mit der niedrigsten Nummer, auf "NoAssign" umgestellt.

Wenn die IP-Adressen geändert werden, erfolgt eine Überprüfung auf IP-Adressen-Duplizierung. Eine Überprüfung wird durchgeführt, um festzustellen, ob eine Duplizierung der IP-Adressen der Kameranummern vorliegt, die für den Posten [CAM1] bis [CAM100] von [CAMERA CTL] im Menü [SYSTEM] auf "Network" eingestellt wurden.

Falls eine Duplizierung festgestellt wird, erscheint die Meldung "IP Duplicate!" für drei Sekunden, und die IP-Adressen werden eingestellt.

1. IP: CAM1
IP Duplicate!

Hinweise

- Die nach diesem Verfahren eingestellten IP-Adressen sind die IP-Adressen der vom Gerät gesteuerten Kameranummern. Die IP-Adressen der Netzwerkkameras werden nicht geändert.
- Falls eine Duplizierung unter den IP-Adressen in "Auto IP setting" vorliegt, wird "IP Duplication!" angezeigt, und die IP-Adressen werden nicht eingestellt, sondern durch diesen Vorgang festgelegt.

Verbindungen

■ Ändern der Kameranummern

Die mit "Automatische IP-Einstellung" eingestellten Kameranummern können geändert werden. Die Änderung erfolgt, indem die IP-Adressen der aktuellen Kameranummern durch die IP-Adressen der neuen Kameranummern ersetzt werden.

1 Wählen Sie [CAM ASSIGN] im Menü [SYSTEM], und zeigen Sie [CAM1] bis [CAM100] an. Wählen Sie dann die zu ändernde Kameranummer aus.

2 Wählen Sie die IP-Adresse der Netzwerkkamera für die ausgewählte Kameranummer.

Die Tally-Lampe der Netzwerkkamera, die der ausgewählten IP-Adresse entspricht, leuchtet auf. Betätigen Sie den Hebel PAN/TILT, und prüfen Sie, ob die Kamera, deren Kameranummer geändert werden soll, bewegt wird.

Die IP-Adresse, die gewählt werden kann, ist die IP-Adresse der Kameranummer, die für den Posten [CAM1] bis [CAM100] von [CAMERA CTL] im Menü [SYSTEM] auf "Network" eingestellt worden ist.

3 Drücken Sie den Knopf F2, um die IP-Adresse einzugeben.

Die IP-Adressen für die Kameranummer des Änderungsziels und für die Kameranummer der Änderungsquelle werden umgeschaltet.

1 . CAM1 ▼
192 . 168 . 000 . 100 ↓

Hinweis

Wenn "ASSIGN" für den Posten [CAM1] bis [CAM100] von [CAM ASSIGN] im Menü [SYSTEM] angezeigt wird, können die Tasten CAMERA STATUS/SELECTION nicht betätigt werden, und die Kamerafunktionen (IRIS, FOCUS, PT, ZOOM und CAMERA OSD) können nicht gesteuert werden.

■ Ändern der IP-Adresse des Bildmischpults

Die mit "Automatische IP-Einstellung" eingestellte IP-Adresse des Bildmischpults kann geändert werden.

1 Wählen Sie [SW IP ADR] im Menü [SYSTEM], und zeigen Sie [IP:SW] an. Ändern Sie dann die IP-Adresse.

■ Löschen der IP-Adressen-Steuertabellen

Alle eingestellten IP-Adressen-Steuertabellen können zusammen gelöscht werden.

1 Wählen Sie [AUTO SETUP] im Menü [SYSTEM], und zeigen Sie [AUTO SETUP] an. Wählen Sie "ALL CLEAR", und drücken Sie den Knopf F2, um alle Tabellen zu löschen.

1 . AUTO SETUP
ALL CLEAR ↓

- Die Einstellungen für "Serial" werden nicht gelöscht.

Auswählen der zu bedienenden Netzwerkkameras

Bis zu fünf Netzwerkkameras können zum Zweck der Steuerung mithilfe der Tasten CAMERA STATUS/ SELECTION ausgewählt werden.

Wenn eine der Tasten CAMERA STATUS/ SELECTION 1 bis 5 gedrückt wird, leuchtet die Lampe der entsprechenden Taste auf.

Der Zustand der den Tasten CAMERA STATUS/ SELECTION 1 bis 5 zugewiesenen Netzwerkkameras kann anhand der oberhalb der Tasten angeordneten Lampen identifiziert werden.

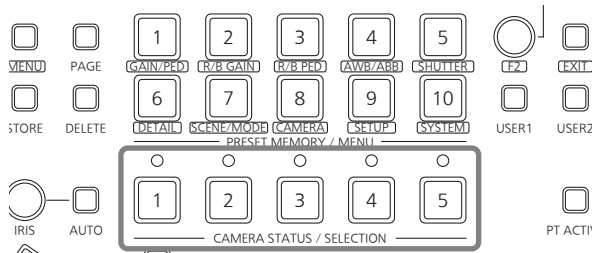

Lampen-Leuchtzustand und Netzwerkkamerazustand

Lampen-Leuchtzustand	Netzwerkkamerazustand	Verbindung von Gerät und Netzwerkkamera
Aus	<ul style="list-style-type: none"> Der entsprechenden Taste ist keine Netzwerkkamera zugewiesen worden. ("NoAssign" ist für die Netzwerkkamera-Verbindung eingestellt.) Die Netzwerkkamera ist nicht eingeschaltet worden. (*1, *2) 	IP-Verbindung/ Serielle Verbindung
Leuchtet (*3) (orange)	Die Netzwerkkamera befindet sich im Bereitschaftszustand.	IP-Verbindung/ Serielle Verbindung
Blinkt (orange)	Es ist nicht möglich, das Gerät mit der betreffenden Netzwerkkamera zu verbinden, weil bereits fünf andere Kamera-Fernsteuergeräte AW-RP50 angeschlossen worden sind.	IP-Verbindung
Leuchtet (grün)	Das Gerät ist nun mit der Netzwerkkamera verbunden.	IP-Verbindung/ Serielle Verbindung
Blinkt (grün)	Die betreffende Netzwerkkamera ist mit einem anderen Kamera-Fernsteuergerät AW-RP50 als dem vorliegenden Gerät verbunden.	IP-Verbindung
Leuchtet (rot)	Das Bild der betreffenden Netzwerkkamera wird nun gesendet. (Das OA-Tally-Signal wird über das Netzwerk oder am GPI-Eingangsanschluss empfangen.)	IP-Verbindung/ Serielle Verbindung
Blinkt (rot)	Die betreffende Netzwerkkamera ist mit einem anderen Kamera-Fernsteuergerät AW-RP50 verbunden, und das Bild der Netzwerkkamera wird nun gesendet.	IP-Verbindung

- *1: Führen Sie die unter "Ein- und Ausschalten der Netzwerkkameras" in der Bedienungsanleitung <Bedienungsverfahren und Einstellungen> dargelegten Schritte aus, und schalten Sie die Stromversorgung der Netzwerkkamera ein.
- *2: Wird das AW-PH400 über den Protokollkonverter (AW-IF400) angeschlossen, so erlischt die Lampe ebenfalls, wenn das LAN-Kabel angeschlossen oder abgetrennt worden ist. Führen Sie die unter "Ein- und Ausschalten der Netzwerkkameras" in der Bedienungsanleitung <Bedienungsverfahren und Einstellungen> dargelegten Schritte aus, und schalten Sie die Stromversorgung der Netzwerkkamera aus und wieder ein.
- *3: Dieser Zustand ist "Aus", wenn das Modell AW-PH400 über den Protokollkonverter (AW-IF400) angeschlossen wird.

DEUTSCH

Auswählen der zu bedienenden Netzwerkkameras

Bis zu 100 Kameras können durch Menüoperationen in 1 bis 20 Gruppen eingeteilt und vom Gerät gesteuert werden.
Das Auswahlverfahren wird im Folgenden beschrieben.

1 Stellen Sie die Taste MENU auf ON.

Drücken Sie die Taste MENU, so dass ihre Lampe aufleuchtet.

2 Stellen Sie die Taste PRESET MEMORY/ MENU 8 (CAMERA) auf ON.

Wenn die Taste gedrückt wird und ihre Lampe aufleuchtet, erscheint das Menü [CAMERA] auf dem LCD-Feld.

3 Drücken Sie den Knopf F1.

Der Posten GROUP SELECT wird angezeigt.



4 Drehen Sie den Knopf F2, um die Gruppe auszuwählen, und drücken Sie dann den Knopf F2.

Die Netzwerkkameras, die der hier gewählten Gruppe zugeteilt sind, können mit den Tasten CAMERA STATUS/SELECTION gewählt werden.

Aussehen

Einheit: mm

DEUTSCH

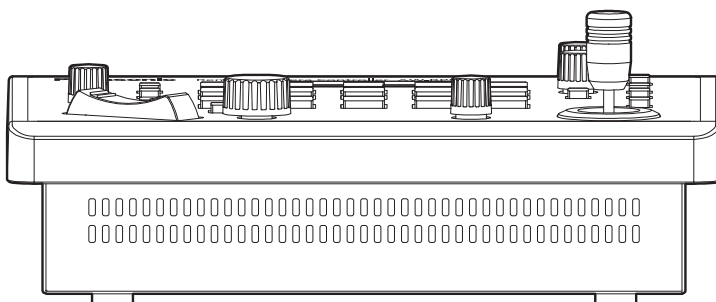
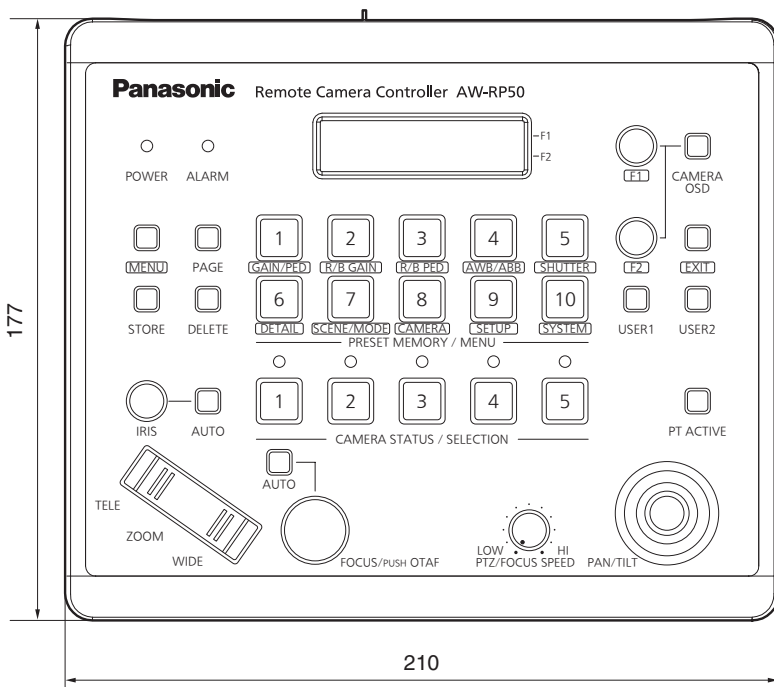
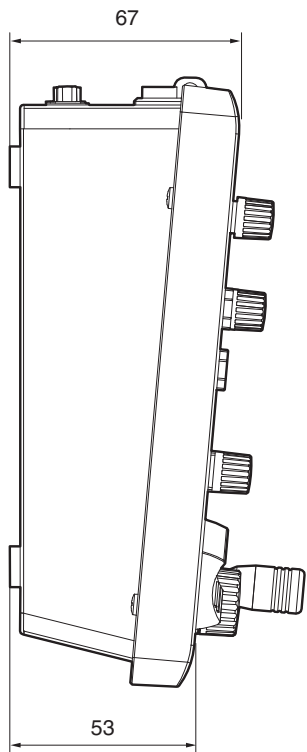
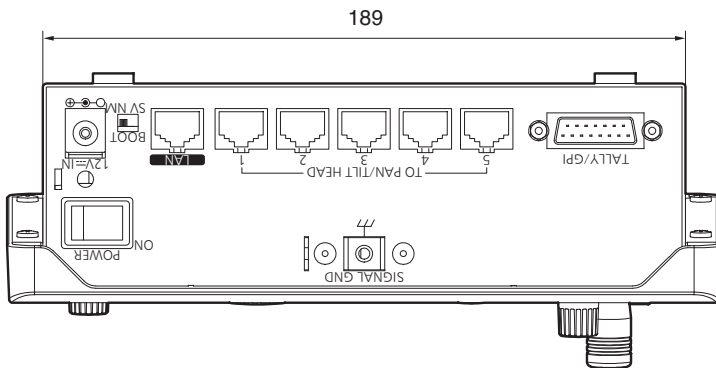

Technische daten

Quellenspannung: 12 V Gleichspannung $\pm 10\%$
(mitgeliefertes Netzgerät)
Stromverbrauch: 0,5 A (12 V Gleichspannung)

 ist die Sicherheitsinformation.

■ ALLGEMEINES

Betriebstemperatur:

0 °C bis 40 °C

Zulässige Luftfeuchtigkeitsbereiche:

10 % bis 90 % (Keine Kondensation)

Gewicht:

ca. 1,1 kg

Abmessungen (B × H × T):

210 mm × 67 mm × 177 mm

[ohne Vorsprünge]

■ Ein-/Ausgangsanschluss

LAN (RJ-45):

10BASE-T/100BASE-TX

Verbindungskabel: LAN-Kabel, max. 100 m

- Wenn das Gerät über einen Switching-Hub angeschlossen wird:
Straight-Kabel (Kategorie 5 oder höher), STP-(Shielded Twisted Pair)-Kabel empfohlen
- Wenn das Gerät direkt angeschlossen wird:
Crossover-Kabel (Kategorie 5 oder höher), STP-(Shielded Twisted Pair)-Kabel empfohlen

TO PAN/TILT HEAD (RJ-45):

RS-422 (Steuersignale für Netzwerkkameras)

Verbindungskabel:

Straight-Kabel (Kategorie 5 oder höher)
max. 1000 m

TALLY/GPI (D-sub 15-polig, Buchse, Zollgewinde):

TALLY IN:

5 Eingänge
(für den Empfang von Photokopplersignalen)

GPI IN:

4 Eingänge
(für den Empfang von Photokopplersignalen)

GPI OUT:

4 Ausgänge (Open-Collector-Ausgänge, negative Logik)

■ Netzgerät

Stromquelle:

100 V bis 240 V Wechselstrom (\sim),
50 Hz/60 Hz, 1,2 A

Ausgangsspannung:

12 V Gleichspannung (\equiv), 3,0 A

Die Symbole an diesem Produkt (einschließlich Zubehör) haben die folgenden Bedeutungen:

\sim Wechselstrom
 \equiv Gleichstrom

Einschaltstrom, gemessen nach EU-Norm EN55103-1:
16 A (Netzgerät)

Notizen

A series of horizontal dashed lines for writing notes, spanning the width of the page.

VERSION FRANÇAISE

(FRENCH VERSION)

Lire ces informations en premier !

AVERTISSEMENT:

- Pour réduire les risques d'incendie ou de choc électrique, évitez d'exposer cet appareil à la pluie ou à l'humidité.
- Pour réduire tout risque de feu ou de choc électrique, éloigner l'appareil des liquides — utiliser et ranger uniquement dans un endroit ne risquant pas de recevoir des gouttes ou d'être aspergé de liquides, et ne pas mettre de récipient renfermant des liquides sur le dessus de l'appareil.

AVERTISSEMENT:

Gardez toujours la vis de montage de l'appareil principal, celles de montage de la potence et celle de montage du fil antichute hors de portée des enfants et des nourrissons.

AVERTISSEMENT:

Cet appareil est conforme à la Classe A de la norme CISPR32.
Dans un environnement résidentiel, cet appareil peut provoquer des interférences radio.

ATTENTION:

Ne pas dévisser le couvercle.
Pour réduire tout risque d'électrocution, ne pas retirer le couvercle. Il ne se trouve à l'intérieur aucune pièce qui puisse être réparée par l'utilisateur.
Confier toute réparation à un personnel qualifié.

ATTENTION:

La fiche du cordon d'alimentation doit être facilement accessible.
La prise de courant (prise secteur) doit être installée à proximité de l'appareil et facilement accessible.
Pour déconnecter complètement cet appareil du secteur, débranchez la fiche du cordon d'alimentation de la prise de courant.

ATTENTION:

Pour maintenir une bonne ventilation, ne pas installer ni placer l'appareil dans une étagère, un meuble encastré ni aucun endroit confiné.
Pour éviter tout risque de choc électrique ou de feu dû à une surchauffe, vérifier qu'aucun rideau ni aucun autre matériau ne fait obstacle à la ventilation.

ATTENTION:

Pour éviter tout risque d'incendie, de chocs électriques ou d'interférences, n'utiliser que les accessoires recommandés.

ATTENTION:

Vérifiez l'installation au moins une fois par an.
Une mauvaise installation peut provoquer la chute de l'appareil et engendrer des blessures.

ATTENTION:

Ne pas placer de sources de flammes nues, telles que des bougies allumées, sur l'appareil.

 Informations concernant la sécurité.

Lire ces informations en premier !

NOTE D'INFORMATION SUR LA CEM POUR L'ACHETEUR/UTILISATEUR DE L'APPAREIL

1. Conditions requises pour obtenir la conformité aux normes ci-dessus

<1> Equipements périphériques à connecter à l'appareil et câbles de connexion spéciaux

- L'acheteur/utilisateur est invité à utiliser uniquement des équipements recommandés par notre société comme équipements périphériques à connecter à l'appareil.
- L'acheteur/utilisateur est invité à n'utiliser que les câbles de connexion décrits ci-dessous.

<2> Pour les câbles de connexion, utilisez des câbles blindés appropriés à l'utilisation de l'appareil.

- Câbles de connexion signal vidéo

Utilisez des câbles coaxiaux blindés, conçus pour des applications à haute fréquence du type 75 ohms, pour la SDI (Serial Digital Interface).

Les câbles coaxiaux, conçus pour des applications à haute fréquence du type 75 ohms, sont conseillés pour les signaux vidéo analogiques.

- Câbles de connexion signal audio

Si votre appareil prend en charge les signaux audio numériques série AES/EBU, utilisez des câbles conçus pour AES/EBU.

Utilisez des câbles blindés, qui assure des performances de qualité pour les applications de transmission haute fréquence, pour les signaux audio analogiques.

- Autres câbles de connexion (IEEE1394, USB)

Utilisez des câbles blindés, qui assurent des performances de qualité pour les applications haute fréquence, comme des câbles de connexion.

- Lors du raccordement à la borne de signal DVI, utilisez un câble avec un noyau de ferrite.
- Si votre appareil est fourni avec un ou plusieurs tore(s) magnétique(s), ils doivent être fixés sur le(s) câble(s) selon les instructions figurant dans la présent manuel.

2. Niveau de performance

Le niveau de performance de l'appareil est équivalent ou supérieur au niveau de performance requis par les normes en question.

Cependant, l'appareil pourrait être affecté de façon négative par des interférences s'il est utilisé dans un environnement CEM, tel qu'une zone où de forts champs électromagnétiques sont générés (par la présence de pylônes de transmission, téléphones portables etc.). Pour réduire au minimum les effets négatifs des interférences sur l'appareil dans des cas de ce genre, il est conseillé d'adopter les mesures suivantes en ce qui concerne l'appareil concerné et son environnement de fonctionnement:

1. Placez l'appareil à une certaine distance de la sources des interférences.
2. Changez la direction de l'appareil.
3. Changez la méthode de connexion utilisée pour l'appareil.
4. Connectez l'appareil à une autre prise électrique sur laquelle l'alimentation n'est partagée par aucun autre appareil.

Lire ces informations en premier !

Avertissement concernant le cordon d'alimentation

POUR VOTRE PROPRE SÉCURITÉ, VEUILLEZ LIRE ATTENTIVEMENT LE TEXTE SUIVANT.

Cet appareil est équipé de 2 types de cordon d'alimentation. L'un est pour l'Europe continentale, etc., l'autre pour le Royaume-Uni exclusivement.

Dans chacune des régions respectives, le cordon d'alimentation adéquat doit être utilisé; l'utilisation de l'autre cordon n'étant pas possible.

POUR L'EUROPE CONTINENTALE, ETC.

Ne doit pas être utilisé au Royaume-Uni.



POUR LE ROYAUME-UNI EXCLUSIVEMENT

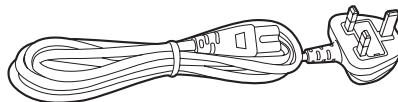

 Informations concernant la sécurité.



L'élimination des équipements usagés

Applicable uniquement dans les pays membres de l'Union européenne et les pays disposant de systèmes de recyclage.

Apposé sur le produit lui-même, sur son emballage, ou figurant dans la documentation qui l'accompagne, ce pictogramme indique que appareils électriques et électroniques usagés, doivent être séparées des ordures ménagères.

Afin de permettre le traitement, la valorisation et le recyclage adéquats des appareils usagés, veuillez les porter à l'un des points de collecte prévus, conformément à la législation nationale en vigueur.

En les éliminant conformément à la réglementation en vigueur, vous contribuez à éviter le gaspillage de ressources précieuses ainsi qu'à protéger la santé humaine et l'environnement.

Pour de plus amples renseignements sur la collecte et le recyclage, veuillez vous renseigner auprès des collectivités locales, votre revendeur ou fournisseur.

Le non-respect de la réglementation relative à l'élimination des déchets est passible d'une peine d'amende.

Fabriqué par : Panasonic Corporation, Osaka, Japon
Nom et adresse de l'importateur en accord avec les règlements de l'Union Européenne :
Panasonic Marketing Europe GmbH
Panasonic Testing Centre
Winsbergring 15, 22525 Hamburg, Allemagne

Table des matières

Lire ces informations en premier !.....	1	Opérations de base pour les menus.....	17
Avant utilisation.....	5	Réglages de réseau.....	18
Vue générale.....	5	Réglage de l'appareil.....	18
Marques commerciales et marques commerciales déposées.....	5	Connexions	20
Au sujet du droit d'auteur et de la licence.....	5	Exemple de connexions IP.....	20
Affichage des caractéristiques électriques.....	5	Exemple de connexions en série.....	21
Déni de la garantie.....	5	Réglages pour la connexion avec les caméras distantes.....	24
Sécurité de réseau.....	5	Commande de caméra par connexion directe.....	25
Caractéristiques	6	Réglage automatique des adresses IP (Réglage IP automatique).....	25
Têtes pan-tilt et caméras supportées	7	Changement des adresses IP des numéros de caméra contrôlés par l'appareil.....	32
Accessoires	7	Changement des numéros de caméra.....	33
Environnement informatique nécessaire	8	Changement de l'adresse IP du commutateur.....	33
Précautions d'installation	9	Effacement des tableaux de contrôle des adresses IP.....	33
Précautions d'utilisation	11	Sélection des caméras distantes à opérer	34
Nomenclature	12	Aspect extérieur	36
Panneau de commande.....	12	Fiche technique	37
Panneau arrière.....	15		
Opérations de base de l'appareil	16		

Organisation des modes d'emploi de ce modèle

- La documentation de cette Télécommande de Caméra (ci-après dénommée "l'appareil") est divisée en deux manuels: la partie intitulée <Les bases> (ce manuel) et la partie intitulée <Utilisation et réglages> (fichier PDF).

Avant d'installer l'appareil, prendre soin de lire <Les bases> pour assurer une installation correcte de l'appareil.

- Ce manuel explique la manière d'installer l'appareil, et décrit en détail le raccordement au réseau et la configuration.

Lisez le "Mode d'emploi <Utilisation et réglages>" (fichier PDF) sur le site Internet pour obtenir une description du fonctionnement et du réglage de cet appareil. (<https://pro-av.panasonic.net/manual/en/index.html>)

Pour pouvoir lire les fichiers PDF, vous avez besoin du logiciel Adobe® Reader® qui est offert par Adobe Systems.

- Pour ce manuel, les numéros de modèle de dispositif sont listés dans le tableau ci-dessous.

Numéro de modèle de dispositif	Numéro de modèle donné dans le manuel	Numéro de modèle de dispositif	Numéro de modèle donné dans le manuel
AW-HS50E	AW-HS50	AW-E860L	AW-E860
AW-HE50HE	AW-HE50	AW-PH360L	AW-PH360
AW-HE50SE	AW-HE50	AW-PH400E	AW-PH400
AW-HE100E	AW-HE100	AW-PH405E	AW-PH405
AW-HE870E	AW-HE870	AW-PH650L	AW-PH650
AW-E350E	AW-E350	AW-IF400G	AW-IF400
AW-E650E	AW-E650	AK-HC1500G	AK-HC1500
AW-E750E	AW-E750	AK-HC1800G	AK-HC1800

- Dans ce manuel, les expressions "ensemble tête panoramique et caméra" et "caméra intégrée avec tête panoramique" sont toutes les deux abrégées sous la forme "**caméra distante**", sauf aux endroits où des équipements spécifiques sont mentionnés.

Avant utilisation

■ Vue générale

Cet appareil est une commande conçue pour la caméras distantes (caméras avec tête de panoramique horizontal/vertical (ci-après abrégé "tête pan-tilt") intégrée) et les systèmes de tête pan-tilt (composés de têtes pan-tilt et des caméras montées dessus).

Par connexion IP, un environnement de fonctionnement est réalisé où l'appareil est relié à une caméra à HD intégré AW-HE50 et un commutateur live compact AW-HS50. Quand les connexions IP sont utilisées, l'appareil peut être utilisé pour contrôler jusqu'à 100 caméras distantes.

Quand des connexions en série sont utilisées, jusqu'à 5 caméras distantes et systèmes de tête pan-tilt peuvent être contrôlés.

■ Marques commerciales et marques commerciales déposées

- Microsoft, Windows, Windows Vista, Windows 7 et Internet Explorer sont ou des marques commerciales déposées ou des marques commerciales de la firme Microsoft Corporation aux États-Unis d'Amérique et dans d'autres pays.
- Intel et Intel Core sont des marques commerciales ou des marques commerciales déposées de la firme Intel Corporation ou de ses filiales aux États-Unis et dans d'autres pays.
- Adobe et Reader sont soit des marques commerciales déposées soit des marques commerciales de la firme Adobe Systems Incorporated aux États-Unis d'Amérique et/ou dans d'autres pays.
- Les autres noms de compagnies et de produits contenus dans ce mode d'emploi peuvent être marques commerciales ou des marques commerciales déposées de leurs propriétaires respectifs.

■ Au sujet du droit d'auteur et de la licence

La distribution, la copie, le démontage, l'inversion en conformité, l'inversion d'ingénierie et également l'exportation en violation aux lois de l'exportation du logiciel fourni avec cet appareil sont formellement interdits.

■ Affichage des caractéristiques électriques

Le nom de l'appareil, le numéro du modèle et ses caractéristiques électriques sont indiqués sur le panneau inférieur de l'appareil.

■ Déni de la garantie

EN AUCUN CAS Panasonic Corporation NE SERA TENU POUR RESPONSABLE POUR TOUTE PARTIE OU TOUTE PERSONNE, À L'EXCEPTION DU REMPLACEMENT OU D'UNE MAINTENANCE RAISONNABLE DE CE PRODUIT POUR LES CAS CITÉS, INCLUS MAIS NON LIMITÉS À CE QUI SUIT:

- ① TOUT DÉGÂT ET PERTE, Y COMPRIS SANS LIMITATION, DIRECT OU INDIRECT, SPÉCIAL, IMPORTANT OU EXEMPLAIRE, SURVENANT OU CONCERNANT LE PRODUIT;
- ② BLESSURE PERSONNELLE OU TOUT DÉGÂT CAUSÉS PAR UN USAGE NON APPROPRIÉ OU UNE UTILISATION NÉGLIGENTE DE L'UTILISATEUR;
- ③ DÉMONTAGE, RÉPARATION OU MODIFICATION NON AUTORISÉS DU PRODUIT EFFECTUÉS PAR L'UTILISATEUR;
- ④ INCOMMODITÉ OU TOUTE PERTE SURVENANT LORSQUE LES IMAGES NE SONT PAS AFFICHÉES DÛ À TOUTE RAISON OU CAUSE Y COMPRIS TOUTE PANNE OU PROBLÈME DU PRODUIT;
- ⑤ TOUT PROBLÈME, INCOMMODITÉ IMPORTANTE OU PERTE OU ENDOMMAGEMENT, SURVENANT DU SYSTÈME COMBINÉ PAR LES APPAREILS DE TIERS;
- ⑥ TOUS DÉRANGEMENTS, DOMMAGES OU PERTES OCCASIONNÉS PAR DES ACCIDENTS DUS À UNE MÉTHODE D'INSTALLATION INADÉQUATE OU TOUT FACTEUR AUTRE QU'UN DÉFAUT DU PRODUIT MÊME.
- ⑦ PERTES DE DONNÉES ENREGISTRÉES PROVOQUÉES PAR UNE PANNE;
- ⑧ TOUT DOMMAGE, PLAINTÉ, ETC. DUE A LA PERTE OU LA FUITE DES DONNÉES DE REGLAGE SAUVEGARDEES DANS CET APPAREIL OU DANS UN ORDINATEUR PERSONNEL.

■ Sécurité de réseau

Avec l'utilisation de cet appareil raccordé à un réseau, votre attention est attirée sur les risques de sécurité suivants que cela représente.

- ① Fuites ou vol des informations par l'intermédiaire de cet appareil
- ② L'utilisation de cet appareil pour exécuter des opérations illégales par des personnes aux intentions malveillantes
- ③ Interférence ou interruption de cet appareil par des personnes aux intentions malveillantes

Il va de votre responsabilité pour prendre toutes les précautions nécessaires qui sont décrites ci-dessous afin de vous mettre l'abri contre tous les risques de sécurité indiqués ci-dessus.

- Se servir de cet appareil dans un réseau sécurisé par un pare-feu, etc.
- Si cet appareil est connecté à un réseau comprenant plusieurs ordinateurs personnels, s'assurer que le système n'est pas directement infecté par des virus informatiques ou tout autre entité malveillantes (se servir d'un programme anti-virus, d'un programme anti-espion régulièrement mis à jour, etc.).
- Éviter les connexions faisant appel à des lignes publiques.

Caractéristiques

Conception compacte

- L'appareil a une conception compacte avec sa largeur half-rack (210 mm) et sa profondeur 4RU (177 mm).
L'appareil est de la même taille que le commutateur live compact AW-HS50 (option), et quand le commutateur est placé à côté de l'appareil, les deux appareils sont logés dans une largeur de rack.

Connexion IP et connexion en série supportées

Connexion IP

- Jusqu'à 100 caméras distantes^{(*)1} peuvent être contrôlées via un concentrateur de réseau (concentrateur de communication).
- La fonction de réglage IP automatique de l'appareil permet d'assigner et contrôler automatiquement les adresses IP de caméras distantes^{(*)1} et commutateurs^{(*)2}.

*1: Caméra supportée : AW-HE50
*2: Commutateur supporté : AW-HS50

- Jusqu'à cinq appareils peuvent être connectés au même réseau pour contrôler simultanément des caméras distantes.
- Vous pouvez utiliser le Logiciel de Configuration disponible et téléchargeable sur le site Internet pour définir les adresses IP des caméras distantes et des commutateurs via cet appareil à partir d'un ordinateur personnel.

Connexion en série

- Jusqu'à cinq caméras distantes ou systèmes de tête pan-tilt sont contrôlables.

Facilité d'opération des caméras

- Les opérations pan-tilt, zoom, mise au point et iris des caméras sont faciles à exécuter depuis l'appareil.
- Les réglages de gain, de l'obturateur, du détail, de la balance des blancs et de la balance des noirs peuvent être exécutés au menu LCD de l'appareil. (Les items de réglage et la plage varient selon les caméras connectées.)

Données mémoire prédéfinies des têtes pan-tilt faciles à opérer

- Jusqu'à 100 jeux de données mémoire prédéfinies des têtes pan-tilt peuvent être enregistrés et rappelés ultérieurement.

Fonction de raccordement au commutateur par connexion IP

- Le raccordement de l'appareil à un commutateur live compact AW-HS50 par connexion IP permet d'obtenir un environnement de fonctionnement très efficace.

Affichage d'informations des caméras

- Les informations de réglage des caméras (telles qu'iris d'objectif et gain) importés par l'appareil peuvent être montrées à la sortie image AUX du commutateur ou sur l'affichage sur écran divisé.

Information de comptage importée

- L'information de comptage ON AIR du commutateur est importée, et les témoins de comptage (au-dessus des boutons CAMERA STATUS/ SELECTION) du panneau sont allumés.

Sélection des matériels de bus

- Les matériels de bus du commutateur peuvent être sélectionnés à l'appareil.
La commutation est possible en appuyant sur le bouton CAMERA STATUS/SELECTION.

Bus de contrôle supportés: AUX, PVW, PinP, KEY-F

En opérant un de ces boutons pas à pas, l'affichage multi-écran du commutateur peut être commuté à un affichage plein écran pour montrer les image de caméra. (Fonction d'assistance à la mise au point)

Bus de contrôle supportés: AUX

Changement de paramètre

- Le levier PANT/TILT ou le bouton ZOOM de l'appareil permettent de changer la position PinP (image dans l'image) et d'autres paramètres du commutateur.

Têtes pan-tilt et caméras supportées

■ Caméras distantes supportées (caméras à tête pan-tilt intégrée)

AW-HE100, AW-HE50

■ Têtes pan-tilt supportées

AW-PH360, AW-PH405, AW-PH650, AW-PH400 (AW-IF400 nécessaire)

■ Caméras supportées (doivent être combinées avec une tête pan-tilt supportée)

AW-HE870, AW-E860, AW-E750, AW-E650, AW-E350, AK-HC1500, AK-HC1800

Remarques

- Avant l'utilisation, régler sans faute les plages de déplacement (limiteurs).
- Quand des connexions en série sont utilisées pour l'appareil et les caméras distantes ou systèmes de tête pan-tilt, les câbles peuvent être prolongés jusqu'à 1000 m.

Dans ce mode d'emploi, les expressions "combinaison de tête pan-tilt et caméra" et "caméra à tête pan-tilt intégrée" sont désignées collectivement "**caméra distante**", sauf dans les cas où un équipement spécifique est requis.

Accessoires

Vérifier que les accessoires suivants sont présents et qu'il n'en manque aucun.

Adaptateur secteur 1

Câble d'alimentation 2

Environnement informatique nécessaire

Utilisez le logiciel compatible avec cet appareil dans un environnement informatique hôte répondant aux conditions suivantes.

Unité centrale	Intel® Core™2 DUO 2,4 GHz ou plus rapide recommandé
Mémoire	Windows® XP: 512 Mo ou plus Microsoft® Windows Vista®, Microsoft® Windows® 7: 1 Go ou plus
Fonction de réseau	10BASE-T ou 100BASE-TX
Fonction d'affichage d'image	Résolution: 1024 × 768 pixels ou plus Génération de couleur: True Color (24 bits ou plus)
Systèmes d'exploitation acceptés	Microsoft® Windows® XP, Microsoft® Windows Vista®, Microsoft® Windows® 7
Disque dur	Au moins 50 Mo d'espace libre
Autres	Adobe® Reader® (pour afficher le mode d'emploi disponible sur le site web)

Précautions d'installation

- En plus des différents points présentés dans les “Lire ces informations en premier !”, veuillez respecter également les précautions suivantes.

Adressez-vous sans faute à votre revendeur pour effectuer les travaux d'installation et de raccordement de l'appareil.

Raccordement de l'alimentation électrique

- Utiliser exclusivement le câble d'alimentation et l'adaptateur secteur fournis avec l'appareil.
- La borne de terre (SIGNAL GND) située à l'arrière de l'appareil doit impérativement être raccordée à la terre du système.
- Quand l'appareil ne doit pas être utilisé pendant une période prolongée, le mettre hors tension et débrancher la fiche d'alimentation de la prise secteur.
- Pour éviter que la fiche CC ne se débranche, fixer le câble de l'adaptateur secteur à l'aide du serre-câble.

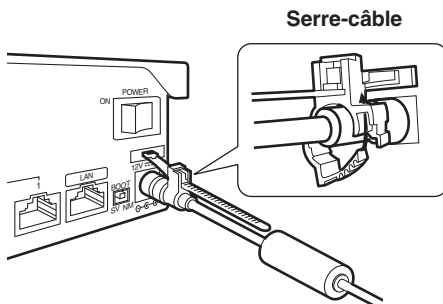

● Comment fixer la fiche CC (vue latérale)

- ① Fixer lâchement le serre-câble.

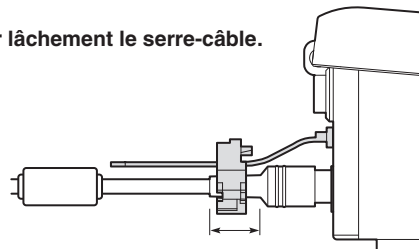

Fixer lâchement le serre-câble dans la zone indiquée ci-dessus.

- ② Attacher le serre-câble.

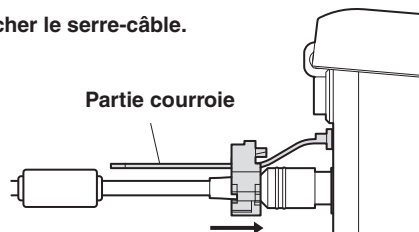

Saisir la partie courroie, faire glisser le serre-câble jusqu'à son arrêt, puis le fixer fermement.

Précautions d'installation

Manipuler avec précautions!

- Une chute de l'appareil, un impact violent ou de fortes vibrations peuvent entraîner des défaillances et/ou une panne.

Aucun corps étranger ne doit pénétrer à l'intérieur de l'appareil!

- De l'eau, un objet métallique, des miettes ou tout autre corps étranger pénétrant à l'intérieur de l'appareil pourraient déclencher un incendie et/ou des décharges électriques.

Choix du meilleur emplacement possible

- Cet appareil est conçu pour être utilisé en intérieur uniquement.
- Installer l'appareil sur une surface plane, stable et suffisamment solide.
- Ménager un espace d'au moins 100 mm autour des événements frontaux pour éviter l'obstruction de la ventilation. En particulier, assurer un espace suffisant entre les orifices de ventilation et les câbles quand l'appareil est monté dans un panneau ou sur une table.
- Ne pas installer l'appareil d'une manière telle que ses câbles et autres accessoires pourraient être facilement endommagés.
- Ne pas installer l'appareil dans un endroit froid où la température peut descendre en dessous de 0 °C ou dans un endroit chaud où la température peut dépasser 40 °C.
- Éviter d'installer l'appareil dans un endroit où il serait exposé aux rayons solaires directs ou à de l'air chaud soufflé par un autre appareil.
- L'installation de l'appareil dans un endroit très humide, poussiéreux ou soumis à des vibrations peut entraîner des défaillances.

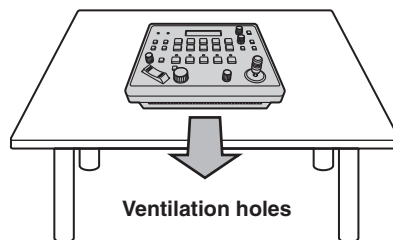

Précautions d'utilisation

- **En plus des différents points présentés dans les “Lire ces informations en premier !”, veuillez respecter également les précautions suivantes.**

Manipuler délicatement.

Ne jamais faire tomber l'appareil ni lui subir des chocs violents ou le soumettre à des vibrations.

Ne pas porter ou déplacer le produit en le tenant par le levier PAN/TILT.

Pour éviter les risques de panne, cette précaution est importante.

L'appareil doit être utilisée à une température ambiante située entre 0 °C et 40 °C.

Éviter la mise en service de l'appareil dans un local à basse température et notamment inférieure à 0 °C ou un endroit à haute température, température supérieure à 40 °C, parce que les températures extrêmes, haute et basse, ont un effet nocif sur les organes internes de l'appareil.

Couper l'alimentation avant de faire de brancher ou de débrancher les câbles.

Ne pas oublier de couper l'alimentation avant de brancher ou de débrancher les câble.

Éviter l'humidité et la poussière.

Éviter de mettre l'appareil en service dans un local humide ou poussiéreux parce que l'humidité et la poussière finissent par endommager les organes internes.

Entretien

Essuyer l'appareil avec un chiffon sec. Pour ôter les tâches rebelles, tremper un chiffon dans une solution diluée d'un détergent vaisselle (neutre) et l'essorer soigneusement avant d'essuyer doucement l'appareil. Ensuite repasser un chiffon mouillé puis essuyer à nouveau l'appareil avec un chiffon sec.

Attention

- Éviter d'utiliser de la benzine, du diluant pour peinture ou autre produit volatil.
- Si un chiffon de nettoyage chimique est utilisé, lire attentivement les précautions d'emploi.

Mise au rebut du produit

Quand le produit atteint la fin de sa durée de vie, veuillez vous adresser à une entreprise spécialisée qui pourra le mettre au rebut correctement en protégeant l'environnement.

Pièces consommables

- Adaptateur secteur:
Il s'agit d'une pièce consommable.
En règle générale, il doit être remplacé environ tous les 5 ans (si l'appareil a été utilisé 15 heures par jour).

La période de renouvellement des pièces consommables dépend des conditions d'utilisation.
Quand il est temps de remplacer une de ces pièces, vous devez absolument vous adresser à votre revendeur.

Nomenclature

■ Panneau de commande

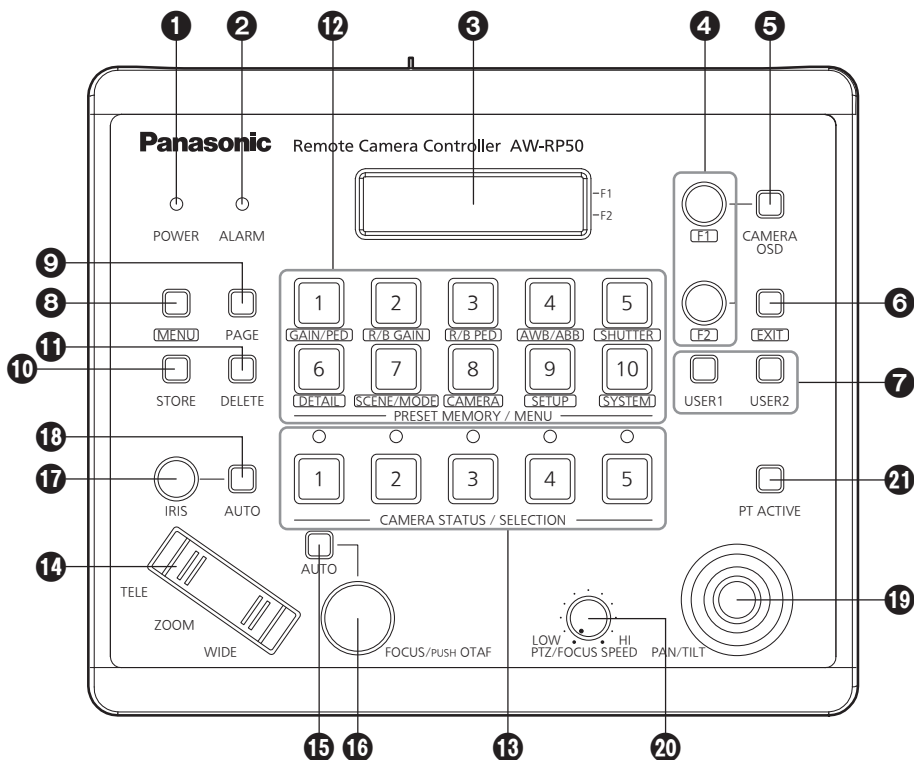

1 Témoin d'alimentation [POWER]

Ce témoin s'allume quand l'interrupteur POWER (22) du panneau arrière est réglé à ON quand la prise DC IN est alimentée.

2 Témoin d'alarme [ALARM]

Ce témoin s'allume en cas de problème d'alimentation électrique (chute de tension). Il s'allume aussi quand une alarme (alarme du ventilateur de refroidissement ou erreur pan/tilt) a été reçue d'une caméra distante.

☞ Voir "Contrôle de l'information d'alarme de l'équipement" (<Utilisation et réglages> Mode d'emploi).

Quand le témoin d'alarme s'est allumé, arrêter immédiatement d'utiliser l'appareil et contacter le revendeur.

Continuer à utiliser l'appareil même après la survenue d'une alarme peut provoquer un mauvais fonctionnement.

L'information d'alarme sera sortie à un dispositif extérieur du connecteur TALLY/GPI (25) de l'appareil.

3 Panneau LCD

Les états de réglage présents sont affichés sur ce panneau.

4 Cadran F1, cadran F2 [F1, F2]

Tourner ces cadrans pour changer les valeurs de menu, et les presser pour entrer les changements effectués.

Le cadran F1 sert à opérer les items affichés dans le haut du panneau LCD, et le cadran F2 ceux affichés dans le bas.

Ce qui apparaît sur les affichages sur écran des caméras distantes et comment les opérations sont exécutées varient selon le type de caméra.

☞ Voir "Opération des items de menu de la caméra distante sélectionnée" (<Utilisation et réglages> Mode d'emploi).

5 Bouton OSD de caméra [CAMERA OSD]

Quand le bouton CAMERA OSD est pressé, son indicateur s'allume, et le menu sur écran de la caméra distante sélectionnée s'affiche comme image de sortie de la caméra distante.

Si le bouton est pressé à nouveau alors que son indicateur est allumé, le menu est effacé, et l'indicateur s'éteint.

Nomenclature

6 Bouton de sortie [EXIT]

Appuyer dessus pendant les opérations de menu pour revenir au niveau hiérarchique précédent.

7 Boutons d'utilisateur [USER1, USER2]

Les fonctions de certains items de réglage des menus peuvent être assignées à [USER1] et [USER2] pour leur rappel ultérieur.

☞ Voir "Réglage des boutons USER" (<Utilisation et réglages> Mode d'emploi).

8 Bouton MENU [MENU]

Appuyer dessus pour rappeler les menus à l'aide des boutons PRESET MEMORY/MENU (12).

Si le bouton est pressé à nouveau alors que son indicateur est allumé, le menu est effacé, et l'indicateur s'éteint.

Indicateur de bouton allumé:

Les opérations de menu prennent effet.

Indicateur de bouton éteint:

Les opérations de menu sont sans effet.

☞ Voir "Opérations de base pour les menus".

9 Bouton de page [PAGE]

Appuyer dessus pour spécifier la mémoire préréglée de la caméra distante.

Quand ce bouton est pressé, son indicateur s'allume, et le mode de sélection de page de la mémoire préréglée est établi.

En ce mode, appuyer sur un des boutons PRESET MEMORY/MENU (12) pour spécifier le numéro de page.

Puis, spécifier le numéro de page avec un des boutons PRESET MEMORY/MENU.

☞ Voir "Réglage et utilisation des mémoires préréglées" (<Utilisation et réglages> Mode d'emploi).

10 Bouton de mémorisation [STORE]

Appuyer dessus pour enregistrer les données de la mémoire préréglée de la caméra distante sélectionnée.

Si le bouton est pressé à nouveau alors que son indicateur est allumé, le menu est effacé, et l'indicateur s'éteint.

Indicateur de bouton allumé:

Le mode d'enregistrement des données de la mémoire préréglée est établi.

Indicateur de bouton éteint:

Le mode d'enregistrement des données de la mémoire préréglée est libéré.

☞ Voir "Réglage et utilisation des mémoires préréglées" (<Utilisation et réglages> Mode d'emploi).

11 Bouton d'effacement [DELETE]

Appuyer dessus pour supprimer les données de la mémoire préréglée de la caméra distante sélectionnée.

Si le bouton est pressé à nouveau alors que son indicateur est allumé, le menu est effacé, et l'indicateur s'éteint.

Indicateur de bouton allumé:

Le mode d'effacement des données de la mémoire préréglée est établi.

Indicateur de bouton éteint:

Le mode d'effacement des données de la mémoire préréglée est libéré.

☞ Voir "Réglage et utilisation des mémoires préréglées" (<Utilisation et réglages> Mode d'emploi).

12 Boutons de mémoires préréglées/menu [PRESET MEMORY/MENU]

Utiliser ces boutons pour rappeler des données de mémoire préréglée et rappeler des menus.

13 Boutons d'état de caméra/sélection [CAMERA STATUS/SELECTION]

Utiliser ces boutons pour sélectionner jusqu'à cinq caméras distantes.

Indicateur de bouton allumé:

La caméra distante correspondante est sélectionnée.

Indicateur de bouton éteint:

La sélection de la caméra distante correspondante est libérée.

Au menu, jusqu'à 100 caméras distantes peuvent être divisées en 1 à 20 groupes, puis enregistrées et contrôlées.

L'état des caméras distantes assignées aux boutons 1 à 5 peut être identifié par les indicateurs de ces boutons.

☞ Voir "Sélection des caméras distantes à opérer".

14 Bouton de zoom [ZOOM]

L'utiliser pour ajuster le zoom.

Quand le côté TELE est pressée:

Réglage téléobjectif

Quand le côté WIDE est pressé:

Réglage grand-angulaire

La vitesse de zoom varie selon la pression sur le bouton.

Nomenclature

16 Bouton de mise au point automatique [AUTO]

Appuyer pour contrôler automatiquement la mise au point.

Indicateur de bouton allumé:

Mise au point automatique

Indicateur de bouton éteint:

Mise au point manuelle

Pendant la mise au point automatique, l'opération du cadran FOCUS/PUSH OTAF (16) sera sans effet.

- Cette fonction est opérante si les caméras distantes sont pourvues d'une fonction de mise au point automatique.

Sinon, mettre au point manuellement (dans ce cas, l'indicateur du bouton restera éteint).

- Si l'objectif utilisé comporte une fonction multiplication de focale pour la caméra distante, la fonction multiplication de focale peut être commutée entre ON et OFF par le bouton de mise au point automatique.

Indicateur de bouton allumé:

La fonction multiplication de focale est opérante.

Indicateur de bouton éteint:

La fonction multiplication de focale est inopérante.

(Pour en savoir plus sur la manière de raccorder les câbles de commande de l'objectif à la tête panoramique, veuillez vous reporter au Mode d'emploi de la tête panoramique.)

16 Cadran de mise au point/pression OTAF [FOCUS/PUSH OTAF]

Utiliser ce cadran pour la mise au point manuelle.

A la rotation dans le sens des aiguilles d'une montre:

La mise au point passe au loin (far end).

A la rotation dans le sens contraire des aiguilles d'une montre:

La mise au point passe au proche (near end).

A la pression du cadran, la mise au point automatique est initiée temporairement, et le sujet pris est mis au point (OTAF).

Pendant la mise au point automatique (quand l'indicateur du bouton de mise au point automatique (16) est allumé), l'opération de ce cadran sera sans effet.

OTAF: one-touch auto focus; mise au point One-touch

17 Cadran IRIS [IRIS]

Utiliser ce cadran pour contrôler l'iris d'objectif manuellement.

A la rotation dans le sens des aiguilles d'une montre:

L'iris de l'objectif s'ouvre de plus en plus.

A la rotation dans le sens contraire des aiguilles d'une montre:

L'iris de l'objectif se ferme de plus en plus.

Si maintenu pressé:

L'iris de l'objectif se ferme.

Pendant l'iris automatique (quand l'indicateur du bouton iris auto (18) est allumé), l'opération de ce cadran sera sans effet.

Ajustement du niveau de convergence pour l'iris automatique

Lorsque l'appareil est en mode iris auto (le bouton iris auto est allumé), le niveau de convergence de l'iris automatique de la caméra distante peut être ajusté à l'aide du cadran IRIS sur l'appareil.

18 Bouton iris auto [AUTO]

Le presser pour contrôler l'iris d'objectif automatiquement.

Indicateur de bouton allumé:

Iris automatique

Indicateur de bouton éteint:

Iris manuel

En iris automatique, l'opération du cadran iris (17) sera sans effet.

19 Levier de panoramique horizontal/vertical [PAN/TILT]

Utiliser ce levier pour contrôler la direction des caméras distantes.

Quand il est poussé vers la droite ou la gauche:

Les caméras bougent vers la droite ou la gauche.

Quand il est poussé vers vous ou loin de vous:

Les caméras bougent vers le haut ou le bas.

La vitesse du mouvement varie selon l'angle de déplacement du levier.

20 Cadran de vitesse PTZ/mise au point [PTZ/FOCUS SPEED]

Utiliser ce cadran pour ajuster la vitesse à laquelle les opérations (panoramique horizontal et vertical, zoom, mise au point) des caméras distantes sont contrôlées.

A la rotation dans le sens des aiguilles d'une montre:

L'opération se fait à grande vitesse

A la rotation dans le sens contraire des aiguilles d'une montre:

L'opération se fait à vitesse plus réduite.

21 Bouton PT actif [PT ACTIVE]

Le tenir enfoncé pour commuter entre la validation et l'invalidation des opérations du levier PAN/TILT.

Indicateur de bouton allumé ou clignotant:

Les opérations du levier PAN/TILT prennent effet.

Indicateur de bouton éteint:

Les opérations du levier PAN/TILT sont sans effet.

- Si [P/T/Z/F] a été réglé sur le menu (menu [SETUP] → [OPERATE] → item [PT ACTIVE]), la validation et l'invalidation des opérations sont commutées non seulement pour le levier PAN/TILT mais également pour le bouton ZOOM, le bouton de mise au point automatique et le cadran FOCUS/PUSH OTAF.
☞ Voir "Réglage des fonctions" (<Utilisation et réglages> Mode d'emploi).
- Quand l'indicateur du bouton PT ACTIVE clignote, le levier PAN/TILT et le bouton ZOOM peuvent servir à contrôler les paramètres du commutateur.
- Si "Button Select" a été sélectionné sur le menu (menu [SETUP] → [SW LINK] → item [P/T LEVER]), les applications de commande du levier PAN/TILT et du bouton ZOOM peuvent être commutées.
☞ Voir "Réglage des fonctions quand l'appareil est relié au commutateur" (<Utilisation et réglages> Mode d'emploi).

Nomenclature

■ Panneau arrière

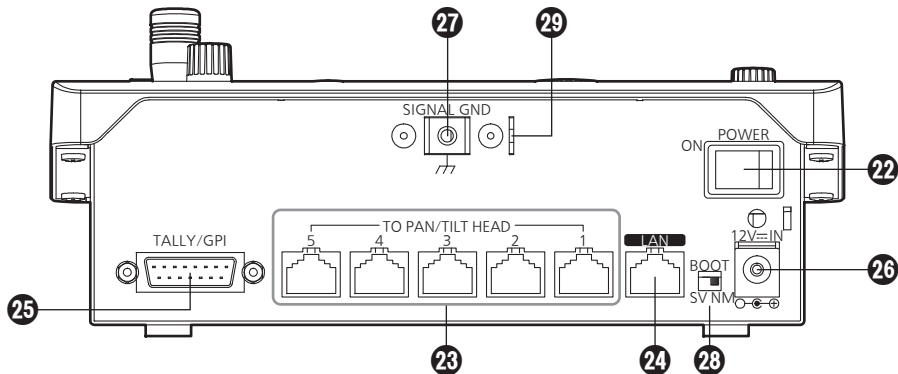

22 Interrupteur d'alimentation [POWER]

Quand l'interrupteur POWER est sur ON, le témoin POWER (1) s'allume, et l'appareil est opérable.

23 Connecteurs 1 à 5 TO PAN/TILT HEAD [TO PAN/TILT HEAD 1 à 5] (RJ-45)

Connecter les caméras distantes à ces connecteurs à l'aide de câbles droits (catégorie 5 ou supérieure).

24 Connecteur LAN [LAN] (RJ-45) (10BASE-T/100BASE-TX)

Connecter la caméra distante, le commutateur ou l'ordinateur hôte qui supporte les connexions IP à ce connecteur avec un câble LAN.

A la connexion directe de ce dispositif à l'appareil, utiliser un câble croisé (catégorie 5 ou supérieure).

A la connexion via un concentrateur (concentrateur de commutation) ou un autre dispositif, utiliser un câble droit (catégorie 5 ou supérieure).

25 Connecteur d'entrée/sortie TALLY/GPI [TALLY/GPI]

(D-sub 15-pin, female, inch thread)

☞ Voir "Interface de contrôle pour les dispositifs extérieurs" (<Utilisation et réglages> Mode d'emploi).

26 Douille DC IN [12V $\overline{=}$ IN] (12 V CC)

L'adaptateur secteur fourni avec cet appareil se connecte ici.

27 Borne de terre [SIGNAL GND]

Raccorder cette borne à la terre du système.

28 Commutateur de service [SV/NM]

Ce commutateur est utilisé pour l'entretien. Ordinairement, il est réglé à "NM".

29 Fixation pour fil

Un fil antivol disponible dans le commerce peut être fixé à cette fixation pour empêcher le vol.

Opérations de base de l'appareil

1 Mettre sous tension.

Mettre l'interrupteur POWER sur ON.
L'appareil est maintenant alimenté, et le témoin POWER est allumé.

- Mais si l'item [CAMERA] → [POWER] → AUTO ON est sélectionné et que "On" est sélectionné comme réglage de l'item AUTO ON, l'alimentation est automatiquement instruite pour les caméras distantes contrôlées par l'item [SYSTEM] → CAM IP ADR.

2 Sélectionner les caméras distantes.

Sélectionner les caméras distantes à contrôler à l'aide des boutons CAMERA STATUS/ SELECTION.

3 Régler la direction dans laquelle les caméras doivent être pointées.

Utiliser le levier PAN/TILT pour régler la direction dans laquelle les caméras distantes doivent être pointées.

4 Ajuster le zoom.

Utiliser le bouton ZOOM pour ajuster le zoom de l'objectif.
Quand le côté TELE est pressé, le zoom est réglé au mode téléobjectif; quand le côté WIDE est pressé, il est réglé au mode grand angle.

5 Ajuster l'iris d'objectif.

Ajuster à l'aide du cadran IRIS.

- Pendant le réglage de l'iris d'objectif, l'indicateur de niveau s'affiche sur le panneau LCD. (L'indicateur de niveau affiche une valeur approximative.)

IRIS

--*-----

Remarque

A l'exécution de réglages pour une caméra distante depuis plusieurs télécommandes de caméra AW-RP50, l'indicateur de niveau peut ne pas indiquer les affichages corrects.

6 Ajuster la mise au point.

Tourner le cadran FOCUS/PUSH OTAF pour ajuster la mise au point de l'objectif.

Si le cadran est pressé pendant la mise au point manuelle, le mode de mise au point automatique est temporairement établi, et le sujet est mis au point automatiquement.

- L'OTAF (mise au point One-touch) prend effet pour les caméras distantes équipées de la fonction OTAF.

7 Mettre hors tension.

Mettre l'interrupteur POWER sur OFF.
L'appareil est maintenant hors tension, et le témoin POWER s'éteint.

- Même si l'appareil est mis hors tension, les caméras distantes connectées restent sous tension.

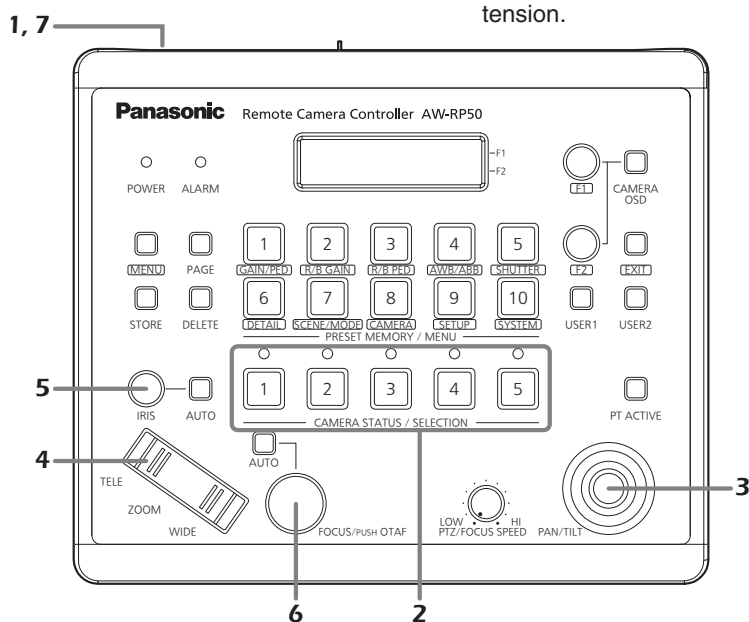

Pour les opérations détaillées, voir le Mode d'emploi — <Utilisation et réglages>.

Opérations de base pour les menus

1 Régler le bouton MENU à ON.

Appuyer sur le bouton MENU, son indicateur s'allumera.

2 Sélectionner le menu cible.

Appuyer sur le bouton PRESET MEMORY/MENU correspondant, son indicateur s'allumera.

Pour les détails sur les menus assignés à ces boutons, voir le "Tableau des items de menus" (<Utilisation et réglages> Mode d'emploi).

Le menu sélectionné s'affiche au panneau LCD.

3 Changer les réglages à l'aide des cadrans F1 et F2.

Sélectionner les menus et changer les réglages à l'aide des cadrans F1 et F2.

Utiliser le cadran F1 pour les opérations concernant les items affichés dans la ligne supérieure du panneau LCD.

Utiliser le cadran F2 pour les opérations concernant les items affichés dans la ligne inférieure du panneau LCD.

- Appuyer sur le bouton EXIT pour remettre le menu à son niveau hiérarchique précédent.
- Quand la flèche vers le bas "↓" est affichée pour un item de réglage, cela signifie que la valeur indiquée sera entrée et le réglage répercuté à la pression du cadran F1 ou F2.



- Quand la flèche vers le bas "↓" n'est pas affichée pour un item de réglage, cela signifie que la valeur indiquée sera entrée et le réglage répercuté à la rotation du cadran F1 ou F2.

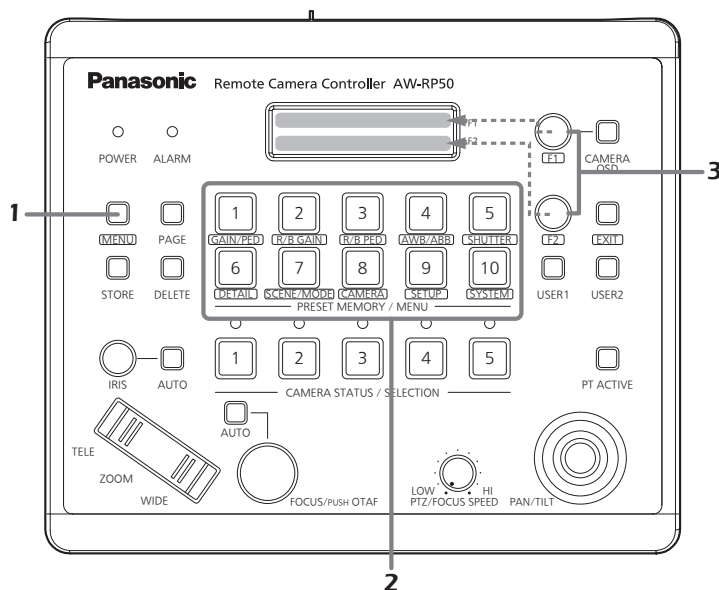
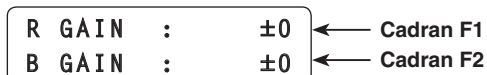

Pour les opérations détaillées, voir le Mode d'emploi — <Utilisation et réglages>.

Réglages de réseau

Cette section décrit comment le réseau de l'appareil est réglé.

Remarque

Le fonctionnement correct est impossible si la même adresse IP existe déjà dans le même réseau.

Régler les adresses IP de sorte qu'il n'y ait pas de double d'adresses IP existantes.

■ Réglage de l'appareil

Les réglages de l'appareil sont établis au menu [SYSTEM].

Régler l'adresse IP, le masque de sous-réseau et la passerelle par défaut.

D'abord, les opérations de menu seront décrites.

1 Régler le bouton MENU à ON.

Appuyer sur le bouton MENU, son indicateur s'allumera.

2 Régler le bouton 10 PRESET MEMORY/MENU (SYSTEM) à ON.

Quand le bouton est pressé et que son indicateur est allumé, le menu [SYSTEM] s'affiche au panneau LCD.

[1]CAMERA CTL ▼

3 Tourner le cadran F1 pour afficher le menu [NETWORK].

[6]NETWORK ◆

4 Appuyer sur le cadran F1.

1. IP ADDRESS ▼
192↓168.000.009

5 Tourner le cadran F1 pour afficher l'item de réglage cible.

1. IP ADDRESS ▼
192↓168.000.009



2. SUBNETMASK ◆
255↓255.255.000



3. GATEWAY ◆
192↓168.000.001



4. MAC ADDRESS ▲

6 Tourner le cadran F2 pour sélectionner le réglage.

2. SUBNETMASK ◆
255↓255.255.000

7 Appuyer sur le cadran F2 pour changer le réglage.

2. SUBNETMASK ◆
255.255↓255.000

Entrer tous les réglages, sauf l'adresse MAC, en quatre blocs de chiffres.

En arrivant au dernier bloc et pressant le cadran F2, l'adresse IP est entrée.

2. SUBNETMASK ◆
255.255.255.000↓

- L'adresse MAC est seulement affichée – elle ne peut pas être changée.

Remarque

Pour que les réglages prennent effet, l'appareil doit être redémarré.

Mettre hors tension, puis à nouveau sous tension.

Réglages de réseau

Réglage de l'adresse IP

Au menu [SYSTEM], sélectionner le menu [NETWORK] et afficher [IP ADDRESS].
Puis opérer le cadran F2 pour régler l'adresse IP.
Sélectionner un réglage qui ne dupliquera pas le réglage IP d'un autre dispositif.

1. IP ADDRESS ▼
192↓168.000.009

Si la même adresse IP est utilisée plus d'une fois, le message "IP Duplicate!" s'affichera au panneau LCD.

1. IP ADDRESS ▼
IP Duplicate!

Si l'adresse IP est incorrecte, le message suivant s'affichera au panneau LCD.

Unavailable
network setting

Remarques

- Pour que les réglages prennent effet, l'appareil doit être redémarré.
Mettre hors tension, puis à nouveau sous tension.
- Consulter l'administrateur du réseau avant de régler l'adresse IP.

Réglage du masque de sous-réseau

Au menu [SYSTEM], sélectionner le menu [NETWORK] et afficher [SUBNETMASK].
Puis opérer le cadran F2 pour régler le masque de sous-réseau.

2. SUBNETMASK ◆
255↓255.255.000

Si le masque de sous-réseau est incorrect, le message suivant s'affichera au panneau LCD.

Unavailable
network setting

Remarque

Pour que les réglages prennent effet, l'appareil doit être redémarré.
Mettre hors tension, puis à nouveau sous tension.

Réglage de la passerelle par défaut

Au menu [SYSTEM], sélectionner le menu [NETWORK] et afficher [GATEWAY].
Puis opérer le cadran F2 pour régler la passerelle par défaut.

3. GATEWAY ◆
192↓168.000.001

Si la passerelle par défaut est incorrecte, le message suivant s'affichera au panneau LCD.

Unavailable
network setting

Remarque

Pour que les réglages prennent effet, l'appareil doit être redémarré.
Mettre hors tension, puis à nouveau sous tension.

Réglage du numéro de port

Régler le numéro de port pour la caméra distante.
Au menu [SYSTEM], sélectionner [CAM PORT] et afficher [PORT:CAM1] à [PORT:CAM100], puis opérer le cadran F2 pour régler le numéro de port.

1. PORT:CAM1 ▼
80↓

Réglage de l'adresse MAC

Au menu [SYSTEM], sélectionner le menu [NETWORK] et afficher [MAC ADDRESS].

4. MAC ADDRESS ▲

Connexions

■ Exemple de connexions IP

● Connexions avec le AW-HE50 et le AW-HS50

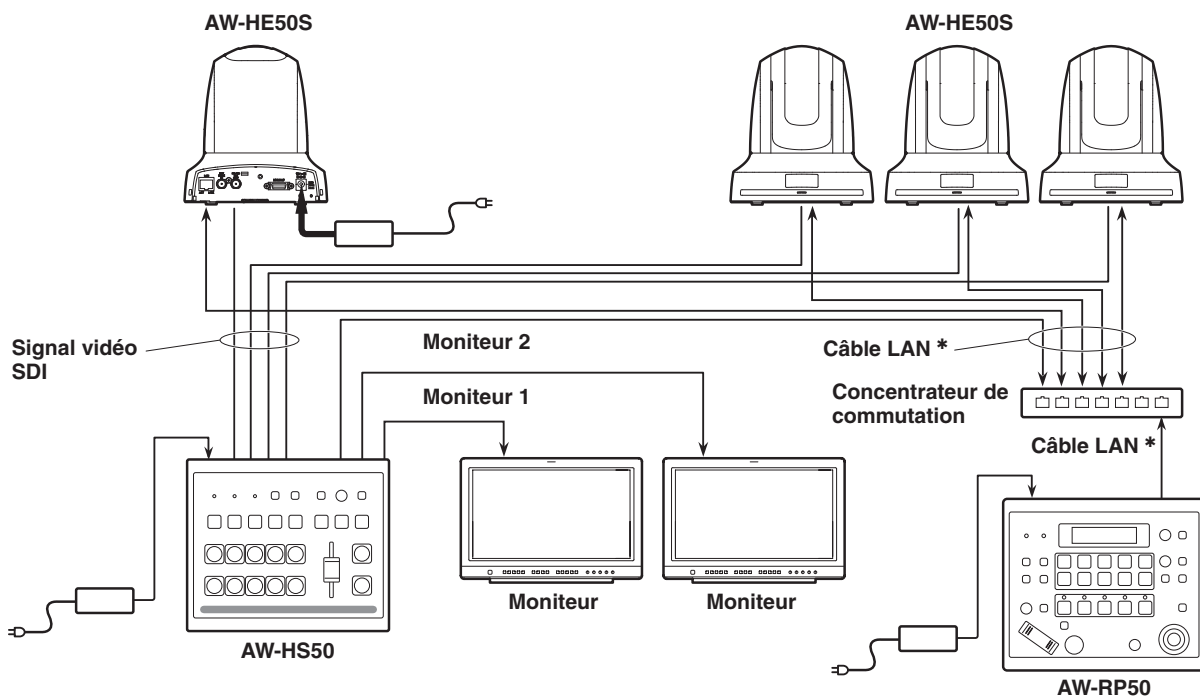

FRANÇAIS

● Connexion de plusieurs appareils avec des unités AW-HE50

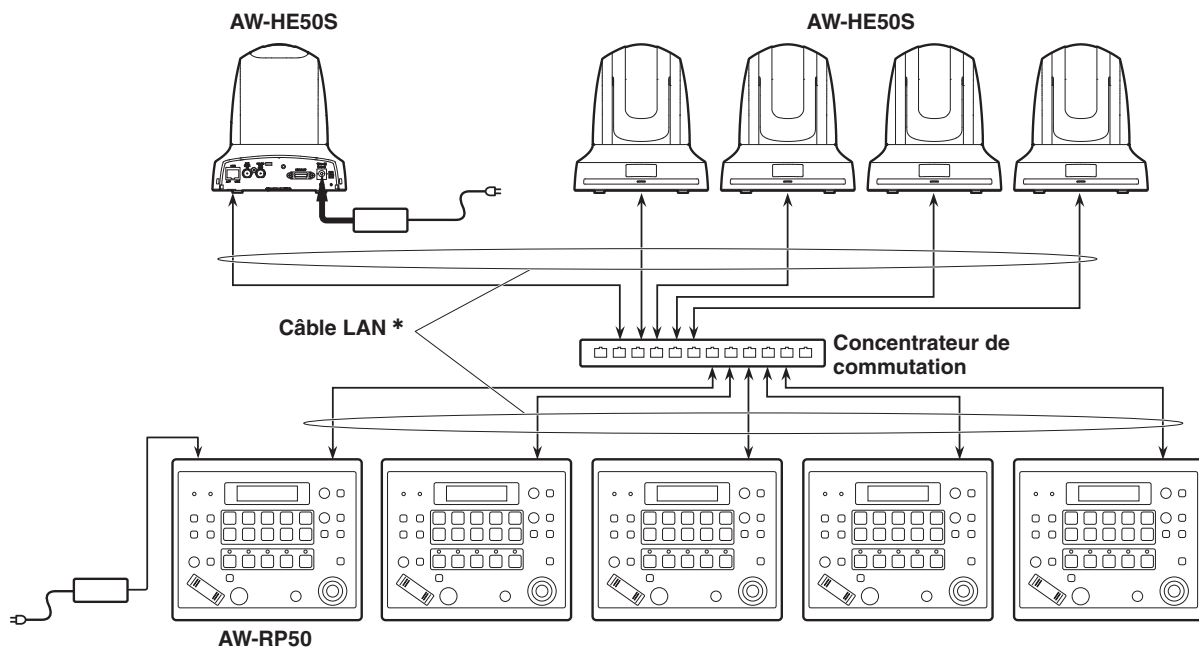

*: Utiliser des câbles droits (catégorie 5 ou supérieure) pour ces connexions.

Connexions

■ Exemple de connexions en série

● Connexion avec le AW-HE50

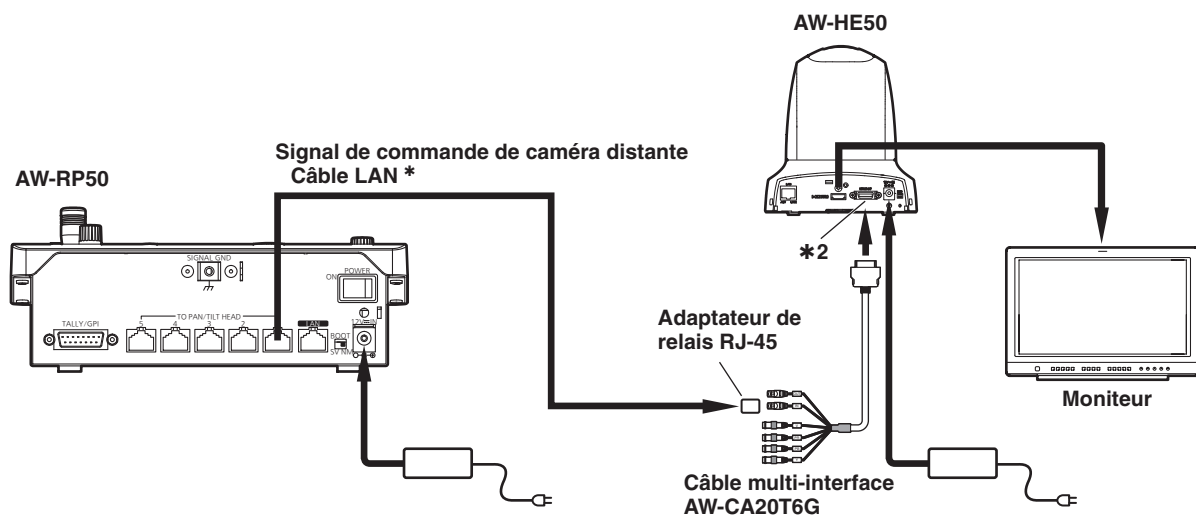

***1:** Utiliser des câbles droits (catégorie 5 ou supérieure) pour ces connexions.
***2:** Le câble multi-interface (AW-CA20T6G) est requis pour la connexion en série avec le AW-HE50.

● Connexion avec le AW-HE100

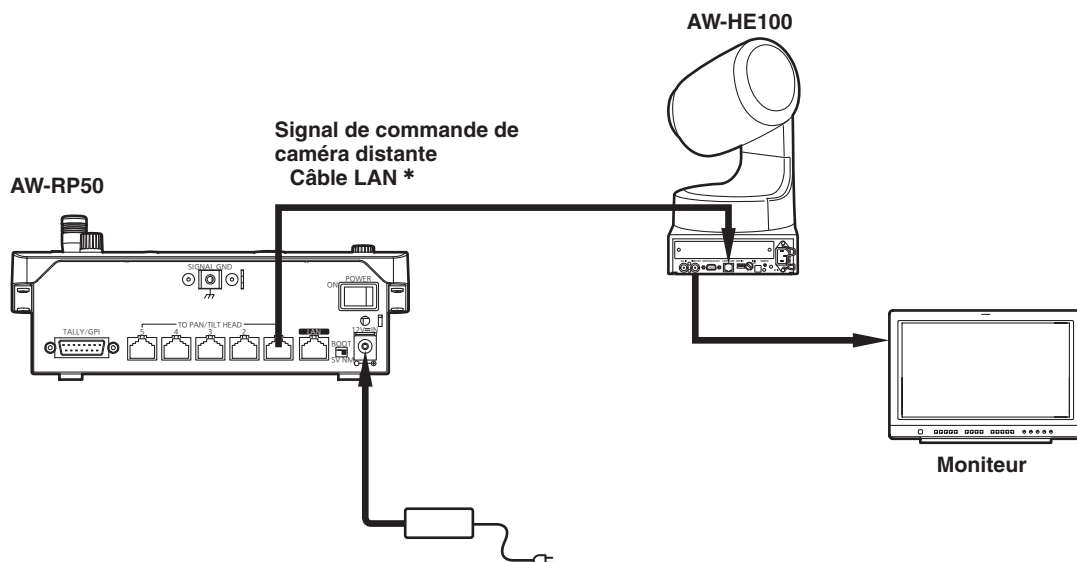

*****: Utiliser des câbles droits (catégorie 5 ou supérieure) pour ces connexions.

Connexions

● Connexions avec le AW-PH400 et une caméra

Modèle de caméra:

AW-HE870, AW-E860, AW-E750, AW-E650, AW-E350, AK-HC1500 ou AK-HC1800

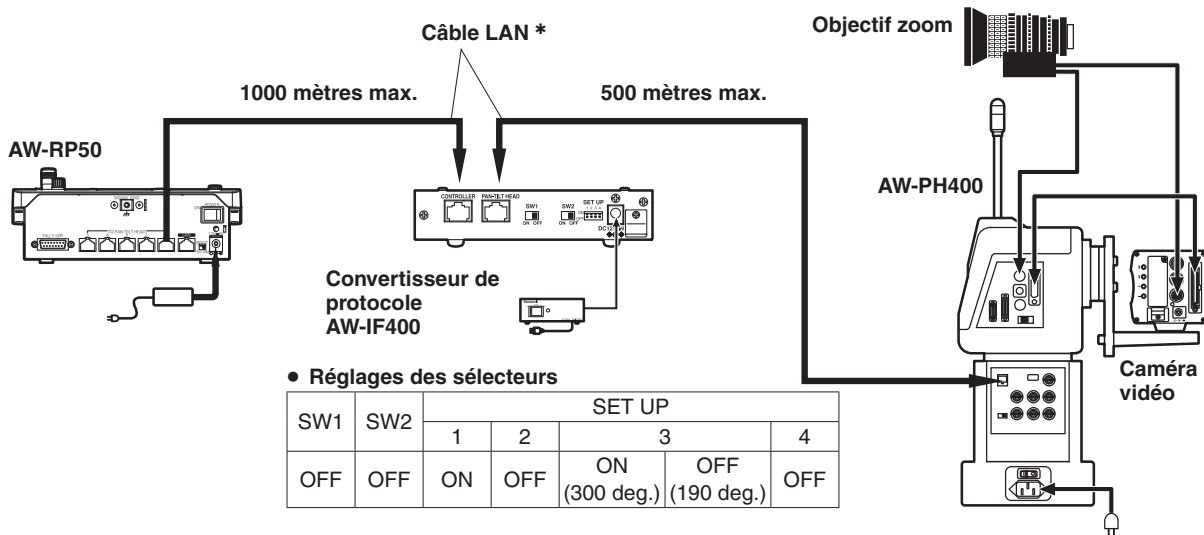

FRANÇAIS

● Connexions avec le AW-PH405 et une caméra

Modèle de caméra:

AW-HE870, AW-E860, AW-E750, AW-E650, AW-E350, AK-HC1500 ou AK-HC1800

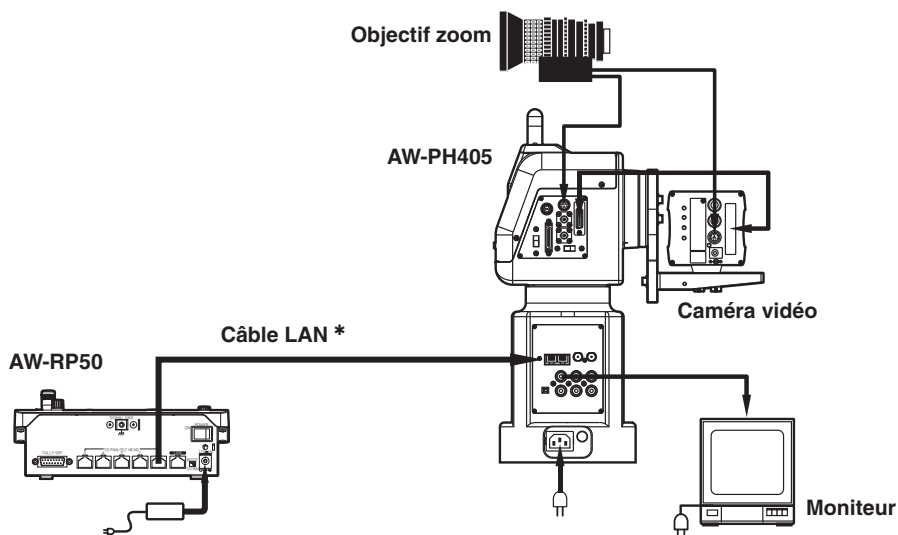

*: Utiliser des câbles droits (catégorie 5 ou supérieure) pour ces connexions.

Connexions

● Connexion avec le AW-PH650

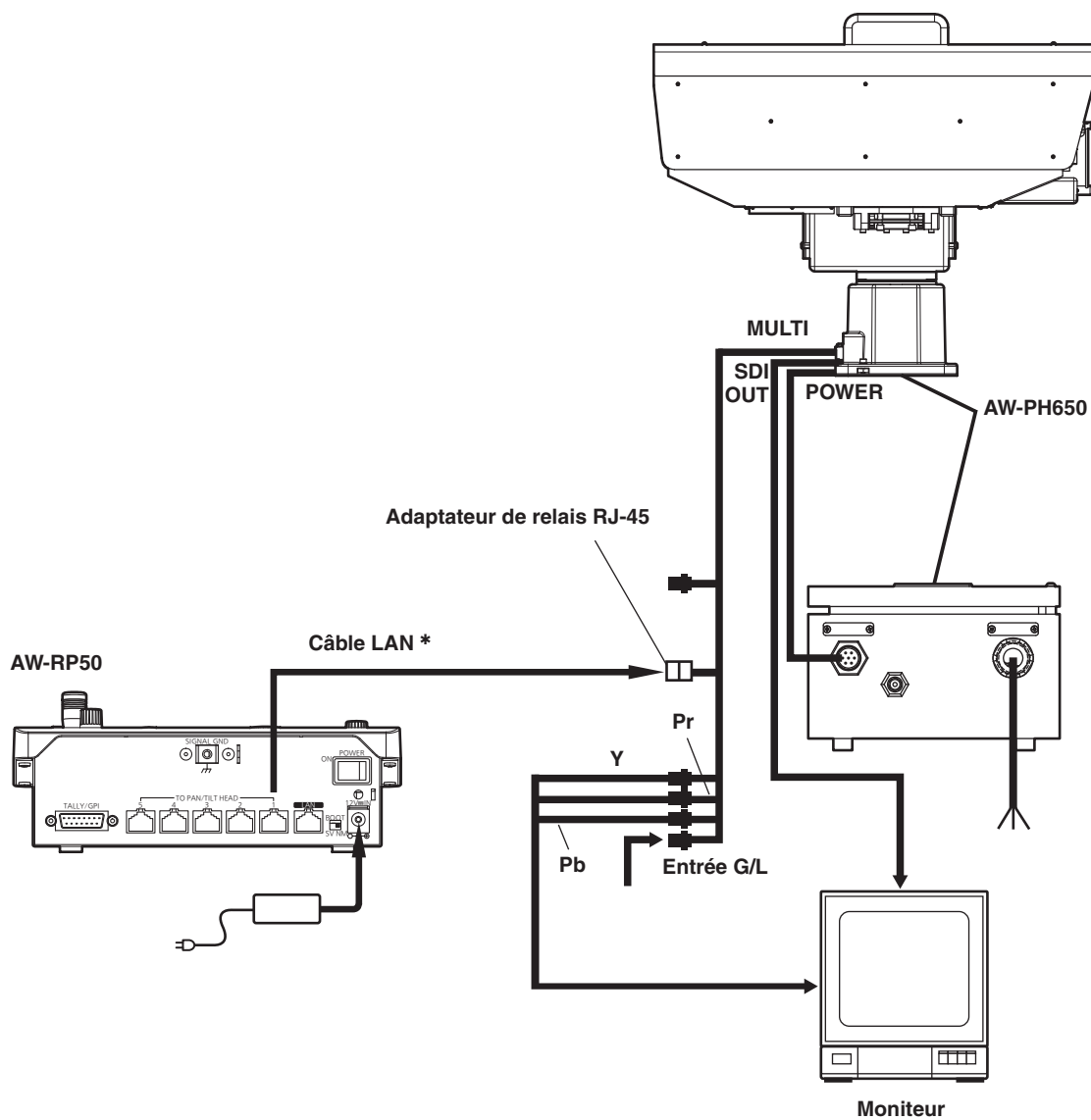

*: Utiliser des câbles droits (catégorie 5 ou supérieure) pour ces connexions.

Connexions

Il y a deux procédures pour les réglages de connexion, qui sont décrites dans “Réglages pour la connexion avec les caméras distantes” et “Réglages pour la connexion avec le commutateur”.

Il y a deux procédures pour les “Réglages pour la connexion avec les caméras distantes”.

- Méthode de réglage à l'appareil (Voir les items suivants.)
 - ☞ “Réglages pour la connexion avec les caméras distantes”
 - ☞ “Réglage automatique des adresses IP (Réglage IP automatique)”
 - ☞ “Changement des adresses IP des numéros de caméra contrôlés par l'appareil.”
 - ☞ “Changement des numéros de caméra”
- Méthode de réglage à l'aide de “Setup Software”
 - ☞ Voir “Logiciel d'implantation” (<Utilisation et réglages> Mode d'emploi).Le “Setup Software” est disponible et téléchargeable sur le site Internet suivant.
<https://pro-av.panasonic.net/>

Les “Réglages pour la connexion avec le commutateur” sont établis à l'appareil.

- ☞ Voir “Réglage de la liaison avec le commutateur” (<Utilisation et réglages> Mode d'emploi).

De plus, en cas de partage d'informations sur les paramètres de connexion de la caméra distante entre plusieurs AW-RP50 (jusqu'à 5) du même réseau, utilisez le “Setup Software” pouvant être téléchargé depuis le site Internet.

- ☞ Voir “Sauvegarde et chargement de données” dans la section “Logiciel d'implantation” de (<Utilisation et réglages> Mode d'emploi).

Remarques

- Toutes les caméras distantes sont réglées sur la même adresse IP à leur sortie d'usine. Si plusieurs caméras distantes sont raccordées sans que les réglages usine d'adresse IP ne soient changés et qu'elles sont ensuite pilotées à l'aide des commandes de cet appareil, elles ne fonctionneront pas correctement. Avant d'essayer de les utiliser, sélectionner une adresse IP différente pour chaque caméra distante.
- Si une autre caméra distante avec le même réglage d'adresse IP doit être raccordée pour remplacer une caméra distante, par exemple, mettre l'appareil hors tension avant d'effectuer le raccordement. Si la caméra distante est raccordée sans que l'appareil ne soit mis hors tension, cette caméra distante risque ne pas fonctionner correctement.

■ Réglages pour la connexion avec les caméras distantes

Une connexion en série “Serial” ou une connexion IP “Network” peut être sélectionnée pour les connexions entre l'appareil et les caméras distantes pour les numéros de caméra CAM1 à CAM100. Au menu [SYSTEM], sélectionner [CAMERA CTL] et afficher [CAM1] à [CAM100].

Puis sélectionner le réglage pour les numéros de caméra.

Serial: Connexion en série

Network: Connexion IP

NoAssign: Pas de réglage assigné (réglage initial)

● Connexion en série

Sélectionner “Serial” comme réglage pour le numéro de caméra cible.

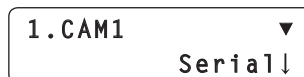

Les numéros de caméra CAM1 à CAM5 correspondent aux connecteurs PAN/TILT HEAD [1] à [5] sur le panneau arrière de l'appareil.

- La connexion en série “Serial” ne peut pas être sélectionnée pour les numéros de caméra CAM6 à CAM100.

● Connexion IP

Sélectionner “Network” comme réglage pour le numéro de caméra cible.

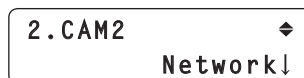

Au menu [SYSTEM], sélectionner [CAM IP ADR] et afficher [IP:CAM1] à [IP:CAM100]. Puis utiliser les adresses IP correspondant aux numéros de caméra pour la connexion.

Remarque

A l'exécution de la procédure indiquée sous “Réglage IP automatique”, régler “NoAssign” en tant que numéro de la caméra cible.

Connexions

■ Commande de caméra par connexion directe

- Cette fonctionnalité est disponible sur les caméras AK-HC1500, AK-HC1800 et AW-HE870.

La fonction vous permet de commander une caméra en la connectant à l'appareil via une connexion en série sans devoir utiliser de tête panoramique.

1 Ouvrir le menu [SYSTEM] et tourner le cadran F1 pour afficher le numéro de la caméra cible de [CAM1] à [CAM5].

2 Tourner le cadran F2 pour sélectionner [CAM_Direct], puis appuyer dessus pour confirmer la sélection.



La commande de caméra peut être réglée sur [CAM_Direct] (commande directe) pour les numéros de caméra CAM1 à CAM5.

Les numéros de caméra CAM1 à CAM5 correspondent aux connecteurs TO PAN/TILT HEAD [1] à [5] sur le panneau arrière de l'appareil.

- Ce réglage peut également être configuré via le réglage TYPE dans "Setup Software" fourni.

Remarque

Les numéros de caméra CAM6 à CAM100 ne peuvent pas être réglés sur [CAM_Direct] (commande directe).

■ Réglage automatique des adresses IP (Réglage IP automatique)

Quand "Réglage IP automatique" est initié, les adresses IP sont automatiquement réglées pour les caméras distantes et le commutateur qui sont connectés dans le même sous-réseau.

Les adresses IP peuvent être réglées pour jusqu'à 100 caméras distantes et un commutateur.

[Réglages des caméras distantes]

L'appareil règle les adresses IP pour les caméras distantes qui ont été détectées en les associant à des **numéros de caméra dont le réglage de connexion est "NoAssign"**.

Réglages de connexion:

Au menu [SYSTEM], sélectionner [CAMERA CTL], puis afficher les items [CAM1] à [CAM100].

Réglage ou changement des adresses IP:

Au menu [SYSTEM], sélectionner [CAM IP ADR], puis afficher les items [CAM1] à [CAM100].

Exemple:

- ① Les caméras distantes A, B et C sont détectées.
- ② Sous [CAMERA CTL], les items [CAM1] à [CAM100] sont tous réglés à "NoAssign".
- ③ Sous [CAM IP ADR], les adresses IP des items [CAM1] à [CAM3] vont de 192.168.000.010 à 192.168.000.012.

Dans l'exemple ci-dessus, les adresses IP pour les caméras distantes sont réglées comme suit:

Caméra distante A: 192.168.000.010
Caméra distante B: 192.168.000.011
Caméra distante C: 192.168.000.012

- Les réglages de masque de sous-réseau, de passerelle par défaut et de numéro de port sont les mêmes que ceux pour l'appareil.
- Le réglage de connexion pour les numéros de caméra qui étaient réglés à "Réglage IP automatique" devient "Network". Ces numéros de caméra seront exclus comme cibles de "Réglage IP automatique" la prochaine fois que "Réglage IP automatique" sera exécuté. Mais si l'adresse IP d'un numéro de caméra réglé avec "Réglage IP automatique" est changé, ou si le réglage de connexion d'un numéro de caméra est changé à "NoAssign" ou "Serial", les numéros de caméra correspondants seront ciblés à l'opération "Réglage IP automatique" suivante.

Connexions

- Si l'adresse IP pour une caméra distante détectée correspond à l'adresse IP pour un numéro de caméra (un numéro de caméra avec réglage de connexion autre que "Serial"), le réglage d'adresse IP pour la caméra distante sera utilisé tel quel. Si l'adresse IP pour une caméra distante est réglé puis changé de sorte qu'il diffère de l'adresse IP réglée pour le numéro de la caméra, l'adresse IP de la caméra distante sera réglée à nouveau à l'adresse IP du numéro de la caméra.
- Les adresses IP devant être attribuées aux caméras AW-HE50 sont réglées à partir de la valeur (adresse IP) située après la celle de l'AW-RP50 qui exécute le "Réglage IP automatique".

[Réglages du commutateur]

L'adresse IP réglée à l'item [IP:SW] de [SW IP ADR] au menu [SYSTEM] sera réglée pour le commutateur.

Remarques

- La duplication des adresses IP est possible quand un dispositif autre qu'une caméra distante ou un commutateur a été connecté dans le même sous-réseau. Connecter uniquement des dispositifs qui sont couverts par "Réglage IP automatique" dans le même sous-réseau.
- Si une caméra distante ayant la même adresse IP que l'appareil existe, l'adresse IP de ladite caméra distante ne peut pas être réglée en suivant la procédure de "Réglage IP automatique".
- Quand plusieurs télécommandes de caméras distantes AW-RP50 ont été connectées dans le même sous-réseau, ne pas exécuter la procédure indiquée dans "Réglage IP automatique" avec chaque télécommande en même temps.
- Quand la procédure décrite sous "Réglage IP Auto" a été exécutée à l'appareil, ne pas utiliser le "Setup Software" (téléchargez depuis le site Internet) à l'extrémité ordinateur hôte en même temps. Similairement, ne pas utiliser le "Logiciel Easy IP Setup" fourni avec le AW-HE50 en même temps. Sinon, les réglages pourront ne pas être établis correctement.

● Au premier réglage des adresses IP

Les adresses IP sont réglées quand les caméras distantes, le commutateur et l'appareil sont à leurs réglages d'usine.

Remarque

Avant le réglage des adresses IP, vérifier que "NoAssign" est indiqué en tant que réglage de connexion de caméra distante.

Réglages de connexion:

Au menu [SYSTEM], sélectionner [CAMERA CTL], puis afficher les items [CAM1] à [CAM100].

1 Connecter les caméras distantes, le commutateur et l'appareil au réseau dans le même sous-réseau.

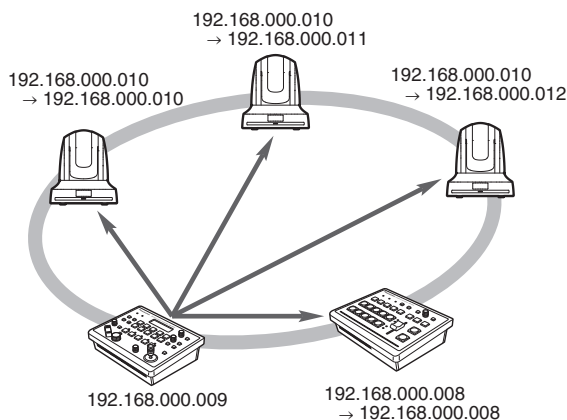

2 Au menu [SYSTEM], sélectionner [AUTO SET IP] pour afficher [AUTO SETUP]. Puis sélectionner "RENEW IP ADR" et appuyer sur le cadran F2.

1.AUTO SETUP
RENEW IP ADR↓

Le nombre de dispositifs (toutes les caméras distantes et le commutateur) actuellement gérés par l'appareil et le nombre des nouveaux dispositifs détectés s'affichent à la fois au panneau LCD.

C : 003 / 003 S : 1 / 1
YES↓

C : 003 / 003

Nombre de dispositifs actuellement gérés par l'appareil + Nombre de nouveaux dispositifs détectés

Nombre de nouveaux dispositifs détectés
C: Caméra distante, S: Commutateur

Connexions

Notes

- Si le nombre de nouveaux dispositifs détectés dépasse le nombre de dispositifs enregistrables (100 caméras distantes et 1 commutateur), [C/S OVER!] s'affiche dans le bas du panneau LCD. Le réglage automatique des adresses IP est possible même dans ce cas, mais des adresses IP seront réglées seulement pour le nombre de dispositifs enregistrables.

C:020/100 S:1/1
C/S OVER! YES↓

- Quand plusieurs caméras distantes sont été démarrées en même temps, par exemple, il se peut que l'appareil ne puisse pas détecter toutes ces caméras.

Dans ce cas, sélectionner "RETRY", puis appuyer sur le cadran F2 pour réessayer.

Le nombre de dispositifs à ajouter peut être mis à jour.

- Le nombre affiché pour "Nombre de nouveaux dispositifs détectés (Number of new devices detected)" peut être inférieur au nombre réel de dispositifs à régler, parce que par ex. les caméras distantes ou commutateur ne sont pas sous tension. Dans ce cas, éliminer la cause du problème, sélectionner "RETRY", puis appuyer sur le cadran F2 pour refaire l'opération.

Le nombre de dispositifs à ajouter peut être mis à jour.

C:020/020 S:1/1
RETRY↓

3 Tourner le cadran F2, sélectionner "Yes", puis appuyer sur le cadran F2.

Cela démarre le processus "Réglage IP automatique".

Quand "Réglage IP automatique" est initié, la progression est indiquée par le nombre de points affichés qui diminuent un à un.

AUTO SETUP
.....

Une fois toutes les opérations bien terminées, "COMPLETE!" s'affiche.

AUTO SETUP
COMPLETE!

Les caméras distantes et le commutateur sont automatiquement relancés, et ils redémarrent avec les nouvelles adresses IP réglées.

Les caméras distantes peuvent maintenant être opérées à partir de l'appareil.

La fonction de liaison du commutateur avec l'appareil devient alors disponible.

Notes

Si les adresses IP ont été mal réglées, "SET UP ERR!" s'affiche.

AUTO SETUP
SET UP ERR!

La cause du problème est sans doute un mauvais fonctionnement du réseau.

Vérifier l'état de connexion du concentrateur et des câbles LAN, puis essayer à nouveau l'opération "Réglage IP automatique".

Connexions

● A l'introduction de caméras distantes additionnelles ou d'un commutateur dans un environnement où des dispositifs similaires sont déjà utilisés

Même si des caméras distantes additionnelles ou un commutateur sont introduits dans un environnement où des dispositifs similaires sont déjà utilisés, les réglages peuvent être facilement établis à l'aide de "Réglage IP automatique".

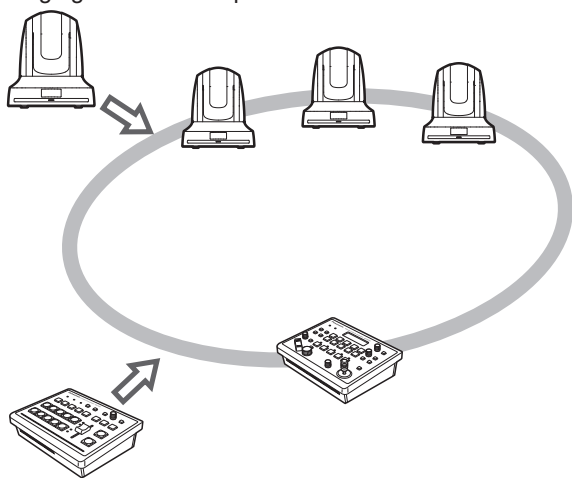

Les deux méthodes suivantes sont utilisables pour le réglage des adresses IP de dispositifs nouvellement introduits (caméras distantes ou commutateur):

1. Réglage de l'adresse IP à l'appareil
2. Changement de l'adresse IP sur l'appareil pour correspondre à l'adresse IP de la caméra distante ou du commutateur

Cette section explique ces deux méthodes.

Réglage de l'adresse IP à l'appareil

[Réglages des caméras distantes]

L'appareil règle les adresses IP pour les caméras distantes qui ont été détectées en les associant à des numéros de caméra dont le réglage de connexion est "NoAsign".

Réglages de connexion:

Au menu [SYSTEM], sélectionner [CAMERA CTL], puis afficher les items [CAM1] à [CAM100].

Réglage ou changement des adresses IP:

Au menu [SYSTEM], sélectionner [CAM IP ADR], puis afficher les items [CAM1] à [CAM100].

Exemple:

- ① Trois caméras distantes sont en fonctionnement.
- ② Une caméra distante additionnelle est nouvellement introduite (et devient la caméra distante D).
- ③ La caméra distante D est détectée.
- ④ Sous [CAMERA CTL], l'item [CAM4] est réglé à "NoAsign".
- ⑤ Sous [CAM IP ADR], l'adresse IP pour l'item [CAM4] est 192.168.000.013.

Dans l'exemple ci-dessus, le numéro de caméra CAM4 est alloué à la caméra distante D, et son adresse IP est réglée comme suit:

Caméra distante D: 192.168.000.013

- Les réglages de masque de sous-réseau, de passerelle par défaut et de numéro de port sont les mêmes que ceux pour l'appareil.

[Réglages du commutateur]

L'adresse IP réglée à l'item [IP:SW] de [SW IP ADR] au menu [SYSTEM] sera réglée pour le commutateur.

Connexions

1 Connecter les caméras distantes additionnelles et le commutateur à introduire et l'appareil au réseau dans le même sous-réseau.

2 Au menu [SYSTEM], sélectionner [AUTO SET IP] pour afficher [AUTO SETUP]. Puis sélectionner "RENEW IP ADR" et appuyer sur le cadran F2.

1. AUTO SETUP
RENEW IP ADR↓

Le nombre de dispositifs (toutes les caméras distantes et le commutateur) actuellement gérés par l'appareil et le nombre des nouveaux dispositifs détectés s'affichent à la fois au panneau LCD.

C : 001 / 004 S : 0 / 1
YES↓

C : 001 / 004

Nombre de dispositifs actuellement gérés par l'appareil + Nombre de nouveaux dispositifs détectés

Nombre de nouveaux dispositifs détectés
C: Caméra distante, S: Commutateur

Notes

- Si le nombre de nouveaux dispositifs détectés dépasse le nombre de dispositifs enregistrables (100 caméras distantes et 1 commutateur), [C/S OVER!] s'affiche dans le bas du panneau LCD. Le réglage automatique des adresses IP est possible même dans ce cas, mais des adresses IP seront réglées seulement pour le nombre de dispositifs enregistrables.

C : 020 / 100 S : 1 / 1
C/S OVER! YES↓

- Le nombre affiché pour "Nombre de nouveaux dispositifs détectés (Number of new devices detected)" peut être inférieur au nombre réel de dispositifs à régler, parce que par ex. les caméras distantes ou commutateur ne sont pas sous tension. Dans ce cas, éliminer la cause du problème, sélectionner "RETRY", puis appuyer sur le cadran F2 pour refaire l'opération. Le nombre de dispositifs à ajouter peut être mis à jour.

C : 020 / 020 S : 1 / 1
RETRY↓

3 Tourner le cadran F2, sélectionner "Yes", puis appuyer sur le cadran F2.

Cela démarre le processus "Réglage IP automatique".

Quand "Réglage IP automatique" est initié, la progression est indiquée par le nombre de points affichés qui diminuent un à un.

AUTO SETUP
.....

Une fois toutes les opérations bien terminées, "COMPLETE!" s'affiche.

AUTO SETUP
COMPLETE!

Les caméras distantes et le commutateur sont automatiquement relancés, et ils redémarrent avec les nouvelles adresses IP réglées.

Les caméras distantes peuvent maintenant être opérées à partir de l'appareil.

La fonction de liaison du commutateur avec l'appareil devient alors disponible.

Notes

Si les adresses IP ont été mal réglées, "SET UP ERR!" s'affiche.

AUTO SETUP
SET UP ERR!

La cause du problème est sans doute un mauvais fonctionnement du réseau.

Vérifier l'état de connexion du concentrateur et des câbles LAN, puis essayer à nouveau l'opération "Réglage IP automatique".

Connexions

Changement de l'adresse IP à l'appareil pour la correspondance à l'adresse IP de la caméra distante ou du commutateur

[Réglages des caméras distantes]

L'appareil règle les adresses IP pour les caméras distantes qui ont été détectées en les associant à des numéros de caméra dont le réglage de connexion est "NoAsign".

Réglages de connexion:

Au menu [SYSTEM], sélectionner [CAMERA CTL], puis afficher les items [CAM1] à [CAM100].

Réglage ou changement des adresses IP:

Au menu [SYSTEM], sélectionner [CAM IP ADR], puis afficher les items [CAM1] à [CAM100].

Exemple:

- ① Trois caméras distantes sont en fonctionnement.
- ② Une caméra distante supplémentaire à adresse IP "192.168.000.020" est nouvellement introduite (et devient la caméra distante E).
- ③ La caméra distante E est détectée.
- ④ Sous [CAMERA CTL], l'item [CAM4] est réglé à "NoAsign".

Dans l'exemple ci-dessus, l'adresse IP de l'item [CAM4] est réglé à 192.168.000.020" sous [CAM IP ADR] au menu [SYSTEM].

- Les réglages de masque de sous-réseau, de passerelle par défaut et de numéro de port sont les mêmes que ceux pour l'appareil.

[Réglages du commutateur]

L'adresse IP pour le commutateur sera réglée à l'item [IP:SW] de [SW IP ADR] au menu [SYSTEM].

Remarque

Si des réglages de masque de sous-réseau différents sont utilisés pour l'appareil et une caméra distante, aucune opération utilisant le réseau ne sera possible.

- 1 Connecter les caméras distantes additionnelles et le commutateur à introduire et l'appareil au réseau dans le même sous-réseau.

- 2 Au menu [SYSTEM], sélectionner [AUTO SET IP] pour afficher [AUTO SETUP]. Puis sélectionner "KEEP IP ADR", et appuyer sur le cadran F2.

```
1.AUTO SETUP
KEEP IP ADR↓
```

Le nombre de dispositifs (toutes les caméras distantes et le commutateur) actuellement gérés par l'appareil et le nombre des nouveaux dispositifs détectés s'affichent à la fois au panneau LCD.

```
C:001/004 S:0/1
YES↓
```

```
C:001/004
```

Nombre de dispositifs actuellement gérés par l'appareil + Nombre de nouveaux dispositifs détectés

Nombre de nouveaux dispositifs détectés
C: Caméra distante, S: Commutateur

Notes

- Si le nombre de nouveaux dispositifs détectés dépasse le nombre de dispositifs enregistrables (100 caméras distantes et 1 commutateur), [C/S OVER!] s'affiche dans le bas du panneau LCD. Le réglage automatique des adresses IP est possible même dans ce cas, mais des adresses IP seront réglées seulement pour le nombre de dispositifs enregistrables.

```
C:020/100 S:1/1
C/S OVER! YES↓
```

- Le nombre affiché pour "Nombre de nouveaux dispositifs détectés (Number of new devices detected)" peut être inférieur au nombre réel de dispositifs à régler, parce que par ex. les caméras distantes ou commutateur ne sont pas sous tension. Dans ce cas, éliminer la cause du problème, sélectionner "RETRY", puis appuyer sur le cadran F2 pour refaire l'opération. Le nombre de dispositifs à ajouter peut être mis à jour.

```
C:020/020 S:1/1
RETRY↓
```

Connexions

3 Tourner le cadran F2, sélectionner “Yes”, puis appuyer sur le cadran F2.

Cela démarre le processus “Réglage IP automatique”.

Quand “Réglage IP automatique” est initié, la progression est indiquée par le nombre de points affichés qui diminuent un à un.



Une fois toutes les opérations bien terminées, “COMPLETE!” s’affiche.



Les caméras distantes peuvent maintenant être opérées à partir de l’appareil.

La fonction de liaison du commutateur avec l’appareil devient alors disponible.

Notes

- Le message “IP Duplication” s’affiche s’il y a une duplication entre les adresses IP des dispositifs en fonctionnement et les adresses IP des caméras distantes additionnelles à introduire. Les adresses IP ne sont pas réglées pour les caméras distantes dont les adresses IP sont en duplication.



Vérifier les adresses IP, puis essayer à nouveau l’opération “Réglage IP automatique”.

- Si les adresses IP ont été mal réglées, “SET UP ERR!” s’affiche.



La cause du problème est sans doute un mauvais fonctionnement du réseau.

Vérifier l’état de connexion du concentrateur et des câbles LAN, puis essayer à nouveau l’opération “Réglage IP automatique”.

Connexions

■ Changement des adresses IP des numéros de caméra contrôlés par l'appareil.

Procéder comme suit à la connexion de caméras distantes (via un routeur) dont les adresses IP ne peuvent pas être réglées en suivant la procédure de "Réglage IP automatique".

● Réglage des adresses IP

Au menu [SYSTEM], sélectionner [CAM IP ADR] et afficher [IP:CAM1] à [IP:CAM100]. Les adresses IP des numéros de caméra sont maintenant modifiables. Même si "NoAssign" ou "Serial" a été sélectionné comme réglage [CAM1] à [CAM100] de [CAMERA CTL] au menu [SYSTEM], les adresses IP sont encore modifiables.

1. IP : CAM1 ▼
192.168.000.100 ↓

Les adresses IP sont réglées pour tous les numéros de caméra [CAM1] à [CAM100].

Valeurs initiales:

CAM1 (192.168.000.010)



CAM100 (192.168.000.109)

📝 Notes 📝

Si les adresses IP de l'appareil ont été changées à l'aide de l'item [IP ADDRESS] de [NETWORK] au menu [SYSTEM], les adresses IP des numéros de caméra qui ont été réglées à "NoAssign" pour les items [CAM1] à [CAM100] de [CAMERA CTL] au menu [SYSTEM] et qui sont supérieures à l'adresse IP de l'appareil, seront automatiquement redéfinies dans la séquence des numéros de caméra réglés à "NoAssign" commençant par le numéro le plus bas.

Quand les adresses IP sont changées, un contrôle de duplication des adresses IP est exécuté.

Un contrôle est exécuté pour vérifier s'il n'y a pas de duplication avec les adresses IP des numéros de caméra, qui ont été réglées à "Network" pour les items [CAM1] à [CAM100] de [CAMERA CTL] au menu [SYSTEM].

Si une duplication est trouvée, "IP Duplicate!" s'affiche pendant trois secondes, et les adresses IP sont réglées.

1. IP : CAM1
IP Duplicate!

Remarques

- Les adresses IP réglées par cette procédure sont des adresses IP des numéros de caméras contrôlés par l'appareil. Les adresses IP des caméras distantes ne sont pas modifiées.
- S'il y a une duplication parmi les adresses IP dans "Auto IP setting", "IP Duplication!" s'affiche, et les adresses IP ne sont pas réglées, mais les adresses seront réglées par l'exécution de cette opération.

Connexions

■ Changement des numéros de caméra

Les numéros de caméra qui ont été réglés par “Réglage IP automatique” peuvent être modifiés. Ils sont changés en remplaçant les adresses IP des numéros de caméra actuels par les adresses IP des numéros de caméra à changer.

1 Au menu [SYSTEM], sélectionner [CAM ASSIGN] et afficher [CAM1] à [CAM100]. Puis sélectionner le numéro de caméra à changer.

2 Sélectionner l'adresse IP de la caméra distante pour le numéro de caméra sélectionné.

L'indicateur TALLY de la caméra distante correspondant à l'adresse IP sélectionnée s'allume.

Opérer le levier PAN/TILT, et vérifier si la caméra dont le numéro a été changé est déplacée.

L'adresse IP qui peut être sélectionnée est l'adresse IP du numéro de caméra qui a été réglé pour “Network” pour l'item [CAM1] à [CAM100] de [CAMERA CTL] au menu [SYSTEM].

3 Appuyer sur le cadran F2 pour entrer l'adresse IP.

Les adresses IP du numéro de caméra de la destination de changement et du numéro de caméra de la source de changement sont commutées.

1 . CAM1 ▼
192 . 168 . 000 . 100 ↓

Remarque

Quand “ASSIGN” est affiché pour l'item [CAM1] à [CAM100] de [CAMERA ASSIGN] au menu [SYSTEM], les boutons CAMERA STATUS/ SELECTION ne sont pas opérables, et les opérations de caméra (IRIS, FOCUS, PT, ZOOM et CAMERA OSD) ne sont pas contrôlables.

■ Changement de l'adresse IP du commutateur

L'adresse IP du commutateur qui a été réglée à “Réglage IP automatique” peut être modifiée.

1 Au menu [SYSTEM], sélectionner [SW IP ADR] et afficher [IP:SW]. Puis changer l'adresse IP.

■ Effacement des tableaux de contrôle des adresses IP

Tous les tableaux de contrôle des adresses IP qui ont été réglés peuvent être effacés en même temps.

1 Au menu [SYSTEM], sélectionner [AUTO SETUP] et afficher [AUTO SETUP]. Puis sélectionner “ALL CLEAR”, et appuyer sur le cadran F2 pour effacer tous les tableaux.

1 . AUTO SETUP
ALL CLEAR ↓

- Les réglages “Serial” ne sont pas effacés.

Sélection des caméras distantes à opérer

Jusqu'à cinq caméras distantes à opérer peuvent être sélectionnées à l'aide des boutons CAMERA STATUS/ SELECTION.

Quand un des boutons CAMERA STATUS/ SELECTION 1 à 5 est pressé, le témoin du bouton correspondant s'allume.

Les états des caméras distantes assignées aux boutons CAMERA STATUS/SELECTION 1 à 5 peuvent être identifiés par l'allumage des témoins au-dessus.

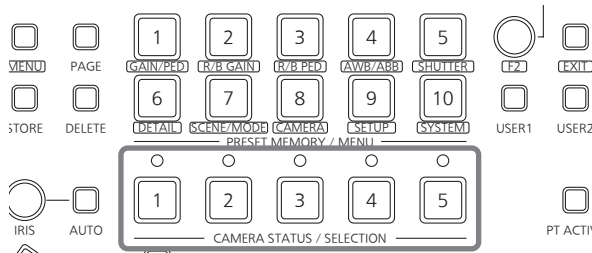

Etat d'allumage des témoins et état des caméras distantes

Etat du témoin	Etat des caméras distantes	Connexions entre l'appareil et les caméras distantes
Eteint	<ul style="list-style-type: none"> Aucune caméra distante n'a été assignée au bouton correspondant. ("NoAssign" est réglé pour la connexion de la caméra distante.) La caméra distante n'a pas été mise sous tension. (*1, *2) 	Connexion IP/ Connexion en série
Allumé (*3) (orange)	La caméra distante est en attente.	Connexion IP/ Connexion en série
Clignotant (orange)	Il est impossible que l'appareil soit connecté à la caméra distance concernée, parce que cinq autres télécommandes de caméra AW-RP50 sont déjà connectés.	Connexion IP
Allumé (vert)	L'appareil est maintenant connecté à la caméra distante.	Connexion IP/ Connexion en série
Clignotant (vert)	La caméra distante concernée est connectée à une télécommande de caméra AW-RP50 autre que l'appareil.	Connexion IP
Allumé (rouge)	L'image de la caméra distante concernée est maintenant diffusée. (Le signal Tally OA est reçu sur le réseau ou au connecteur d'entrée GPI.)	Connexion IP/ Connexion en série
Clignotement (rouge)	La caméra distante concernée est connectée à une autre télécommande de caméra AW-RP50, et l'image de cette caméra distante est maintenant diffusée.	Connexion IP

***1:** Procéder comme indiqué dans "Comment mettre les caméras distantes sous et hors tension" sous <Utilisation et réglages>, Mode d'emploi, et mettre la caméra distante sous tension.

***2:** Quand le AW-PH400 est connecté par le biais du convertisseur de protocole (AW-IF400), l'indicateur s'éteint aussi quand le câble LAN est connecté ou déconnecté.

Procéder comme indiqué dans "Comment mettre les caméras distantes sous et hors tension" sous <Utilisation et réglages>, Mode d'emploi, et mettre la caméra distante hors tension puis à nouveau sous tension.

***3:** "Eteint" quand le AW-PH400 est connecté via un convertisseur de protocole (AW-IF400).

Sélection des caméras distantes à opérer

Jusqu'à 100 caméras peuvent être divisées en 1 à 20 groupes par des opérations de menu, et contrôlées par l'appareil.

La procédure de sélection est décrite ci-dessous.

1 Régler le bouton MENU à ON.

Appuyer sur le bouton MENU de sorte que son indicateur s'allume.

2 Régler le bouton PRESET MEMORY/ MENU 8 (CAMERA) à ON.

Quand le bouton est pressé et que son indicateur est allumé, le menu [CAMERA] s'affiche au panneau LCD.

3 Appuyer sur le cadran F1.

L'item GROUP SELECT s'affiche.

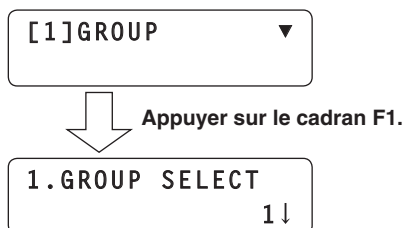

4 Tourner le cadran F2, sélectionner le groupe, puis appuyer sur le cadran F2.

Les caméras distantes assignées au groupe sélectionné ici peuvent être sélectionnées à l'aide des boutons CAMERA STATUS/SELECTION.

Fiche technique

Source d'alimentation:

12 V CC $\pm 10\%$ (Adaptateur secteur fourni)

Consommation de courant:

0,5 A (12 V CC $\pm 10\%$)



Informations concernant la sécurité.

■ Données générales

Température de fonctionnement ambiante:

0 °C à 40 °C

Plages d'humidité admissibles:

10 % à 90 % (sans condensation)

Poids:

Environ 1,1 kg

Dimensions (L × H × P):

210 mm × 67 mm × 177 mm

[parties saillantes exclues]

■ Connecteur d'entrée/sortie

LAN (RJ-45):

10BASE-T/100BASE-TX

Câble de connexion: câble LAN,
longueur maximum de 100 m

- Quand l'appareil est connecté via un concentrateur de commutation:
Câble droit (catégorie 5 ou supérieure), câble STP (shielded twisted pair: paire torsadée blindée) recommandé
- Quand l'appareil n'est pas connecté directement:
Câble croisé (catégorie 5 ou supérieure), câble STP (shielded twisted pair: paire torsadée blindée) recommandé

TO PAN/TILT HEAD (RJ-45):

RS-422 (signaux de contrôle pour caméras distantes)

Câble de connexion:

Câble droit (catégorie 5 ou supérieure),
longueur maximum de 1000 m

TALLY/GPI (S-sub 15 broches, femelle, tête fileté):

TALLY IN:

5 entrées (pour la réception des signaux du photocoupleur)

GPI IN:

4 entrées (pour la réception des signaux du photocoupleur)

GPI OUT:

4 sorties (sorties de collecteur ouvert, logique négative)

■ Adaptateur secteur

Source d'alimentation:

100 V à 240 V CA (\sim), 50 Hz/60 Hz, 1,2 A

Puissance de sortie:

12 V CC (\equiv), 3,0 A

Les symboles présents sur ce produit (y compris sur les accessoires) indiquent ce qui suit :

\sim CA
 \equiv CC

Courant d'appel, mesuré conformément à la norme européenne EN55103-1 : 16 A (Adaptateur secteur)

Notes

A series of horizontal dashed lines for writing notes.

VERSIONE ITALIANA

(ITALIAN VERSION)

Leggere prima quanto segue!

AVVISO:

- Per ridurre il rischio d'incendio o di scosse, non esporre questo prodotto alla pioggia o all'umidità.
- Per ridurre il rischio d'incendio o di scosse elettriche, tenere questo prodotto lontano da tutti i liquidi. Usarlo e conservarlo soltanto in luoghi che non siano esposti a gocciolamenti o spruzzi di liquidi, e non mettervi sopra recipienti di liquidi.

AVVISO:

Mantenere sempre la vite di montaggio dell'unità principale, le viti di montaggio staffa e la vite di montaggio del cavo anticaduta lontano dalla portata dei bambini.

AVVISO:

Questa apparecchiatura è conforme alla Classe A della norma CISPR32.
In ambienti residenziali questa apparecchiatura potrebbe causare interferenze radio.

PRECAUZIONE:

Non togliere il coperchio svitandolo.
Per ridurre i pericoli di scosse elettriche, non togliere il coperchio. All'interno non ci sono parti riparabili dall'utente.
Per le riparazioni, rivolgersi a personale tecnico qualificato.

PRECAUZIONE:

La spina del cavo di alimentazione deve essere sempre a portata di mano.

La presa c.a. (presa di rete) deve essere installata vicino all'apparecchio ed essere facilmente accessibile.

Per isolare completamente questo prodotto dalla fonte di alimentazione, staccare la spina del cavo di alimentazione dalla presa di corrente.

PRECAUZIONE:

Per assicurare una buona ventilazione, non installare o sistemare questo apparecchio in uno scaffale, mobile incorporato od altro spazio chiuso. Per evitare i pericoli di scosse elettriche o d'incendio a causa di un surriscaldamento, accertarsi che tende od altro materiale non ostacolino la ventilazione.

PRECAUZIONE:

Per ridurre i pericoli d'incendio o di scosse elettriche e di fastidiose interferenze, usare soltanto gli accessori raccomandati.

PRECAUZIONE:

Controllare l'installazione almeno una volta all'anno.
Un'installazione incorretta può risultare nella caduta dell'apparecchio con conseguenti danni alle persone.

PRECAUZIONE:

Non posizionare sull'apparecchio sorgenti di fiamme libere, quali candele accese.

 sono le informazioni sulla sicurezza.

AVVISO EMC PER L'ACQUIRENTE/UTENTE DELL'APPARATO

1. Prerequisiti essenziali per la conformità agli standard sopra menzionati

<1> Periferiche da collegare all'apparato e cavi di collegamento speciali

- Si raccomanda all'acquirente/utente di collegare l'apparato esclusivamente con periferiche da noi approvate.
- Si raccomanda all'acquirente/utente di utilizzare esclusivamente i cavi di collegamento descritti in basso.

<2> Per i cavi di collegamento, utilizzare cavi schermati idonei per l'utilizzo previsto per l'apparato.

- Cavi di collegamento per segnali video
Utilizzare cavi coassiali con doppia schermatura, progettati per applicazioni in alta frequenza da 75-ohm, per SDI (interfaccia digitale seriale).
Per i segnali video analogici sono consigliati cavi coassiali, progettati per applicazioni in alta frequenza da 75-ohm.
- Cavi di collegamento per segnali audio
Se l'apparato dell'utente supporta i segnali audio digitali seriali AES/EBU, utilizzare i cavi progettati per segnali AES/EBU.
Per i segnali audio analogici, utilizzare cavi schermati che garantiscono prestazioni di qualità per le applicazioni di trasmissione ad alta frequenza.
- Altri cavi di collegamento (IEEE1394, USB)
Come cavi di collegamento, utilizzare cavi schermati che garantiscono prestazioni di qualità per le applicazioni ad alta frequenza.
- Per la connessione al terminale del segnale DVI utilizzare un cavo dotato di anello in ferrite.
- Se l'apparato dell'utente dispone di anima/e in ferrite, questa deve essere attaccata al cavo o ai cavi come indicato nelle istruzioni che seguono nel presente manuale.

2. Livello di prestazioni

Il livello di prestazioni dell'apparato è equivalente o superiore al livello di prestazioni richiesto da questi standard.

Tuttavia, l'apparato potrebbe essere disturbato da interferenze esterne qualora venga utilizzato in un ambiente EMC, come nel caso di un'area con forti campi elettromagnetici (generati dalla presenza di torri per la trasmissione di segnali, telefoni cellulari, ecc.). In casi simili, al fine di minimizzare il disturbo di tali interferenze sull'apparato, si consiglia di intervenire sull'apparato e sul suo ambiente operativo adottando le misure indicate di seguito:

1. Posizionare l'apparato lontano dalla fonte dell'interferenza.
2. Cambiare la direzione dell'apparato.
3. Cambiare il metodo di collegamento utilizzato per l'apparato.
4. Collegare l'apparato a un'altra presa sul muro che non sia condivisa con altri apparecchi.

Leggere prima quanto segue!

Precauzione per il cavo di alimentazione

PER LA PROPRIA SICUREZZA, LEGGERE ATTENTAMENTE IL TESTO SEGUENTE.

Questo prodotto è dotato di un cavo di alimentazione c.a. di 2 tipi. Uno è per l'Europa continentale, ecc. e l'altro esclusivamente per il Regno Unito.

In ciascuna area locale bisogna usare il cavo di alimentazione appropriato, perché ogni altro tipo di cavo non è adatto.

PER L'EUROPA CONTINENTALE, ECC.

Da non usare nel Regno Unito.



PER IL REGNO UNITO SOLTANTO

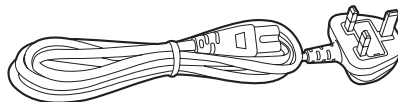

 sono le informazioni sulla sicurezza.

Smaltimento di vecchie apparecchiature

Solo per Unione Europea e Nazioni con sistemi di raccolta e smaltimento



Questo simbolo sui prodotti, sull'imballaggio e/o sulle documentazioni o manuali accompagnanti i prodotti indica che i prodotti elettrici, elettronici non devono essere buttati nei rifiuti domestici generici.

Per un trattamento adeguato, recupero e riciclaggio di vecchi prodotti vi invitiamo a portarli negli appositi punti di raccolta secondo la legislazione vigente nel vostro paese.

Con uno smaltimento corretto, contribuirete a salvare importanti risorse e ad evitare i potenziali effetti negativi sulla salute umana e sull'ambiente.

Per ulteriori informazioni su raccolta e riciclaggio, vi invitiamo a contattare il vostro comune, rivenditore o fornitore.

Lo smaltimento non corretto di questi rifiuti potrebbe comportare sanzioni in accordo con la legislazione nazionale.

Fabbricato da: Panasonic Corporation, Osaka, Giappone
Nome e indirizzo dell'importatore in conformità con le normative UE:
Panasonic Marketing Europe GmbH
Panasonic Testing Centre
Winsbergring 15, 22525 Hamburg, Germania

Sommario

Leggere prima quanto segue!	1	Impostazioni di rete	18
Prima dell'uso	5	Configurazione dell'unità.....	18
Descrizione generale	5	Collegamenti	20
Marchi di fabbrica e marchi di fabbrica registrati.....	5	Esempio di connessione IP.....	20
Riguardo a copyright e licenza.....	5	Esempi di collegamenti seriali.....	21
Informazioni sull'indicazione delle specifiche.....	5	Impostazioni per il collegamento con le	
Esonero dalla garanzia	5	videocamere remote.....	24
Sicurezza di rete	5	Controllo videocamera a collegamento diretto.....	25
Caratteristiche	6	Configurazione automatica degli indirizzi IP	
Teste di panoramica orizzontale/verticale e		(Configurazione IP automatica).....	25
videocamere supportate	7	Modifica degli indirizzi IP dei numeri di	
Accessori	7	videocamera controllati dall'unità	32
Ambiente necessario sul personal computer	8	Modifica dei numeri delle videocamere.....	33
Precauzioni per l'installazione	9	Modifica degli indirizzi IP dello switcher.....	33
Precauzioni per l'uso	11	Azzeramento delle tabelle di controllo degli	
Parti e funzioni	12	indirizzi IP	33
Pannello comandi.....	12	Selezione delle videocamere remote da	
Pannello posteriore	15	comandare	34
Operazioni basilari dell'unità	16	Aspetto	36
Operazioni basilari dei menu	17	Dati tecnici	37

Suddivisione dei manuali di istruzioni per l'uso di questo modello

- Il manuale del presente controller remoto videocamera (di seguito, "l'unità") è suddiviso in due manuali: il primo è <Nozioni di base> (il presente manuale), il secondo è <Operazioni e impostazioni> (file PDF). Prima di installare l'unità, leggere le <Nozioni di base> in modo da installare l'unità correttamente.
- Il presente manuale spiega come installare l'unità e descrive le procedure di connessione in rete e configurazione.

Per una descrizione delle procedure da seguire per utilizzare e impostare questa unità, leggere "Istruzioni per l'uso <Operazioni e impostazioni>" (file PDF) sul sito web. (<https://pro-av.panasonic.net/manual/en/index.html>)

Per leggere i file PDF è necessario utilizzare Adobe® Reader®, disponibile sul sito di Adobe Systems.

- Per gli scopi di questo manuale, i numeri dei modelli delle unità sono indicati come elencato nella tabella seguente.

Numero modello unità	Numero modello indicato nel manuale	Numero modello unità	Numero modello indicato nel manuale
AW-HS50E	AW-HS50	AW-E860L	AW-E860
AW-HE50HE	AW-HE50	AW-PH360L	AW-PH360
AW-HE50SE	AW-HE50	AW-PH400E	AW-PH400
AW-HE100E	AW-HE100	AW-PH405E	AW-PH405
AW-HE870E	AW-HE870	AW-PH650L	AW-PH650
AW-E350E	AW-E350	AW-IF400G	AW-IF400
AW-E650E	AW-E650	AK-HC1500G	AK-HC1500
AW-E750E	AW-E750	AK-HC1800G	AK-HC1800

- Nel presente manuale, le frasi "combinazione tra testa di panoramica orizzontale/verticale e videocamera" e "videocamera integrata con una testa di panoramica orizzontale/verticale" vengono indicate collettivamente con il termine "**videocamera remota**", salvo nei casi in cui si menzionano apparecchiature specifiche.

■ Descrizione generale

La presente unità è un controller progettato per controllare videocamere remote (videocamere integrate con teste di panoramica orizzontale/verticale) e sistemi di testa di panoramica orizzontale/verticale (formati da teste di panoramica orizzontale/verticale e videocamere montate sulle stesse).

Grazie alla connessione IP, è possibile creare un ambiente operativo in cui l'unità è collegata alla videocamera HD integrata AW-HE50 e al live switcher compatto AW-HS50.

Utilizzando le connessioni IP, l'unità è in grado di controllare fino a 100 videocamere remote.

Utilizzando collegamenti seriali, è invece possibile controllare fino a cinque videocamere remote e sistemi di testa di panoramica orizzontale/verticale.

■ Marchi di fabbrica e marchi di fabbrica registrati

- Microsoft, Windows, Windows Vista, Windows 7 e Internet Explorer sono marchi di fabbrica registrati o marchi di fabbrica di Microsoft Corporation negli Stati Uniti d'America e negli altri paesi.
- Intel e Intel Core sono marchi di fabbrica registrati o marchi di fabbrica di Intel Corporation o delle sue consociate negli Stati Uniti e negli altri paesi.
- Adobe e Reader sono marchi di fabbrica registrati o marchi di fabbrica di Adobe Systems Incorporated negli Stati Uniti e/o negli altri paesi.
- Altri nomi di prodotti e società citati in questo manuale di istruzioni possono essere marchi di fabbrica o marchi registrati dei rispettivi proprietari.

■ Riguardo a copyright e licenza

Sono espressamente proibiti la distribuzione, la riproduzione, il disassemblaggio, la decompilazione, la retroingegnerizzazione ed anche l'esportazione in violazione delle leggi sull'esportazione del software fornito con questa unità.

■ Informazioni sull'indicazione delle specifiche

Il nome dell'unità, il numero di modello e le specifiche elettriche sono indicati sul pannello inferiore dell'unità.

■ Esonero dalla garanzia

IN NESSUN CASO Panasonic Corporation DOVRÀ ESSERE RITENUTA RESPONSABILE NEI CONFRONTI DI ALCUNA PARTE O PERSONA, FATTA ECCEZIONE PER LA SOSTITUZIONE O LA MANUTENZIONE RAGIONEVOLE DEL PRODOTTO, NEI CASI, INCLUSI MA NON LIMITATI AI SEGUENTI:

- ① QUALSIASI DANNO E PERDITA, INCLUSI SENZA LIMITAZIONE, QUELLI DIRETTI O INDIRETTI, SPECIALI, CONSEGUENTI O ESEMPLARI, DERIVATI O RELATIVI AL PRODOTTO;
- ② LESIONI PERSONALI O QUALSIASI DANNO CAUSATO DALL'UTILIZZO SCORRETTO O DALL'ESECUZIONE NEGLIGENTE DI OPERAZIONI DA PARTE DELL'UTENTE;
- ③ SMONTAGGIO, RIPARAZIONE O MODIFICA NON AUTORIZZATI DEL PRODOTTO DA PARTE DELL'UTENTE;
- ④ INCONVENIENTI O QUALSIASI PERDITA DERIVATI DALLA MANCATA VISUALIZZAZIONE DELLE IMMAGINI, DOVUTI A QUALSIASI MOTIVO O CAUSA INCLUSI QUALSIASI GUASTO O PROBLEMA DEL PRODOTTO;
- ⑤ QUALSIASI PROBLEMA, CONSEGUENTE INCONVENIENTE, PERDITA O DANNO DERIVATO DAL SISTEMA COMBINATO CON DISPOSITIVI DI TERZI;
- ⑥ INCONVENIENTI, DANNI O PERDITE PER INCIDENTI PROVOCATI DA METODI DI INSTALLAZIONE SCORRETTI O FATTORI DIVERSI DA DIFETTI DEL PRODOTTO;
- ⑦ PERDITA DI DATI REGISTRATI CAUSATA DA QUALSIASI GUASTO;
- ⑧ DANNI, RICHIESTE O SIMILI PER PERDITE O FUGHE DI DATI DI CONFIGURAZIONE SALVATI SULLA PRESENTE UNITÀ O SU UN PERSONAL COMPUTER.

■ Sicurezza di rete

Poiché questa unità verrà utilizzata collegandola ad una rete, si richiama l'attenzione sui seguenti rischi riguardanti la sicurezza.

- ① Fuga o furto di informazioni attraverso questa unità
- ② Utilizzo di questa unità per operazioni illegali eseguite da individui con intenti dolosi
- ③ Interferenza con questa unità o sua sospensione eseguiti da individui con intenti dolosi

È propria responsabilità prendere precauzioni come quelle descritte di seguito per proteggersi contro i succitati rischi di sicurezza della rete.

- Utilizzare questa unità in una rete protetta mediante un firewall, etc.
- Se questa unità è collegata ad una rete che comprende PC, assicurarsi che il sistema non sia infetto da virus informatici o altri programmi dannosi (utilizzando un programma antivirus aggiornato regolarmente, un programma contro spyware, etc.).
- Evitare le connessioni che utilizzano linee pubbliche.

Caratteristiche

Design compatto

- L'unità è caratterizzata da un design compatto, con larghezza a mezzo rack (210 mm) e profondità 4RU (177 mm).

L'unità ha le stesse dimensioni del live switcher compatto AW-HS50 (opzionale). Se affiancate, le due unità occupano una larghezza pari a un intero rack.

Supporta la connessione IP e il collegamento seriale

Connessione IP

- È possibile controllare fino a 100 videocamere remote(*1) mediante un hub di rete (hub di commutazione).
- Utilizzando la funzione di configurazione IP automatica dell'unità, è possibile assegnare e controllare automaticamente gli indirizzi IP delle videocamere remote(*1) e dello switcher(*2).

*1: Videocamera supportata: AW-HE50

*2: Switcher supportato: AW-HS50

- È possibile collegare fino a cinque unità alla stessa rete per controllare le videocamere remote simultaneamente.
- È possibile utilizzare il Setup Software che può essere scaricato dal sito web per impostare gli indirizzi IP delle videocamere remote e degli switcher da un personal computer tramite questa unità.

Collegamento seriale

- È possibile controllare fino a cinque videocamere remote o sistemi di testa di panoramica orizzontale/verticale.

Facilità d'uso delle videocamere

- Le operazioni di panoramica orizzontale, panoramica verticale, zoom, messa a fuoco e diaframma possono essere eseguite facilmente dall'unità.
- Le regolazioni di guadagno, otturatore, dettaglio, bilanciamento del bianco e bilanciamento del nero possono essere eseguite sul menu LCD dell'unità. (Le voci e l'intervallo di regolazione variano a seconda delle videocamere collegate.)

Facilità d'uso delle memorie personalizzate delle teste di panoramica orizzontale/verticale

- È possibile registrare e successivamente richiamare fino a 100 memorie personalizzate delle teste di panoramica orizzontale/verticale.

Funzione di collegamento con lo switcher tramite connessione IP

- Collegando l'unità al live switcher compatto AW-HS50 mediante una connessione IP, è possibile creare un ambiente operativo ad alta efficienza.

Visualizzazione delle informazioni sulla videocamera

- È possibile visualizzare le informazioni di configurazione della videocamera importate dall'unità (come le impostazioni del diaframma obiettivo e del guadagno) sull'uscita immagine AUX dello switcher o tramite lo schermo ripartito del display multivisivo.

Importazione delle informazioni tally

- Importando le informazioni tally ON AIR dello switcher, si accendono gli indicatori tally del pannello (sopra i tasti CAMERA STATUS/SELECTION).

Selezione del materiale del bus

- È possibile selezionare i materiali del bus dello switcher dall'unità. Premendo il tasto CAMERA STATUS/SELECTION, è possibile commutare i materiali.

Bus di controllo supportati: AUX, PVW, PinP, KEY-F

Con una sola pressione dei tasti, è possibile trasformare lo schermo multivisivo dello switcher in un display a schermo intero per visualizzare le immagini della videocamera. (Funzione di selezione assistita)

Bus di controllo supportati: AUX

Variazione dei parametri

- Utilizzando la leva PAN/TILT o il tasto ZOOM dell'unità, è possibile modificare la posizione PinP e altri parametri.

Teste di panoramica orizzontale/verticale e videocamere supportate

■ Videocamere remote supportate (videocamere integrate con una testa di panoramica orizzontale/verticale)

AW-HE100, AW-HE50

■ Teste di panoramica orizzontale/verticale supportate

AW-PH360, AW-PH405, AW-PH650, AW-PH400 (necessario l'AW-IF400)

■ Videocamere supportate (da combinare con una testa di panoramica orizzontale/verticale supportata)

AW-HE870, AW-E860, AW-E750, AW-E650, AW-E350, AK-HC1500, AK-HC1800

Note

- Prima dell'uso, impostare sempre i campi di movimento (limitatori).
- Se si utilizzano collegamenti seriali per l'unità e le videocamere remote o i sistemi di testa di panoramica orizzontale/verticale, è possibile estendere i cavi fino a 1000 metri.

Nel presente manuale, le frasi "combinazione tra testa di panoramica orizzontale/verticale e videocamera" e "videocamera integrata con una testa di panoramica orizzontale/verticale" vengono indicate collettivamente con il termine "**videocamera remota**", salvo nei casi in cui si fa riferimento ad apparecchiature specifiche.

Accessori

Controllare che i seguenti accessori siano effettivamente presenti e disponibili in numero esatto.

Alimentatore c.a. 1

Cavo di alimentazione 2

Ambiente necessario sul personal computer

Utilizzare il software compatibile con questa unità su un computer host il cui ambiente soddisfi le seguenti condizioni.

CPU	Consigliato Intel® Core™2 DUO 2,4 GHz o superiore
Memoria	Windows® XP: Almeno 512 MB Microsoft® Windows Vista®, Microsoft® Windows® 7: Almeno 1 GB
Funzione di rete	10BASE-T o 100BASE-TX
Funzioni di visualizzazione delle immagini	Risoluzione: 1024 × 768 pixel o superiore Generazione colore: True Color (24 bits o superiore)
Sistemi operativi supportati	Microsoft® Windows® XP, Microsoft® Windows Vista®, Microsoft® Windows® 7
Disco rigido	Almeno 50 MB di spazio libero
Altro	Adobe® Reader® (per visualizzare le istruzioni operative disponibili sul sito Web)

Precauzioni per l'installazione

- Oltre ai punti presentati alla sezione “Leggere prima quanto segue!”, rispettare anche le seguenti precauzioni.

Consultare il rivenditore per informazioni sull'installazione e il collegamento dell'unità.

Collegamento dell'alimentazione

- Utilizzare esclusivamente il cavo di alimentazione e l'alimentatore c.a. in dotazione con l'unità.
- Collegare il terminale di massa (SIGNAL GND) sul retro dell'unità alla messa a terra del sistema.
- Se l'unità non deve essere utilizzata per un lungo periodo, spegnerla e scollegare la spina di alimentazione dalla presa c.a.
- Per evitare che la spina c.c. si scolleghi, fissare il cavo dell'alimentatore c.a. con il fermacavo.

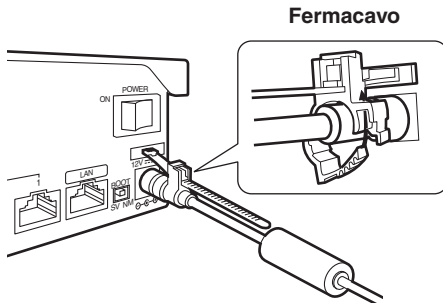

● Modo di fissare la spina c.c. (veduta laterale)

- ① Fissare in modo allentato il fermacavo.

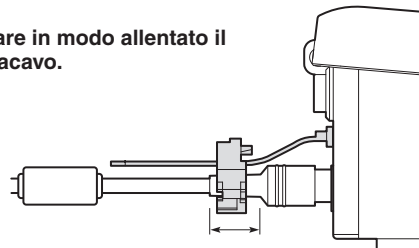

Fissare in modo allentato il fermacavo nell'area mostrata sopra.

- ② Fissare il fermacavo.

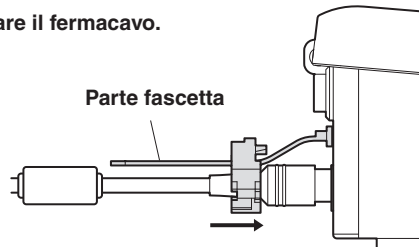

Afferrare la parte della fascetta, spingere il fermacavo finché smette di muoversi e fissarlo poi saldamente.

Precauzioni per l'installazione

Maneggiare con cura!

- Se l'unità cade oppure subisce urti o vibrazioni di notevole entità, potrebbero verificarsi problemi e/o malfunzionamenti.

Non consentire l'ingresso di corpi estranei all'interno dell'unità!

- Se acqua, oggetti metallici, briciole o altri corpi estranei penetrano nell'unità, potrebbero verificarsi incendi o scosse elettriche.

Scelta del luogo di installazione ottimale

- L'unità deve essere utilizzata esclusivamente in ambienti interni.
- Installare l'unità su una superficie sufficientemente resistente, stabile e in piano.
- Lasciare uno spazio di almeno 100 mm intorno alle aperture anteriori per non ostacolare la ventilazione. In particolare, lasciare uno spazio sufficiente tra l'area di ventilazione e i cavi se l'unità viene montata su un pannello o su un tavolo.
- Non installare l'unità in modo che i cavi e gli altri accessori possano essere facilmente danneggiati.
- Non installare l'unità in ambienti freddi dove la temperatura può scendere sotto 0 °C o in ambienti caldi dove la temperatura può superare i 40 °C.
- Non installare l'unità in punti esposti alla luce solare diretta o all'aria calda espulsa da altri prodotti.
- L'installazione dell'unità in ambienti molto umidi, polverosi o soggetti a vibrazioni può causare problemi.

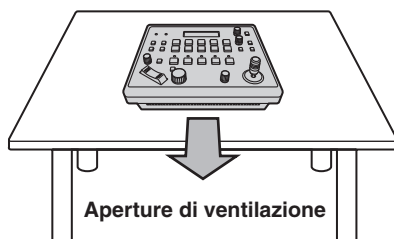

Precauzioni per l'uso

● Oltre ai punti presentati alla sezione “Leggere prima quanto segue!”, rispettare anche le seguenti precauzioni.

Maneggiare con cura.

Non far cadere l'unità ed evitare che subisca forti urti o vibrazioni.

Non trasportare o spostare il prodotto tenendolo per la leva PAN/TILT.

Ciò è importante per evitare problemi.

Utilizzare l'unità a una temperatura ambiente di 0 °C – 40 °C.

Evitare di usare l'unità in un luogo freddo, al di sotto dei 0 °C, o molto caldo, sopra i 40 °C, perché le temperature estremamente basse o alte hanno effetti negativi sulle parti interne.

Spegnere l'unità prima di collegare o di staccare i cavi.

Prima di collegare o di staccare i cavi, spegnere sempre l'unità.

Evitare l'umidità e la polvere.

Evitare di usare l'unità in un luogo umido o polveroso, perché l'umidità e la polvere potrebbero danneggiare le parti interne.

Manutenzione

Pulire l'unità con un panno asciutto. Per rimuovere lo sporco ostinato, immergere un panno in una soluzione diluita di detergente per cucina (neutro), strizzarlo a fondo e strofinare il prodotto delicatamente.

Quindi, dopo aver strofinato il prodotto con il panno umido, pulirlo nuovamente con un panno asciutto.

Attenzione

- Evitare l'uso di benzina, solventi e altri liquidi volatili.
- Se si utilizza un panno contenenti prodotti chimici, leggere attentamente le precauzioni per l'uso.

Smaltimento del prodotto

Per disfarsi del prodotto al termine della sua vita utile, rivolgersi a un centro specializzato, in modo da smaltirlo correttamente e rispettare l'ambiente.

Informazioni sulle parti consumabili

- Alimentatore c.a.:
Si tratta di una parte consumabile.
Di norma, deve essere sostituito ogni 5 anni circa (con un funzionamento medio dell'unità di 15 ore al giorno).

La frequenza di sostituzione delle parti consumabili varia a seconda delle condizioni operative.

La sostituzione di queste parti deve sempre essere affidata al rivenditore dove è stato acquistato il prodotto.

Parti e funzioni

■ Pannello comandi

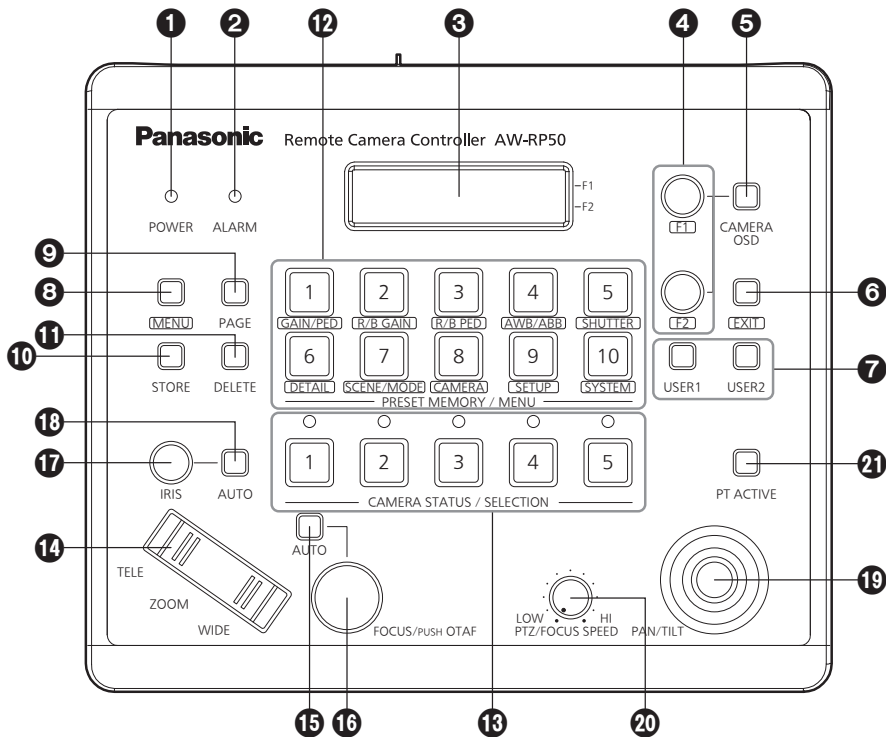

1 Indicatore di alimentazione [POWER]

L'indicatore si accende quando l'interruttore POWER (22) sul pannello posteriore è impostato su ON e la corrente è alimentata tramite il connettore DC IN.

2 Indicatore di allarme [ALARM]

L'indicatore si accende in caso di problemi di alimentazione (calo di tensione).

Inoltre, si accende quando è stato ricevuto un allarme (allarme ventola di raffreddamento o errore di panoramica orizzontale/verticale) da una videocamera remota.

☞ Vedere "Controllo delle informazioni sugli allarmi delle apparecchiature" (Istruzioni per l'uso <Operazioni e impostazioni>).

Se l'indicatore di allarme è acceso, interrompere immediatamente l'uso dell'unità e contattare il rivenditore.

Se si continua a utilizzare l'unità dopo un allarme, potrebbero verificarsi malfunzionamenti dell'unità. Le informazioni sull'allarme possono essere inviate a un dispositivo esterno tramite il connettore TALLY/GPI (25).

3 Pannello LCD

Gli stati di impostazione correnti vengono visualizzati su questo pannello.

4 Ghiera F1, ghiera F2 [F1, F2]

Ruotando le ghiera, è possibile modificare i valori dei menu. Premendole, le modifiche vengono confermate.

La ghiera F1 viene utilizzata per accedere alle voci visualizzate in alto sul pannello LCD, mentre la ghiera F2 viene utilizzata per accedere alle voci visualizzate sotto.

I contenuti dei display a schermo delle videocamere remote e l'esecuzione delle operazioni dipendono dal tipo di videocamera.

☞ Vedere "Uso delle voci di menu della videocamera remota selezionata" (Istruzioni per l'uso <Operazioni e impostazioni>).

5 Tasto CAMERA OSD [CAMERA OSD]

Tenendo premuto il tasto CAMERA OSD, l'indicatore si accende e il menu a schermo della videocamera remota selezionata viene visualizzato come immagine di uscita.

Premendo nuovamente il tasto mentre l'indicatore è acceso, il menu scompare e l'indicatore si spegne.

Parti e funzioni

6 Tasto EXIT [EXIT]

Premere il tasto durante le operazioni a menu per tornare al livello gerarchico precedente.

7 Tasti USER [USER1, USER2]

È possibile assegnare le funzioni di alcune voci di configurazione ai tasti [USER1] e [USER2] e richiamarle successivamente.

☞ Vedere “Configurazione dei tasti USER” (Istruzioni per l’uso <Operazioni e impostazioni>).

8 Tasto MENU [MENU]

Premere il tasto per richiamare i menu con i tasti PRESET MEMORY/MENU (12).

Premendolo nuovamente mentre l’indicatore è acceso, il menu scompare e l’indicatore si spegne.

Indicatore del tasto acceso:

Le operazioni a menu hanno effetto.

Indicatore del tasto spento:

Le operazioni a menu non hanno effetto.

☞ Vedere “Operazioni basilari dei menu”.

9 Tasto PAGE [PAGE]

Premere il tasto per specificare la memoria personalizzata della videocamera remota.

Premendo il tasto, l’indicatore si accende e viene attivata la modalità che consente di selezionare la pagina della memoria personalizzata.

In questa modalità, premere uno dei tasti PRESET MEMORY/MENU (12) e specificare il numero di pagina.

Quindi, specificare il numero di pagina utilizzando uno dei tasti PRESET MEMORY/MENU.

☞ Vedere “Impostazione e uso delle memorie personalizzate” (Istruzioni per l’uso <Operazioni e impostazioni>).

10 Tasto STORE [STORE]

Premere il tasto per registrare i dati nella memoria personalizzata della videocamera remota correntemente selezionata.

Premendolo nuovamente mentre l’indicatore è acceso, il menu scompare e l’indicatore si spegne.

Indicatore del tasto acceso:

La modalità di registrazione delle memorie personalizzate viene attivata.

Indicatore del tasto spento:

La modalità di registrazione delle memorie personalizzate viene disattivata.

☞ Vedere “Impostazione e uso delle memorie personalizzate” (Istruzioni per l’uso <Operazioni e impostazioni>).

11 Tasto DELETE [DELETE]

Premere il tasto per eliminare i dati delle memorie personalizzate della videocamera remota correntemente selezionata.

Premendolo nuovamente mentre l’indicatore è acceso, il menu scompare e l’indicatore si spegne.

Indicatore del tasto acceso:

La modalità di eliminazione dei dati delle memorie personalizzate viene attivata.

Indicatore del tasto spento:

La modalità di eliminazione dei dati delle memorie personalizzate viene disattivata.

☞ Vedere “Impostazione e uso delle memorie personalizzate” (Istruzioni per l’uso <Operazioni e impostazioni>).

12 Tasti PRESET MEMORY/MENU [PRESET MEMORY/MENU]

Utilizzare i tasti per richiamare le memorie personalizzate e i menu.

13 Tasti CAMERA STATUS/SELECTION [CAMERA STATUS/SELECTION]

Utilizzare i tasti per selezionare fino a cinque videocamere remote.

Indicatore del tasto acceso:

La videocamera remota corrispondente viene selezionata.

Indicatore del tasto spento:

La selezione della videocamera remota corrispondente viene annullata.

Utilizzando il menu, è possibile dividere fino a 100 videocamere remote in 1 - 20 gruppi per registrarle e controllarle. È possibile identificare lo stato delle videocamere remote assegnate ai tasti da 1 a 5 tramite gli indicatori sopra i tasti.

☞ Vedere “Selezione delle videocamere remote da comandare”.

14 Tasto ZOOM [ZOOM]

Utilizzare il tasto per regolare lo zoom obiettivo.

Premendo il lato TELE:

Impostazione teleobiettivo

Premendo il lato WIDE:

Impostazione grandangolo

La velocità di zoom varia a seconda della pressione del tasto.

Parti e funzioni

15 Tasto di messa a fuoco automatica [AUTO]

Premere il tasto per regolare automaticamente la messa a fuoco.

Indicatore del tasto acceso:

Messa a fuoco automatica

Indicatore del tasto spento:

Messa a fuoco manuale

Durante la messa a fuoco automatica, la ghiera FOCUS/PUSH OTAF (15) è disabilitata.

- Questa funzione è operativa se le videocamere remote sono dotate di funzione di messa a fuoco automatica.

Se la funzione di messa a fuoco automatica non è disponibile, utilizzare la messa a fuoco manuale (in questo caso, l'indicatore del tasto rimane spento).

- Quando sulla videocamera remota si utilizza un obiettivo dotato di funzione prolunga, è possibile attivare o disattivare anche la funzione prolunga premendo il tasto di messa a fuoco automatica.

Indicatore del tasto acceso:

La funzione prolunga è attivata.

Indicatore del tasto spento:

La funzione prolunga è disattivata.

(Per informazioni dettagliate sul collegamento dei cavi di controllo obiettivo alla testa di panoramica orizzontale/verticale, vedere le Istruzioni per l'uso della testa di panoramica orizzontale/verticale.)

16 Ghiera FOCUS/PUSH OTAF [FOCUS/PUSH OTAF]

Utilizzare per regolare manualmente la messa a fuoco.

Ruotandola in senso orario:

La messa a fuoco si sposta verso il lato Far.

Ruotandola in senso antiorario:

La messa a fuoco si sposta verso il lato Near.

Premendo la ghiera, viene avviata temporaneamente la messa a fuoco automatica e il soggetto da riprendere viene messo a fuoco. (OTAF) Durante la messa a fuoco automatica (mentre l'indicatore del tasto di messa a fuoco automatica (15) è acceso), la ghiera è disabilitata.

OTAF: Messa a fuoco automatica con una sola pressione

17 Ghiera IRIS [IRIS]

Utilizzare la ghiera per regolare manualmente il diaframma obiettivo.

Ruotandola in senso orario:

Il diaframma obiettivo si apre progressivamente.

Ruotandola in senso antiorario:

Il diaframma obiettivo si chiude progressivamente.

Tenendola premuta:

Il diaframma obiettivo si chiude.

Durante la regolazione automatica del diaframma (mentre l'indicatore del tasto di regolazione automatica del diaframma (18) è acceso), la ghiera è disabilitata.

Regolazione del livello di convergenza per il diaframma automatico

Quando l'unità è in modalità di diaframma automatico (il tasto di regolazione automatica del diaframma è acceso), è possibile regolare il livello di convergenza del diaframma automatico di una videocamera remota usando la ghiera IRIS sull'unità.

18 Tasto di regolazione automatica del diaframma [AUTO]

Premere il tasto per regolare automaticamente il diaframma obiettivo.

Indicatore del tasto acceso:

Diaframma automatico

Indicatore del tasto spento:

Diaframma manuale

Durante la regolazione automatica del diaframma, la ghiera diaframma (17) è disabilitata.

19 Leva PAN/TILT [PAN/TILT]

Utilizzare la leva per controllare la direzione delle videocamere remote.

Spostandola verso sinistra o destra:

La videocamera si sposta a sinistra o destra.

Spostandola in avanti o all'indietro:

La videocamera si sposta verso l'alto o il basso.

La velocità di spostamento dipende dall'angolazione alla quale viene spostata la leva.

20 Ghiera PTZ/FOCUS SPEED [PTZ/FOCUS SPEED]

Utilizzare la ghiera per regolare la velocità alla quale controllare le operazioni (panoramica orizzontale, panoramica verticale, zoom, messa a fuoco) delle videocamere remote.

Ruotandola in senso orario:

Funzionamento a velocità superiore

Ruotandola in senso antiorario:

Funzionamento a velocità inferiore

21 Tasto PT ACTIVE [PT ACTIVE]



Tenere premuto il tasto per abilitare o disabilitare le operazioni della leva PAN/TILT.

Indicatore del tasto acceso o lampeggiante:

Le operazioni della leva PAN/TILT sono abilitate.

Indicatore del tasto spento:

Le operazioni della leva PAN/TILT sono disabilitate.

- Quando [P/T/Z/F] è stato impostato tramite le operazioni a menu (menu [SETUP] → [OPERATE] → voce [PT ACTIVE]), l'abilitazione e la disabilitazione delle operazioni non vengono commutate solo per la leva PAN/TILT, ma anche per il tasto ZOOM, il tasto di messa a fuoco automatica e la ghiera FOCUS/PUSH OTAF.  Vedere "Configurazione delle funzioni" (Istruzioni per l'uso <Operazioni e impostazioni>).
- Quando l'indicatore del tasto PT ACTIVE lampeggia, la leva PAN/TILT e il tasto ZOOM possono essere utilizzati per controllare i parametri dello switcher.
- Quando "Button Select" è stato selezionato tramite le operazioni a menu (menu [SETUP] → [SW LINK] → voce [P/T LEVER]), è possibile commutare le applicazioni di controllo della leva PAN/TILT e del tasto ZOOM.  Vedere "Impostazione delle funzioni quando l'unità è collegata allo switcher" (Istruzioni per l'uso <Operazioni e impostazioni>).

Parti e funzioni

■ Pannello posteriore

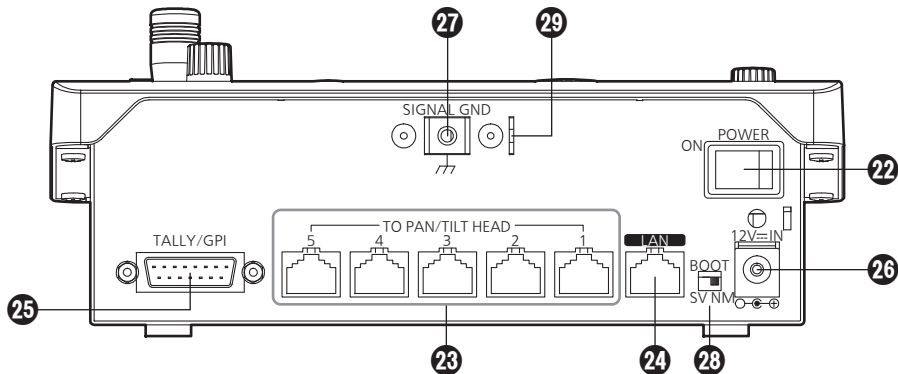

22 Interruttore di accensione [POWER]

Impostando l'interruttore POWER su ON, l'indicatore POWER (●) si accende ed è possibile utilizzare l'unità.

23 Connettori TO PAN/TILT HEAD da 1 a 5 [TO PAN/TILT HEAD da 1 a 5] (RJ-45)

Collegare le videocamere remote a questi connettori con un cavo dritto (categoria 5 o superiore).

24 Connettore LAN [LAN] (RJ-45) (10BASE-T/100BASE-TX)

Collegare una videocamera remota, uno switcher o un computer host che supporta le connessioni IP a questo connettore mediante un cavo LAN. Se si collega un dispositivo direttamente all'unità, utilizzare un cavo incrociato (categoria 5 o superiore).

Se il collegamento viene eseguito tramite un hub (hub di commutazione), utilizzare un cavo dritto (categoria 5 o superiore).

25 Connettore di ingresso/uscita TALLY/GPI [TALLY/GPI]

(D-sub 15 pin, femmina, filettatura in pollici)

☞ Vedere "Interfaccia di controllo per dispositivi esterni" (Istruzioni per l'uso <Operazioni e impostazioni>).

26 Attacco DC IN [12V IN] (C.c. 12 V)

L'alimentatore c.a. in dotazione con l'unità viene collegato a questo attacco.

27 Terminale di massa [SIGNAL GND]

Collegare alla massa del sistema.

28 Interruttore SERVICE [SV/NM]

Questo interruttore è utilizzato per la manutenzione. Normalmente, viene impostato in posizione "NM".

29 Fissaggio per cavo antifurto

Consente di collegare un cavo antifurto disponibile in commercio per prevenire il furto dell'unità.

Operazioni basilari dell'unità

1 Accendere l'unità.

Spostare l'interruttore POWER in posizione ON. L'unità viene alimentata e l'indicatore POWER si accende.

- Tuttavia, se è stata selezionata la voce [CAMERA] → [POWER] → AUTO ON ed è stato impostato "On", viene eseguita l'accensione automatica delle videocamere remote controllate tramite la voce [SYSTEM] → CAM IP ADR.

2 Selezionare le videocamere remote.

Selezionare le videocamere remote da controllare con i tasti CAMERA STATUS/SELECTION.

3 Regolare la direzione in cui puntare le videocamere remote.

Utilizzare la leva PAN/TILT per regolare la direzione in cui puntare le videocamere remote.

4 Regolare lo zoom.

Utilizzare il tasto ZOOM per regolare lo zoom obiettivo.

Premendo il lato TELE, lo zoom viene impostato sulla modalità teleobiettivo; premendo il lato WIDE, viene impostato sulla modalità grandangolo.

5 Regolare il diaframma obiettivo.

Utilizzare la ghiera IRIS per regolare il diaframma obiettivo.

- Durante la regolazione del diaframma obiettivo, viene visualizzato un misuratore di livello sul pannello LCD. (Il misuratore di livello indica un valore approssimativo.)

IRIS

--*---+-----

Nota

Se si eseguono le regolazioni di una videocamera remota da un multiplo numero di controller AW-RP50 di videocamere remote, il misuratore del livello potrebbe non mostrare le indicazioni corrette.

6 Regolare la messa a fuoco.

Ruotare la ghiera FOCUS/PUSH OTAF e regolare la messa a fuoco dell'obiettivo.

Premendo la ghiera durante la messa a fuoco manuale, viene avviata temporaneamente la messa a fuoco automatica e il soggetto viene messo a fuoco automaticamente.

- La funzione OTAF (messa a fuoco automatica con una sola pressione) è operativa sulle videocamere remote dotate di funzione OTAF.

7 Spegner l'unità.

Spostare l'interruttore POWER in posizione OFF. L'unità viene spenta e l'indicatore POWER si spegne.

- Anche spegnendo l'unità, le videocamere remote collegate non si spengono.

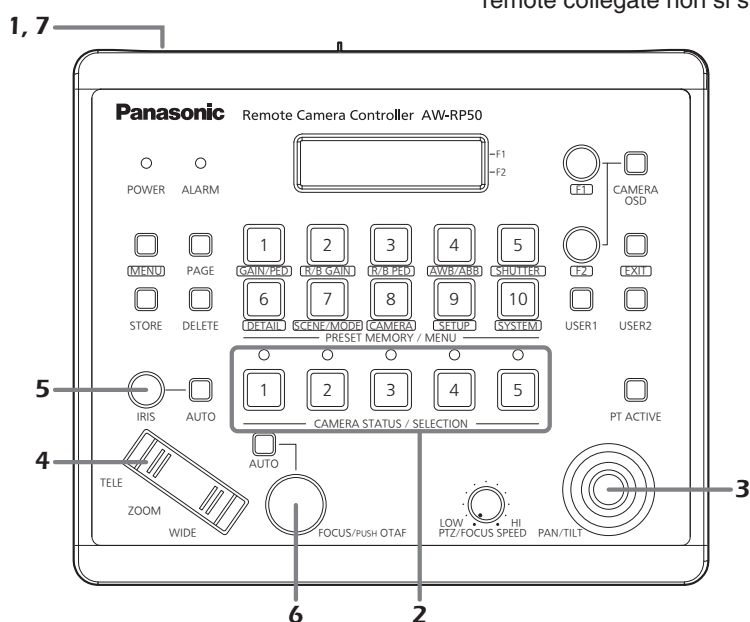

Per le operazioni dettagliate, vedere le Istruzioni per l'uso — <Operazioni e impostazioni>.

Operazioni basilari dei menu

1 Impostare il tasto MENU su ON.

Premere il tasto MENU per accenderne l'indicatore.

2 Selezionare il menu desiderato.

Premere il tasto PRESET MEMORY/MENU corrispondente per accenderne l'indicatore. Per informazioni dettagliate sui menu assegnati ai tasti, vedere "Tabella delle voci di menu" (Istruzioni per l'uso <Operazioni e impostazioni>). Sul pannello LCD viene visualizzato il menu selezionato.

3 Modificare le impostazioni con la ghiera F1 e la ghiera F2.

Utilizzare la ghiera F1 e la ghiera F2 per selezionare i menu e modificare le impostazioni. Utilizzare la ghiera F1 per le operazioni indicate sulla riga superiore del pannello LCD. Utilizzare la ghiera F2 per le operazioni indicate sulla riga inferiore del pannello LCD.

- Premere il tasto EXIT per tornare al livello gerarchico precedente nel menu.
- Se per una voce di impostazione è visualizzata una freccia verso il basso "↓", il valore indicato viene applicato solo dopo aver premuto la ghiera F1 o la ghiera F2.

1 . GROUP SELECT ↓

- Se per una voce di impostazione non è visualizzata una freccia verso il basso "↓", il valore indicato viene applicato immediatamente ruotando la ghiera F1 o la ghiera F2.

R GAIN : ±0 ← Ghiera F1
B GAIN : ±0 ← Ghiera F2

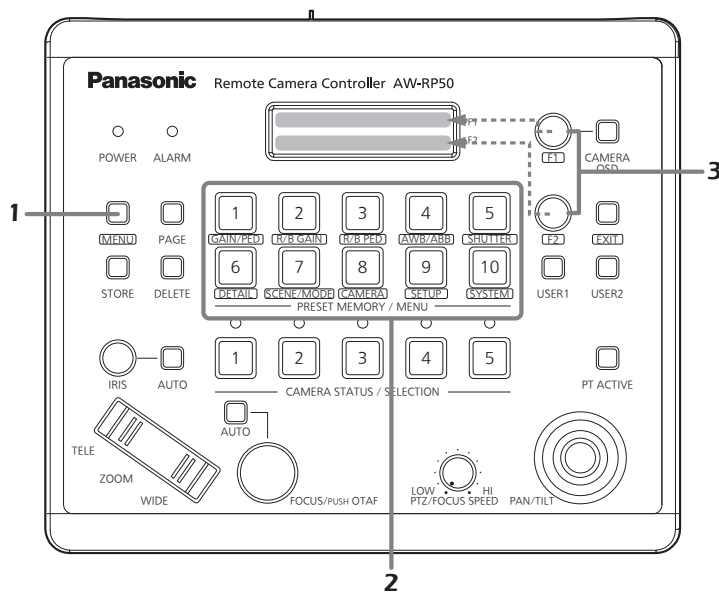

Per le operazioni dettagliate, vedere le Istruzioni per l'uso — <Operazioni e impostazioni>.

Impostazioni di rete

Questo capitolo descrive la configurazione delle impostazioni di rete dell'unità.

Nota

Il funzionamento corretto non è possibile se esiste già lo stesso indirizzo IP nella stessa rete. Impostare gli indirizzi IP in modo che non duplichino indirizzi IP esistenti.

■ Configurazione dell'unità

Le impostazioni dell'unità vengono configurate tramite il menu [SYSTEM].

Impostare l'indirizzo IP, la subnet mask e il gateway predefinito.

Verranno descritte innanzitutto le operazioni basilari dei menu.

1 Impostare il tasto MENU su ON.

Premere il tasto MENU per accenderne l'indicatore.

2 Impostare il tasto PRESET MEMORY/ MENU 10 (SYSTEM) su ON.

Premendo il tasto e accendendone l'indicatore, il menu [SYSTEM] viene visualizzato sul pannello LCD.

[1]CAMERA CTL ▼

3 Ruotare la ghiera F1 e visualizzare il menu [NETWORK].

[6]NETWORK ◆

4 Premere la ghiera F1.

1. IP ADDRESS ▼
192↓168.000.009

5 Ruotare la ghiera F1 e visualizzare la voce di configurazione desiderata.

1. IP ADDRESS ▼
192↓168.000.009



2. SUBNETMASK ◆
255↓255.255.000



3. GATEWAY ◆
192↓168.000.001



4. MAC ADDRESS ▲

6 Ruotare la ghiera F2 e selezionare l'impostazione.

2. SUBNETMASK ◆
255↓255.255.000

7 Premere la ghiera F2 e modificare l'impostazione.

2. SUBNETMASK ◆
255.255↓255.000

Immettere tutte le impostazioni (tranne l'indirizzo MAC) nelle quattro serie di numeri.

Dopo aver inserito l'ultima serie di numeri, premere la ghiera F2 per confermare l'indirizzo IP.

2. SUBNETMASK ◆
255.255.255.000↓

- L'indirizzo MAC viene semplicemente visualizzato e non può essere modificato.

Nota

Per rendere effettive le impostazioni di rete, è necessario riavviare l'unità. Spegnerne l'unità, quindi riaccenderla.

Impostazioni di rete

Impostazione dell'indirizzo IP

Nel menu [SYSTEM], selezionare il menu [NETWORK] e visualizzare [IP ADDRESS].

Quindi, utilizzare la ghiera F2 per impostare l'indirizzo IP.

Selezionare un'impostazione diversa dall'indirizzo IP di un altro dispositivo.

1. IP ADDRESS ▼
192↓168.000.009

Se si utilizza lo stesso indirizzo IP più di una volta, sul pannello LCD viene visualizzato il messaggio "IP Duplicate!".

1. IP ADDRESS ▼
IP Duplicate!

Se l'indirizzo IP è errato, sul pannello LCD viene visualizzato il seguente messaggio.

Unavailable
network setting

Note

- Per rendere effettive le impostazioni di rete, è necessario riavviare l'unità. Spegnerla, quindi riaccenderla.
- Prima di impostare l'indirizzo IP, consultare l'amministratore di rete.

Impostazione della subnet mask

Nel menu [SYSTEM], selezionare il menu [NETWORK] e visualizzare [SUBNETMASK].

Quindi, utilizzare la ghiera F2 per impostare la subnet mask.

2. SUBNETMASK ◆
255↓255.255.000

Se la subnet mask è errata, sul pannello LCD viene visualizzato il seguente messaggio.

Unavailable
network setting

Note

- Per rendere effettive le impostazioni di rete, è necessario riavviare l'unità. Spegnerla, quindi riaccenderla.

Impostazione del gateway predefinito

Nel menu [SYSTEM], selezionare il menu [NETWORK] e visualizzare [GATEWAY].

Quindi, utilizzare la ghiera F2 per impostare il gateway.

3. GATEWAY ◆
192↓168.000.001

Se il gateway predefinito è errato, sul pannello LCD viene visualizzato il seguente messaggio.

Unavailable
network setting

Nota

Per rendere effettive le impostazioni di rete, è necessario riavviare l'unità. Spegnerla, quindi riaccenderla.

Impostazione del numero di porta

Impostare il numero di porta della videocamera.

Nel menu [SYSTEM], selezionare [CAM PORT] e visualizzare le voci da [PORT:CAM1] a

[PORT:CAM100], quindi utilizzare la ghiera F2 per impostare il numero di porta.

1. PORT:CAM1 ▼
80↓

Impostazione dell'indirizzo MAC

Nel menu [SYSTEM], selezionare il menu [NETWORK] e visualizzare [MAC ADDRESS].

4. MAC ADDRESS ▲

Collegamenti

■ Esempio di connessione IP

● Collegamenti con l'AW-HE50 e l'AW-HS50

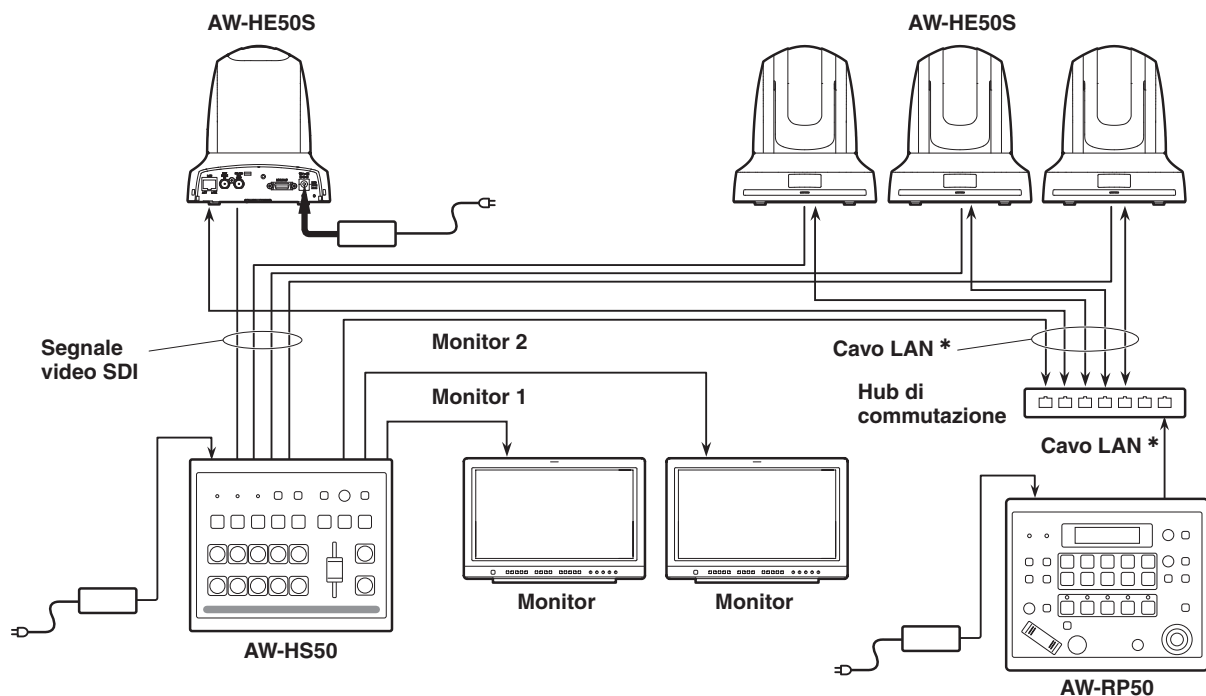

● Collegamento di più unità con le unità AW-HE50

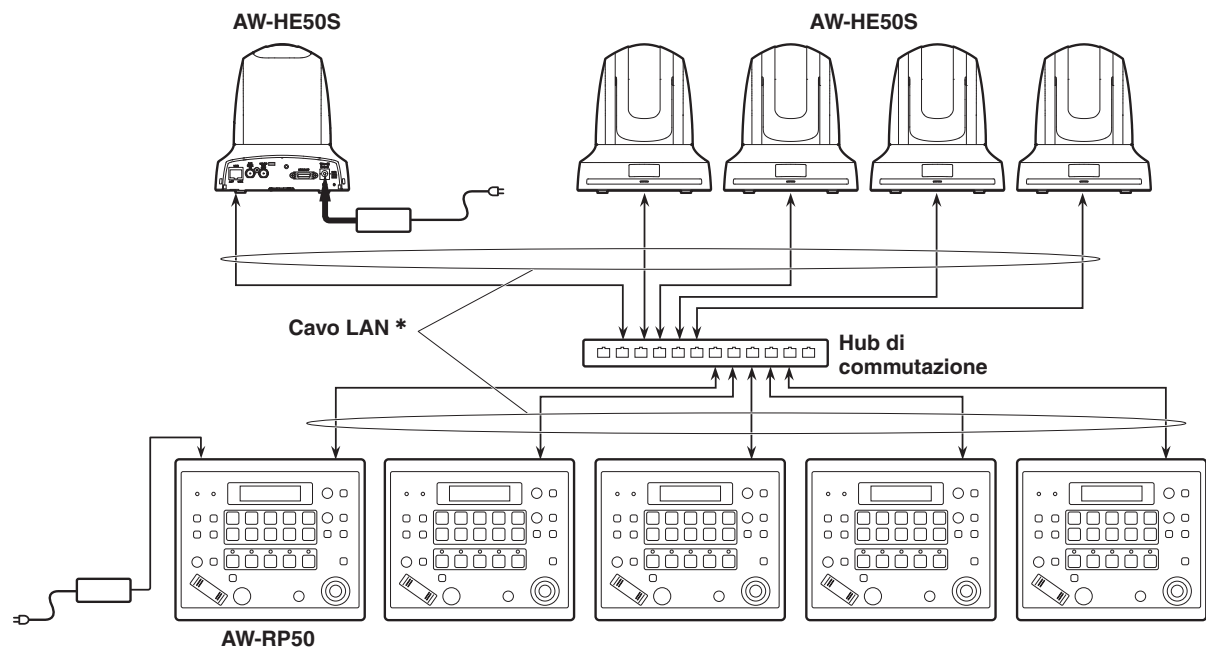

*: Per questi collegamenti, utilizzare cavi dritti (categoria 5 o superiore).

Collegamenti

■ Esempi di collegamenti seriali

● Collegamento con l'AW-HE50

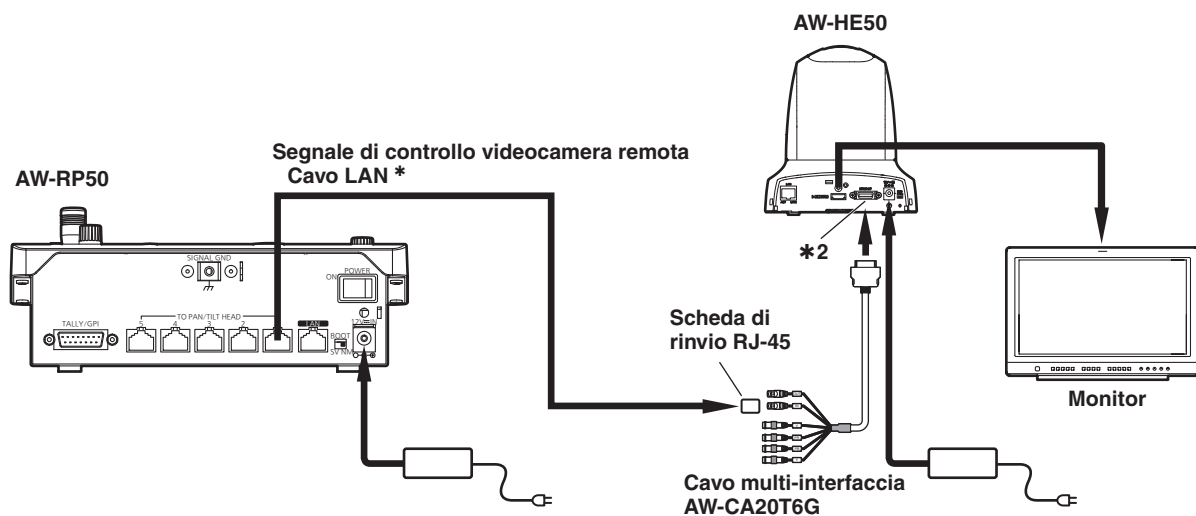

- *1: Per questi collegamenti, utilizzare cavi dritti (categoria 5 o superiore).
- *2: Per il collegamento seriale con l'AW-HE50 è necessario il cavo multi-interfaccia (AW-CA20T6G).

● Collegamento con l'AW-HE100

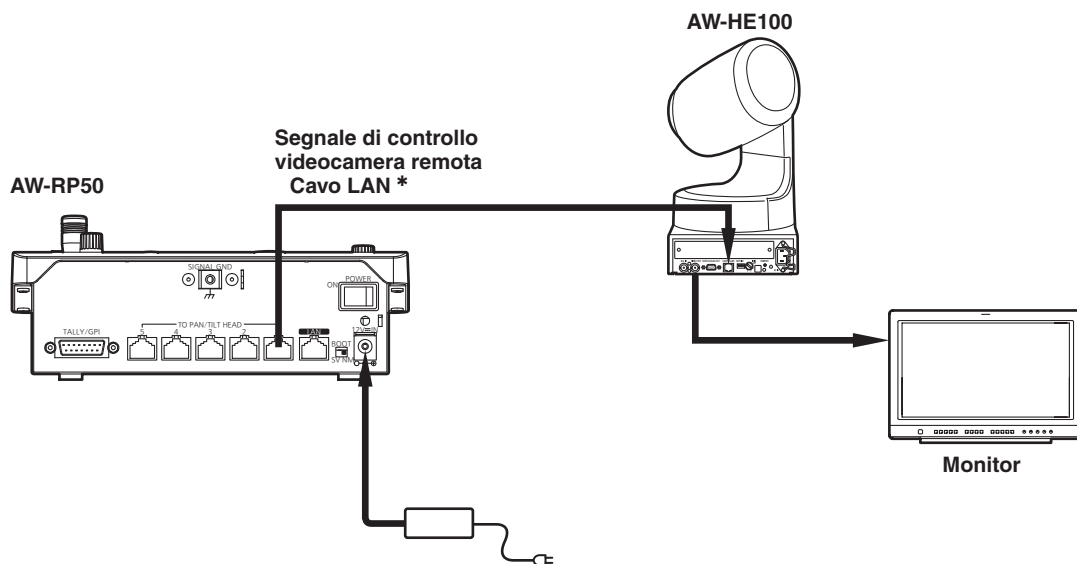

- *: Per questi collegamenti, utilizzare cavi dritti (categoria 5 o superiore).

Collegamenti

● Collegamenti con l'AW-PH400 e la videocamera

Modello videocamera:

AW-HE870, AW-E860, AW-E750, AW-E650, AW-E350, AK-HC1500 o AK-HC1800

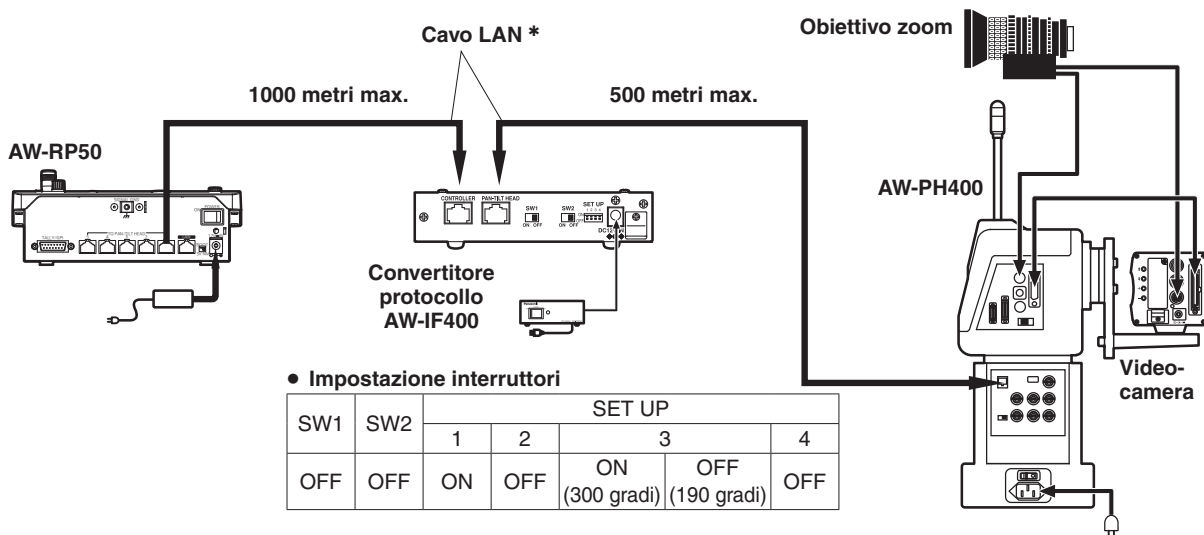

● Collegamenti con l'AW-PH405 e la videocamera

Modello videocamera:

AW-HE870, AW-E860, AW-E750, AW-E650, AW-E350, AK-HC1500 o AK-HC1800

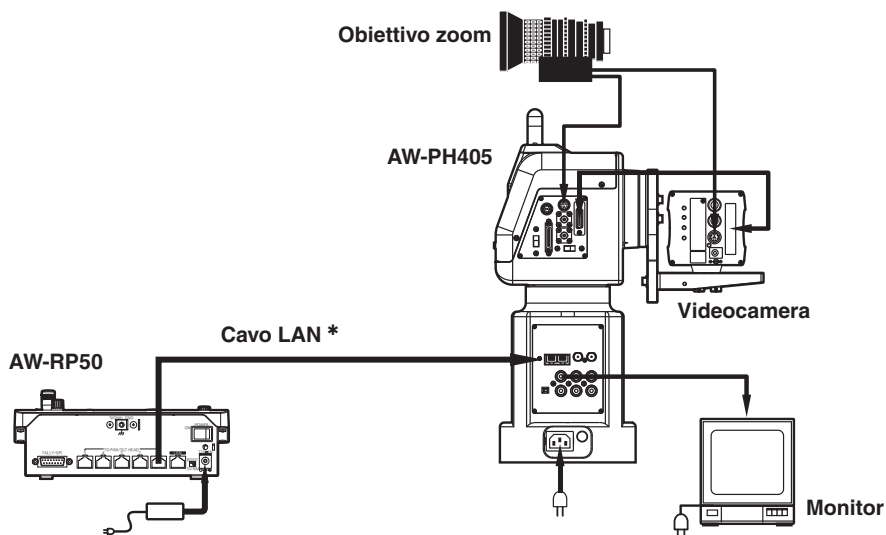

*: Per questi collegamenti, utilizzare cavi dritti (categoria 5 o superiore).

Collegamenti

● Collegamento con l'AW-PH650

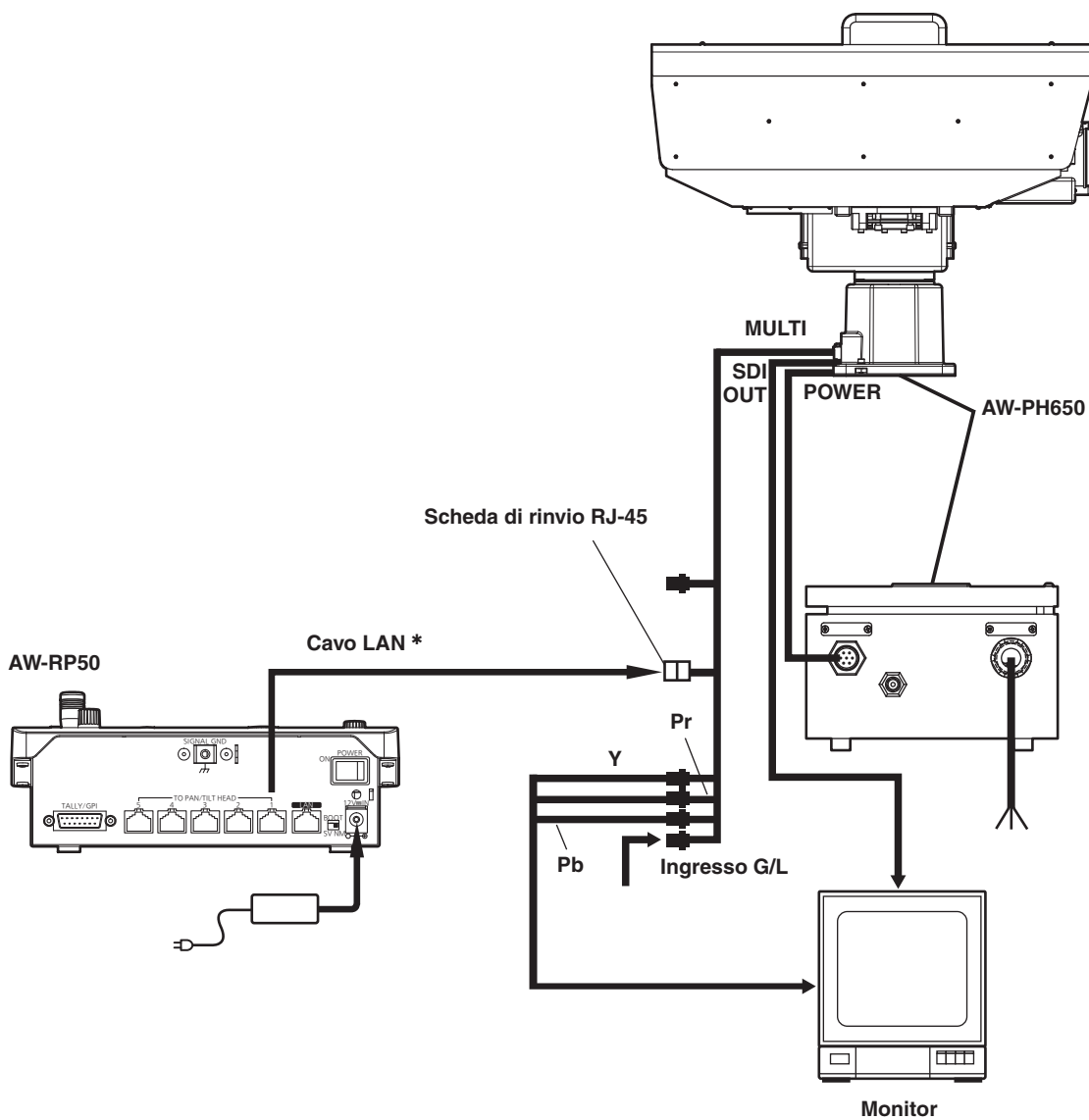

*: Per questi collegamenti, utilizzare cavi dritti (categoria 5 o superiore).

Collegamenti

Per le impostazioni dei collegamenti ci sono due procedure, ed esse sono descritte in “Impostazioni per il collegamento con le videocamere remote” e “Impostazioni per il collegamento con lo switcher”.

Ci sono due serie di passi da seguire per “Impostazioni per il collegamento con le videocamere remote”.

- Metodo di impostazione usando l'unità (Vedere le voci seguenti.)
 - ☞ “Impostazioni per il collegamento con le videocamere remote”
 - ☞ “Configurazione automatica degli indirizzi IP (Configurazione IP automatica)”
 - ☞ “Modifica degli indirizzi IP dei numeri di videocamera controllati dall'unità”
 - ☞ “Modifica dei numeri delle videocamere”
 - Metodo di configurazione usando il “Setup Software”
 - ☞ Vedere “Software di configurazione” (<Operazioni e Configurazioni> Istruzioni per l'uso).
- Il “Setup Software” può essere scaricato dal seguente sito web.
<https://pro-av.panasonic.net/>

Le “Impostazioni per il collegamento con lo switcher” vanno eseguite usando l'unità.

- ☞ Vedere “Impostazione del collegamento con lo switcher” (<Operazioni e Configurazioni> Istruzioni per l'uso).

Quando si condividono le informazioni sulle impostazioni di connessione delle telecamere remote tra più AW-RP50 (fino a 5) sulla stessa rete, inoltre, utilizzare il “Setup Software” che può essere scaricato dal sito web.

- ☞ Vedere “Salvataggio e caricamento dei dati” nella sezione “Software di configurazione” di (<Operazioni e Configurazioni> Istruzioni per l'uso).

Note

- Alla consegna, tutte le videocamere remote sono impostate sullo stesso indirizzo IP. Se si collegano più videocamere remote senza modificare le impostazioni di fabbrica dell'indirizzo IP e le videocamere vengono utilizzate con i comandi di questa unità, queste non funzioneranno correttamente. Prima di eseguire eventuali operazioni, selezionare un indirizzo IP diverso per ogni videocamera remota.
- Se occorre collegare un'altra videocamera remota con lo stesso indirizzo IP, per esempio per sostituire una videocamera remota, spegnere l'unità prima di eseguire il collegamento. Se la videocamera remota viene collegata senza prima spegnere l'unità, la videocamera remota potrebbe non funzionare correttamente.

Impostazioni per il collegamento con le videocamere remote

Per i collegamenti tra l'unità e le videocamere remote (numeri di videocamera da CAM1 a CAM100), è possibile selezionare “Serial” o “Network” (connessione IP).

Nel menu [SYSTEM], selezionare [CAMERA CTL] e visualizzare le voci da [CAM1] a [CAM100].

Quindi, selezionare l'impostazione per i numeri di videocamera.

Serial: Collegamento seriale

Network: Connessione IP

NoAssign: Nessuna impostazione assegnata (impostazione iniziale)

Collegamento seriale

Selezionare l'impostazione “Serial” per il numero di videocamera desiderato.

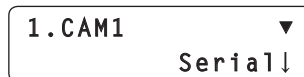

I numeri di videocamera da CAM1 a CAM5 corrispondono ai connettori TO PAN/TILT HEAD da [1] a [5] sul pannello posteriore dell'unità.

- Il collegamento seriale “Serial” non può essere selezionato per i numeri di videocamera da CAM6 a CAM100.

Connessione IP

Selezionare l'impostazione “Network” per il numero di videocamera desiderato.

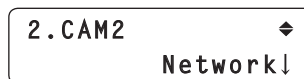

Nel menu [SYSTEM], selezionare [CAM IP ADR] e visualizzare le voci da [IP:CAM1] a [IP:CAM100]. Quindi, utilizzare gli indirizzi IP corrispondenti ai numeri di videocamera per il collegamento.

Nota

Quando si eseguono i passi descritti in “Configurazione IP automatica”, impostare “NoAssign” per il numero della videocamera desiderata.

■ Controllo videocamera a collegamento diretto

- Questa funzione è disponibile sulle videocamere AK-HC1500, AK-HC1800 e AW-HE870.

Questa funzione consente di controllare una videocamera collegandola all'unità mediante un collegamento seriale, senza utilizzare una testa di panoramica orizzontale/verticale.

1 Aprire il menu [SYSTEM] e ruotare la ghiera F1 per visualizzare il numero di videocamera desiderato da [CAM1] a [CAM5].

2 Ruotare la ghiera F2 per selezionare [CAM_Direct], quindi premere la ghiera F2 per confermare l'impostazione.



Il controllo della videocamera può essere impostato su [CAM_Direct] (controllo diretto) per i numeri di videocamera da CAM1 a CAM5.

I numeri di videocamera da CAM1 a CAM5 corrispondono ai connettori TO PAN/TILT HEAD da [1] a [5] sul pannello posteriore dell'unità.

- Questa configurazione può essere realizzata anche con l'impostazione TYPE sul "Setup Software" in dotazione.

Nota

Non è possibile impostare i numeri di videocamera da CAM6 a CAM100 su [CAM_Direct] (controllo diretto).

■ Configurazione automatica degli indirizzi IP (Configurazione IP automatica)

Avviando la funzione "Configurazione IP automatica", gli indirizzi IP vengono configurati automaticamente per le videocamere remote e lo switcher collegati nella stessa subnet.

È possibile configurare gli indirizzi IP per un massimo di 100 videocamere remote e uno switcher.

[Impostazioni della videocamera remota]

L'unità imposta gli indirizzi IP delle videocamere remote collegate associandoli ai numeri di **videocamera con impostazione di collegamento "NoAssign"**.

Impostazioni di collegamento:

Nel menu [SYSTEM], selezionare [CAMERA CTL] e visualizzare le voci da [CAM1] a [CAM100].

Impostazione o modifica degli indirizzi IP:

Nel menu [SYSTEM], selezionare [CAM IP ADR] e visualizzare le voci da [CAM1] a [CAM100].

Esempio:

- ① Le videocamere remote A, B e C vengono rilevate.
- ② In [CAMERA CTL], le voci da [CAM1] a [CAM3] sono tutte impostate su "NoAssign".
- ③ In [CAM IP ADR], gli indirizzi IP delle voci da [CAM1] a [CAM3] vanno da 192.168.000.010 a 192.168.000.012.

Nell'esempio sopra, gli indirizzi IP delle videocamere remote vengono impostati come segue:

Videocamera remota A: 192.168.000.010
Videocamera remota B: 192.168.000.011
Videocamera remota C: 192.168.000.012

- La subnet mask, il gateway predefinito e il numero di porta sono identici a quelli dell'unità.
- L'impostazione di collegamento per i numeri di videocamera precedentemente impostati su "Configurazione IP automatica" diventa "Network".

Questi numeri di videocamera verranno esclusi come destinazione di "Configurazione IP automatica" alla prossima esecuzione di "Configurazione IP automatica".

Tuttavia, se l'indirizzo IP di un numero di videocamera impostato con "Configurazione IP automatica" viene modificato, o se l'impostazione di collegamento di un numero di videocamera viene cambiata su "NoAssign" o "Serial", i numeri di videocamera corrispondenti risulteranno disponibili alla prossima esecuzione di "Configurazione IP automatica".

- Se l'indirizzo IP di una videocamera remota rilevata è identico a quello impostato per un numero di videocamera (con impostazione di collegamento diversa da "Serial"), l'indirizzo IP impostato per la videocamera remota verrà utilizzato senza variazioni. Se l'indirizzo IP di una videocamera remota viene impostato una volta e quindi modificato in modo che sia diverso dall'indirizzo IP del numero di videocamera, l'indirizzo IP della videocamera remota viene impostato nuovamente sull'indirizzo IP del numero di videocamera.
- Gli indirizzi da impostare sulle videocamere AW-HE50 vengono impostati a partire dal valore (indirizzo IP) successivo a quello utilizzato per l'AW-RP50 che esegue la "Configurazione IP automatica".

[Impostazioni dello switcher]

L'indirizzo IP impostato alla voce [IP:SW] da [SW IP ADR] nel menu [SYSTEM] viene impostato per lo switcher.

Note

- Se un dispositivo diverso da una videocamera remota o uno switcher viene collegato alla stessa subnet, potrebbe verificarsi una duplicazione dell'indirizzo IP. Collegare solo i dispositivi compatibili con la funzione "Configurazione IP automatica" alla stessa subnet.
 - In presenza di una videocamera remota che ha lo stesso indirizzo IP dell'unità, l'indirizzo IP della videocamera remota non può essere configurato come illustrato in "Configurazione IP automatica".
 - Se si è collegato alla stessa subnet un multiplo numero di controller AW-RP50 di videocamere remote, non eseguire i passi descritti in "Configurazione IP automatica" usando ciascun controller allo stesso tempo.
 - Se si sono eseguiti i passi descritti in "Configurazione IP automatica" usando l'unità, non usare allo stesso tempo il "Setup Software" (scaricare dal sito web) sul lato del computer host.
- Allo stesso modo, non usare allo stesso tempo il "Software per la configurazione IP semplificata" in dotazione al modello AW-HE50. In caso contrario, le impostazioni potrebbero non essere stabilite correttamente.

● Prima configurazione degli indirizzi IP

Gli indirizzi IP vengono impostati mentre le videocamere remote, lo switcher e l'unità sono configurati con le impostazioni di fabbrica.

Nota

Prima di configurare gli indirizzi IP, controllare che l'impostazione di collegamento della videocamera remota sia "NoAssign".

Impostazioni di collegamento:

Nel menu [SYSTEM], selezionare [CAMERA CTL] e visualizzare le voci da [CAM1] a [CAM100].

1 Collegare le videocamere remote, lo switcher e l'unità alla rete all'interno della stessa subnet.

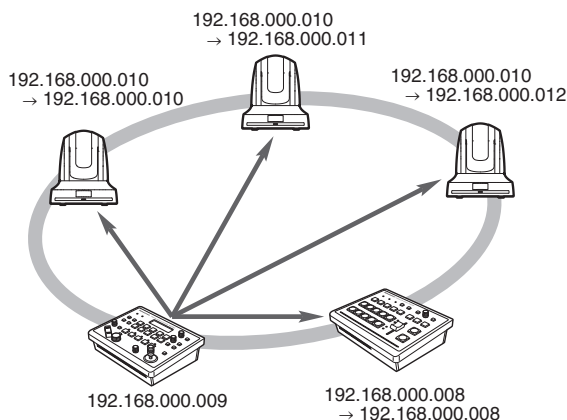

2 Nel menu [SYSTEM], selezionare il menu [AUTO SET IP] e visualizzare [AUTO SETUP]. Quindi, selezionare "RENEW IP ADR" e premere la ghiera F2.

1. AUTO SETUP
RENEW IP ADR↓

Sul pannello LCD vengono visualizzati sia il numero di dispositivi correntemente gestiti dall'unità (tutte le videocamere remote e lo switcher) che il numero di nuovi dispositivi rilevati.

C: 003 / 003 S: 1 / 1
YES↓

C: 003 / 003

Numero di dispositivi correntemente gestiti dall'unità + Numero di nuovi dispositivi rilevati

Numero di nuovi dispositivi rilevati

C: Videocamera remota, S: Switcher

Promemoria

- Se il numero di nuovi dispositivi rilevati supera il numero massimo di dispositivi registrabili (100 videocamere remote e 1 switcher), il messaggio [C/S OVER!] viene visualizzato in basso sul pannello LCD.

La configurazione automatica degli indirizzi IP può essere eseguita anche in questo stato, ma gli indirizzi IP vengono impostati solo per il numero di dispositivi registrabili.

C: 020/100 S: 1/1
C/S OVER! YES↓

- Se per esempio si è avviato allo stesso tempo un multiplo numero di videocamere remote, potrebbe diventare impossibile per questa unità rilevare tutte le videocamere.
In questo caso, selezionare “RETRY” e premere la ghiera F2 per ritentare l’operazione.
Il numero di unità da aggiungere può essere aggiornato.
- Il numero visualizzato in “Numero di nuovi dispositivi rilevati” può essere inferiore al numero effettivo di dispositivi da configurare, perché le videocamere remote o alcuni interruttori potrebbero non essere accesi. In questo caso, risolvere il problema, selezionare “RETRY” e premere la ghiera F2 per ritentare l’operazione.
Il numero di unità da aggiungere può essere aggiornato.

C: 020/020 S: 1/1
RETRY↓

3 Ruotare la ghiera F2, selezionare “Yes” e premere la ghiera F2.

La procedura “Configurazione IP automatica” viene avviata.

Durante l’esecuzione di “Configurazione IP automatica”, lo stato di avanzamento dell’operazione viene indicato dai puntini visualizzati, che si riducono progressivamente.

AUTO SETUP

•••••

Quando tutte le operazioni terminano con successo, viene visualizzato il messaggio “COMPLETE!”.

AUTO SETUP

COMPLETE!

Le videocamere remote e lo switcher vengono riavviati automaticamente e vengono applicati i nuovi indirizzi IP configurati.

È quindi possibile comandare le videocamere remote dall’unità.

In questa fase, la funzione che consente di collegare lo switcher all’unità diventa disponibile.

Promemoria

Se gli indirizzi IP non vengono configurati con successo, viene visualizzato il messaggio “SET UP ERR!”.

AUTO SETUP

SET UP ERR!

La probabile causa del problema è un malfunzionamento nella rete.

Controllare lo stato di collegamento dell’hub e dei cavi LAN, quindi ritentare l’operazione “Configurazione IP automatica”.

● Quando si introducono videocamere remote o uno switcher in un ambiente dove sono già in uso dispositivi simili

Anche se si introducono altre videocamere remote o uno switcher in un ambiente dove sono già in uso dispositivi simili, le impostazioni possono essere configurate semplicemente con "Configurazione IP automatica".

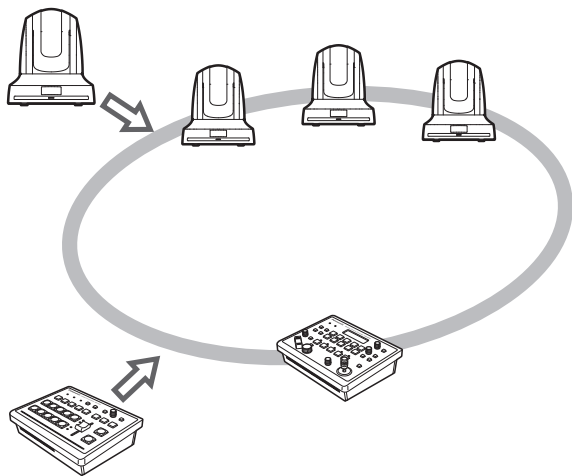

Per configurare gli indirizzi IP dei dispositivi appena introdotti (videocamere remote o switcher), sono disponibili i due metodi descritti di seguito:

1. Configurazione dell'indirizzo IP dall'unità
2. Modifica dell'indirizzo IP sull'unità, in modo da farlo corrispondere all'indirizzo IP della videocamera remota o dello switcher

Questo capitolo illustra i due metodi.

Configurazione dell'indirizzo IP dall'unità

[Impostazioni della videocamera remota]

L'unità imposta gli indirizzi IP delle videocamere remote collegate associandoli ai numeri di videocamera con impostazione di collegamento "NoAssign".

Impostazioni di collegamento:

Nel menu [SYSTEM], selezionare [CAMERA CTL] e visualizzare le voci da [CAM1] a [CAM100].

Impostazione o modifica degli indirizzi IP:

Nel menu [SYSTEM], selezionare [CAM IP ADR] e visualizzare le voci da [CAM1] a [CAM100].

Esempio:

- ① Sono in uso tre videocamere remote.
- ② Viene introdotta un'altra videocamera remota (che diventa la videocamera remota D).
- ③ La videocamera remota D viene rilevata.
- ④ In [CAMERA CTL], la voce [CAM4] viene impostata su "NoAssign".
- ⑤ In [CAM IP ADR], l'indirizzo IP per la voce [CAM4] è 192.168.000.013.

Nell'esempio sopra, il numero assegnato alla videocamera remota D diventa CAM4 e l'indirizzo IP è il seguente:

Videocamera remota D: 192.168.000.013

- La subnet mask, il gateway predefinito e il numero di porta sono identici a quelli dell'unità.

[Impostazioni dello switcher]

L'indirizzo IP impostato alla voce [IP:SW] da [SW IP ADR] nel menu [SYSTEM] viene impostato per lo switcher.

Collegamenti

1 Collegare le videocamere remote o lo switcher supplementari e l'unità alla rete, all'interno della stessa subnet.

2 Nel menu [SYSTEM], selezionare il menu [AUTO SET IP] e visualizzare [AUTO SETUP]. Quindi, selezionare "RENEW IP ADR" e premere la ghiera F2.

1.AUTO SETUP
RENEW IP ADR↓

Sul pannello LCD vengono visualizzati sia il numero di dispositivi correntemente gestiti dall'unità (tutte le videocamere remote e lo switcher) che il numero di nuovi dispositivi rilevati.

C : 001 / 004 S : 0 / 1
YES↓

C : 001 / 004

Numero di dispositivi correntemente gestiti dall'unità + Numero di nuovi dispositivi rilevati

Numero di nuovi dispositivi rilevati

C: Videocamera remota, S: Switcher

Promemoria

- Se il numero di nuovi dispositivi rilevati supera il numero massimo di dispositivi registrabili (100 videocamere remote e 1 switcher), il messaggio [C/S OVER!] viene visualizzato in basso sul pannello LCD.

La configurazione automatica degli indirizzi IP può essere eseguita anche in questo stato, ma gli indirizzi IP vengono impostati solo per il numero di dispositivi registrabili.

C : 020 / 100 S : 1 / 1
C/S OVER! YES↓

- Il numero visualizzato in "Numero di nuovi dispositivi rilevati" può essere inferiore al numero effettivo di dispositivi da configurare, perché le videocamere remote o alcuni interruttori potrebbero non essere accesi. In questo caso, risolvere il problema, selezionare "RETRY" e premere la ghiera F2 per ritentare l'operazione. Il numero di unità da aggiungere può essere aggiornato.

C : 020 / 020 S : 1 / 1
RETRY↓

3 Ruotare la ghiera F2, selezionare "Yes" e premere la ghiera F2.

La procedura "Configurazione IP automatica" viene avviata.

Durante l'esecuzione di "Configurazione IP automatica", lo stato di avanzamento dell'operazione viene indicato dai puntini visualizzati, che si riducono progressivamente.

AUTO SETUP
.....

Quando tutte le operazioni terminano con successo, viene visualizzato il messaggio "COMPLETE!".

AUTO SETUP
COMPLETE!

Le videocamere remote e lo switcher vengono riavviati automaticamente e vengono applicati i nuovi indirizzi IP configurati.

È quindi possibile comandare le videocamere remote dall'unità.

In questa fase, la funzione che consente di collegare lo switcher all'unità diventa disponibile.

Promemoria

Se gli indirizzi IP non vengono configurati con successo, viene visualizzato il messaggio "SET UP ERR!".

AUTO SETUP
SET UP ERR!

La probabile causa del problema è un malfunzionamento nella rete.

Controllare lo stato di collegamento dell'hub e dei cavi LAN, quindi ritentare l'operazione "Configurazione IP automatica".

Collegamenti

Modifica dell'indirizzo IP sull'unità, in modo da farlo corrispondere all'indirizzo IP della videocamera remota o dello switcher

[Impostazioni della videocamera remota]

L'unità imposta gli indirizzi IP delle videocamere remote collegate associandoli ai numeri di videocamera con impostazione di collegamento "NoAssign".

Impostazioni di collegamento:

Nel menu [SYSTEM], selezionare [CAMERA CTL] e visualizzare le voci da [CAM1] a [CAM100].

Impostazione o modifica degli indirizzi IP:

Nel menu [SYSTEM], selezionare [CAM IP ADR] e visualizzare le voci da [CAM1] a [CAM100].

Esempio:

- 1 Sono in uso tre videocamere remote.
- 2 Viene introdotta un'altra videocamera remota con indirizzo IP "192.168.000.020" (che diventa la videocamera remota E).
- 3 La videocamera remota E viene rilevata.
- 4 In [CAMERA CTL], la voce [CAM4] viene impostata su "NoAssign".

Nell'esempio sopra, nel menu [SYSTEM] in [CAM IP ADR], l'indirizzo IP della voce [CAM4] è impostato su "192.168.000.020".

- La subnet mask, il gateway predefinito e il numero di porta sono identici a quelli dell'unità.

[Impostazioni dello switcher]

L'indirizzo IP dello switcher viene impostato alla voce [IP:SW] da [SW IP ADR] nel menu [SYSTEM].

Nota

Se per l'unità e la videocamera remota si utilizzano subnet mask con impostazioni diverse, non sono consentite operazioni attraverso la rete.

1 Collegare le videocamere remote o lo switcher supplementari e l'unità alla rete, all'interno della stessa subnet.

2 Nel menu [SYSTEM], selezionare il menu [AUTO SET IP] e visualizzare [AUTO SETUP]. Quindi, selezionare "KEEP IP ADR" e premere la ghiera F2.

1.AUTO SETUP
KEEP IP ADR↓

Sul pannello LCD vengono visualizzati sia il numero di dispositivi correntemente gestiti dall'unità (tutte le videocamere remote e lo switcher) che il numero di nuovi dispositivi rilevati.

C: 001/004 S: 0/1
YES↓

C: 001/004

Numero di dispositivi correntemente gestiti dall'unità + Numero di nuovi dispositivi rilevati

Numero di nuovi dispositivi rilevati

C: Videocamera remota, S: Switcher

✎ Promemoria ✎

- Se il numero di nuovi dispositivi rilevati supera il numero massimo di dispositivi registrabili (100 videocamere remote e 1 switcher), il messaggio [C/S OVER!] viene visualizzato in basso sul pannello LCD.

La configurazione automatica degli indirizzi IP può essere eseguita anche in questo stato, ma gli indirizzi IP vengono impostati solo per il numero di dispositivi registrabili.

C: 020/100 S: 1/1
C/S OVER! YES↓

- Il numero visualizzato in "Numero di nuovi dispositivi rilevati" può essere inferiore al numero effettivo di dispositivi da configurare, perché le videocamere remote o alcuni interruttori potrebbero non essere accesi. In questo caso, risolvere il problema, selezionare "RETRY" e premere la ghiera F2 per ritentare l'operazione. Il numero di unità da aggiungere può essere aggiornato.

C: 020/020 S: 1/1
RETRY↓

Collegamenti

3 Ruotare la ghiera F2, selezionare “Yes” e premere la ghiera F2.

La procedura “Configurazione IP automatica” viene avviata.

Durante l’esecuzione di “Configurazione IP automatica”, lo stato di avanzamento dell’operazione viene indicato dai puntini visualizzati, che si riducono progressivamente.

AUTO SETUP
.....

Quando tutte le operazioni terminano con successo, viene visualizzato il messaggio “COMPLETE!”.

AUTO SETUP
COMPLETE!

È quindi possibile comandare le videocamere remote dall’unità.

In questa fase, la funzione che consente di collegare lo switcher all’unità diventa disponibile.

Promemoria

- Il messaggio “IP Duplication!” viene visualizzato in caso di duplicazione tra gli indirizzi IP dei dispositivi in uso e gli indirizzi IP delle videocamere remote da introdurre.

Gli indirizzi IP non vengono impostati per le videocamere remote i cui indirizzi IP risultano duplicati.

AUTO SETUP
IP Duplication!

Controllare gli indirizzi IP, quindi ritentare l’operazione “Configurazione IP automatica”.

- Se gli indirizzi IP non vengono configurati con successo, viene visualizzato il messaggio “SET UP ERR!”.

AUTO SETUP
SET UP ERR!

La probabile causa del problema è un malfunzionamento nella rete.

Controllare lo stato di collegamento dell’hub e dei cavi LAN, quindi ritentare l’operazione “Configurazione IP automatica”.

■ Modifica degli indirizzi IP dei numeri di videocamera controllati dall'unità

Utilizzare la seguente procedura per collegare le videocamere remote (mediante un router) i cui indirizzi IP non possono essere impostati come illustrato in "Configurazione IP automatica".

● Impostazione degli indirizzi IP

Nel menu [SYSTEM], selezionare [CAM IP ADR] e visualizzare le voci da [IP:CAM1] a [IP:CAM100]. È possibile modificare gli indirizzi IP dei numeri di videocamera.

Anche se "NoAssign" o "Serial" sono stati selezionati come impostazione da [CAM1] a [CAM100] di [CAMERA CTL] nel menu [SYSTEM], è comunque possibile modificare gli indirizzi IP.

1. IP: CAM1 ▼
192.168.000.100 ↓

Gli indirizzi IP vengono impostati per tutti i numeri di videocamera da [CAM1] a [CAM100].

Valori iniziali:

CAM1 (192.168.000.010)



CAM100 (192.168.000.109)

✎ Promemoria ✎

Se l'indirizzo IP dell'unità è stato modificato utilizzando la voce [IP ADDRESS] di [NETWORK] nel menu [SYSTEM], gli indirizzi IP delle videocamere impostate su "NoAssign" alle voci da [CAM1] a [CAM100] di [CAMERA CTL] nel menu [SYSTEM] che sono superiori all'indirizzo IP dell'unità verranno reimposti automaticamente nella sequenza di videocamere impostate su "NoAssign" a partire dal numero più basso.

Dopo aver modificato gli indirizzi IP, viene eseguito un controllo per rilevare eventuali duplicazioni degli indirizzi.

Il controllo verifica la presenza di eventuali duplicazioni con gli indirizzi IP dei numeri di videocamera impostati su "Network" per le voci da [CAM1] a [CAM100] di [CAMERA CTL] nel menu [SYSTEM].

Se vengono rilevate duplicazioni, il messaggio "IP Duplicate!" viene visualizzato per tre secondi e gli indirizzi IP vengono impostati.

1. IP: CAM1
IP Duplicate!

Note

- Gli indirizzi IP impostati con la seguente procedura sono gli indirizzi IP dei numeri di videocamera controllati dall'unità. Gli indirizzi IP delle videocamere remote non vengono modificati.
- In caso di duplicazione tra gli indirizzi IP in "Auto IP setting", viene visualizzato "IP Duplication!" e gli indirizzi IP non vengono impostati, ma gli indirizzi vengono impostati eseguendo questa operazione.

■ Modifica dei numeri delle videocamere

È possibile modificare i numeri delle videocamere configurati con “Configurazione IP automatica”. I numeri vengono modificati sostituendo gli indirizzi IP dei numeri di videocamera correnti con gli indirizzi IP dei numeri di videocamera da modificare.

1 Nel menu [SYSTEM], selezionare il menu [CAM ASSIGN] e visualizzare le videocamere da [CAM1] a [CAM100]. Quindi, impostare il numero di videocamera da modificare.

2 Selezionare l'indirizzo IP della videocamera remota per il numero di videocamera selezionato.

L'indicatore tally della videocamera remota corrispondente all'indirizzo IP selezionato si accende.

Utilizzare la leva PAN/TILT e controllare che la videocamera per il quale si modifica il numero si muova.

L'indirizzo selezionabile è l'indirizzo IP del numero di videocamera impostato con “Network” per le voci da [CAM1] a [CAM100] di [CAMERA CTL] nel menu [SYSTEM].

3 Premere la ghiera F2 per immettere l'indirizzo IP.

Gli indirizzi IP del numero di videocamera di destinazione e del numero di videocamera di origine vengono scambiati.

1 . CAM1 ▼
192 . 168 . 000 . 100 ↓

Nota

Se è visualizzato “ASSIGN” per le voci da [CAM1] a [CAM100] di [CAM ASSIGN] nel menu [SYSTEM], non è possibile utilizzare i tasti CAMERA STATUS/SELECTION e controllare le operazioni della videocamera (IRIS, FOCUS, PT, ZOOM e CAMERA OSD).

■ Modifica degli indirizzi IP dello switcher

È possibile modificare l'indirizzo IP dello switcher configurato con “Configurazione IP automatica”.

1 Nel menu [SYSTEM], selezionare il menu [SW IP ADR] e visualizzare [IP:SW]. Quindi, modificare l'indirizzo IP.

■ Azzeramento delle tabelle di controllo degli indirizzi IP

È possibile azzerare simultaneamente tutte le tabelle di controllo degli indirizzi IP configurate.

1 Nel menu [SYSTEM], selezionare il menu [AUTO SETUP] e visualizzare [AUTO SETUP]. Quindi, selezionare “ALL CLEAR” e premere la ghiera F2 per azzerare tutte le tabelle.

1 . AUTO SETUP
ALL CLEAR ↓

- Le impostazioni di “Serial” non vengono azzerate.

Selezione delle videocamere remote da comandare

È possibile selezionare fino a cinque videocamere remote da comandare con i tasti CAMERA STATUS/ SELECTION.

Premendo uno dei tasti CAMERA STATUS/ SELECTION da 1 a 5, l'indicatore del tasto corrispondente si accende.

È possibile identificare lo stato delle videocamere remote assegnate ai tasti CAMERA STATUS/ SELECTION da 1 a 5 consultando lo stato di accensione degli indicatori sopra i tasti.

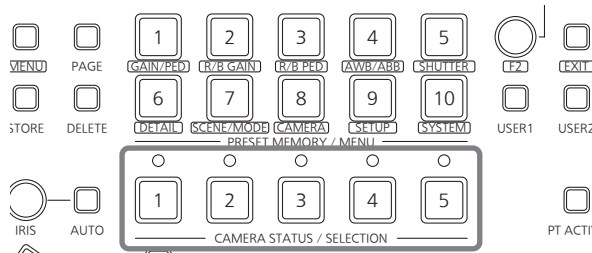

Stati di accensione dell'indicatore e stato delle videocamere remote

Stato di accensione dell'indicatore	Stato videocamera remota	Collegamento tra unità e videocamera remota
Spento	<ul style="list-style-type: none"> Nessuna videocamera remota è stata assegnata al tasto corrispondente. (Il collegamento della videocamera remota è impostato su "NoAssign".) La videocamera remota è spenta. (*1, *2) 	Connessione IP/ Collegamento seriale
Acceso (*3) (arancio)	La videocamera remota è in standby.	Connessione IP/ Collegamento seriale
Lampeggiante (arancio)	L'unità non può essere collegata alla videocamera remota perché sono già stati collegati altri cinque controller di videocamere remote AW-RP50.	Connessione IP
Acceso (verde)	L'unità è collegata alla videocamera remota.	Connessione IP/ Collegamento seriale
Lampeggiante (verde)	La videocamera remota è collegata a un controller di videocamera remota AW-RP50 diverso dall'unità.	Connessione IP
Acceso (rosso)	L'immagine delle videocamera è ora in onda. (Il segnale tally OA viene ricevuto tramite la rete o il connettore di ingresso GPI.)	Connessione IP/ Collegamento seriale
Lampeggiante (rosso)	La videocamera è collegata a un altro controller di videocamera remota AW-RP50 e l'immagine della sua videocamera remota è ora in onda.	Connessione IP

- *1: Seguire i passi indicati in "Accensione e spegnimento delle videocamere remote" in <Operazioni e Impostazioni> delle Istruzioni per l'uso, e accendere la videocamera remota.
- *2: Se l'AW-PH400 è collegato attraverso il convertitore di protocollo (AW-IF400), l'indicatore si spegne anche quando si connette o si disconnette il cavo LAN.
Seguire i passi indicati in "Accensione e spegnimento delle videocamere remote" in <Operazioni e Impostazioni> delle Istruzioni per l'uso, e spegnere e riaccendere la videocamera remota.
- *3: È "Spento" se l'AW-PH400 è collegato tramite il convertitore di protocollo (AW-IF400).

ITALIANO

Selezione delle videocamere remote da comandare

Utilizzando il menu, è possibile dividere fino a 100 videocamere remote in 1 - 20 gruppi e controllarle dall'unità.

La procedura di regolazione viene descritta di seguito.

1 Impostare il tasto MENU su ON.

Premere il tasto MENU per accenderne l'indicatore.

2 Impostare il tasto PRESET MEMORY/ MENU 8 (CAMERA) su ON.

Premendo il tasto e accendendone l'indicatore, il menu [CAMERA] viene visualizzato sul pannello LCD.

3 Premere la ghiera F1.

Viene visualizzata la voce GROUP SELECT.

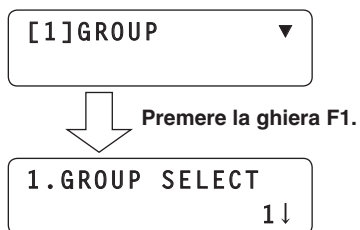

4 Ruotare la ghiera F2, selezionare il gruppo e quindi premere la ghiera F2.

Mediante i tasti CAMERA STATUS/SELECTION, è possibile selezionare le videocamere remote assegnate al gruppo selezionato.

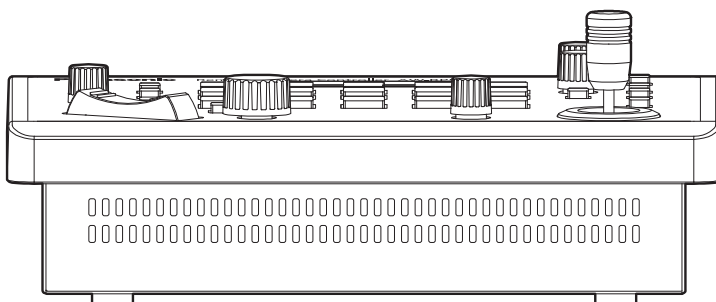
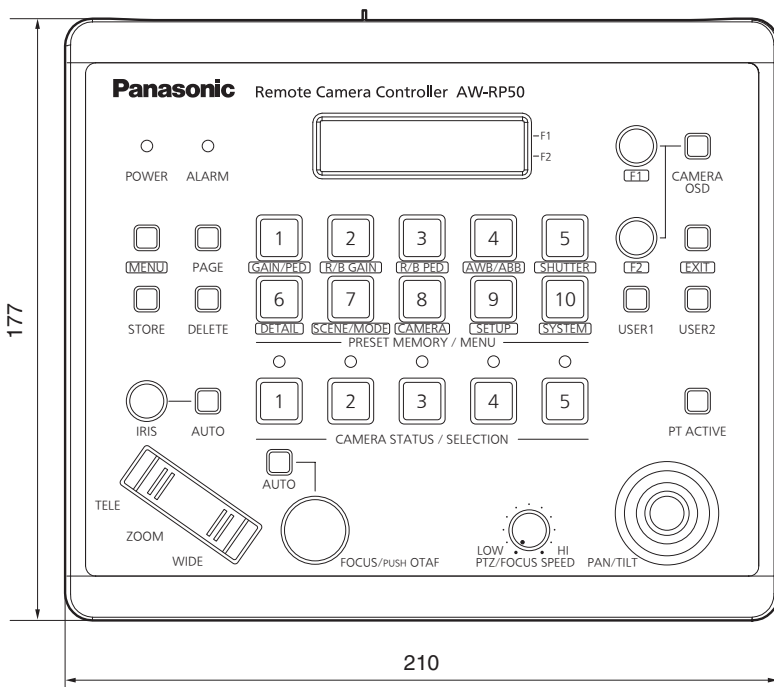
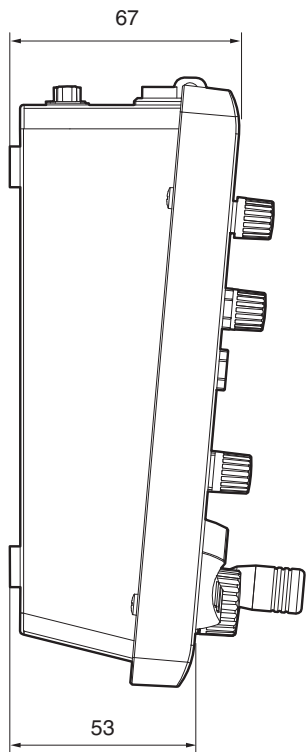
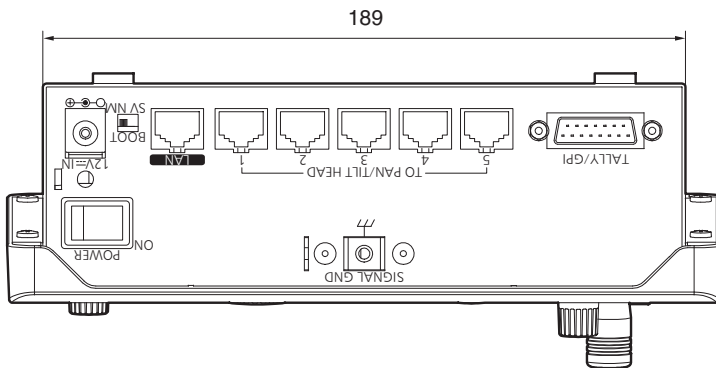

Dati tecnici

Tensione di alimentazione:

C.c. --- 12 V \pm 10 % (Alimentatore c.a. in dotazione)

Consumo di corrente:

0,5 A (C.c. --- 12 V)

 sono le informazioni sulla sicurezza.

■ Generali

Temperatura d'esercizio:

Da 0 °C a 40 °C

Gamme di umidità permissibili:

Da 10 % a 90 % (senza condensa)

Massa:

1,1 kg circa

Dimensioni (L × A × P):

210 mm × 67 mm × 177 mm

[sporgenze escluse]

■ Connettore di ingresso/uscita

LAN (RJ-45):

10BASE-T/100BASE-TX

Cavo di collegamento: cavo LAN, max. 100 metri

- Se l'unità è collegata con un hub di commutazione:
Cavo dritto (categoria 5 o superiore), consigliato STP (doppino schermato)
- Se l'unità è collegata direttamente:
Cavo incrociato (categoria 5 o superiore), consigliato STP (doppino schermato)

TO PANTILT HEAD (RJ-45):

RS-422 (segnali di controllo per le videocamere remote)

Cavo di collegamento:

Cavo dritto (categoria 5 o superiore)
max. 1000 metri

TALLY/GPI (D-sub 15 pin, femmina, filettatura in pollici):

TALLY IN:

5 ingressi (per ricezione segnali fotoaccoppiatore)

GPI IN:

4 ingressi (per ricezione segnali fotoaccoppiatore)

GPI OUT:

4 uscite (uscite a collettore aperto, logica negativa)

■ Alimentatore c.a.

Alimentazione:

C.a. (\sim) 100 V - 240 V, 50 Hz/60 Hz, 1,2 A

Uscita:

C.c. (---) 12 V, 3,0 A

I simboli su questo prodotto (compresi gli accessori) rappresentano quanto segue:

\sim CA
 --- DC

Corrente di spunto, misurata secondo lo standard europeo EN55103-1: 16 A (Alimentatore c.a.)

VERSIÓN ESPAÑOLA

(SPANISH VERSION)

Lea esto primero

ADVERTENCIA:

- Para reducir el riesgo de producir un incendio o recibir una descarga eléctrica, no exponga este equipo a la lluvia ni a la humedad.
- Para reducir el riesgo de incendio o sacudida eléctrica, mantenga este equipo alejado de todos los líquidos. Utilícelo y guárdelo solamente en lugares donde no corra el riesgo de que le caigan gotas o le salpiquen líquidos, y no coloque ningún recipiente de líquidos encima del equipo.

ADVERTENCIA:

Mantenga siempre el tornillo de montaje de la unidad, los tornillos de montaje de la ménsula y el tornillo de montaje del cable para evitar caídas fuera del alcance de los niños y bebés.

ADVERTENCIA:

Este equipo es compatible con la Clase A de CISPR32.

En un entorno residencial, este equipo puede causar interferencias de radio.

PRECAUCIÓN:

No quite la cubierta desatornillándola.
No quite la tapa para evitar el riesgo de sacudidas eléctricas. Las piezas del interior no requieren mantenimiento por parte del usuario. Solicite las reparaciones al personal de servicio calificado.

PRECAUCIÓN:

El enchufe del cable de la alimentación deberá poder conectarse y desconectarse fácilmente. La toma de ca (toma de la red) deberá estar cerca del equipo y a ella podrá accederse fácilmente.

Para desconectar completamente el equipo de la red, desconecte el cable de alimentación de la toma de red.

PRECAUCIÓN:

Para mantener unas buenas condiciones de ventilación, no instale ni ponga este aparato en una librería, mueble empotrado u otro espacio reducido. Para evitar el riesgo de que se produzcan sacudidas eléctricas o peligros de incendio debidos al recalentamiento, asegúrese de que las cortinas y otros materiales no obstruyan la ventilación.

PRECAUCIÓN:

Para reducir el riesgo de incendios, sacudidas eléctricas e interferencias molestas, utilice solamente los accesorios recomendados.

PRECAUCIÓN:

Compruebe la instalación al menos una vez al año.

Una instalación incorrecta podría provocar la caída de la unidad, lo cual podría causar lesiones al usuario.

PRECAUCIÓN:

No coloque encima del equipo llamas desnudas, como velas encendidas.

 indica información de seguridad.

AVISO SOBRE CEM PARA EL COMPRADOR/USUARIO DEL APARATO

1. Condiciones previas para conseguir la conformidad con las normas mencionadas

<1> Equipo periférico por conectar al aparato y cables de conexión especiales

- Se recomienda que el comprador/usuario utilice solo equipos recomendados por nosotros como equipos periféricos que se pueden conectar al aparato.
- Se recomienda que el comprador/usuario utilice solo los cables de conexión descritos más abajo.

<2> Para los cables de conexión, utilizar cables apantallados que se ajusten al destino del aparato.

- Cables de conexión de señales de vídeo

Utilizar cables coaxiales apantallados dobles, diseñados para aplicaciones de alta frecuencia del tipo de 75 ohm, para SDI (Interfaz digital en serie).

Cables coaxiales, diseñados para aplicaciones de alta frecuencia del tipo de 75 ohm, están recomendados para señales de vídeo analógicas.

- Cables de conexión de señales de audio

Si el aparato es compatible con las señales de audio digitales en serie AES/EBU, utilizar cables diseñados para AES/EBU.

Utilizar cables apantallados, que proporcionan un rendimiento de calidad para aplicaciones de transmisión en alta frecuencia, para señales de audio analógicas.

- Otros cables de conexión (IEEE1394, USB)

Utilizar cables apantallados, que proporcionan un rendimiento de calidad para aplicaciones de transmisión en alta frecuencia, como cables de conexión.

- Para conectar el terminal de señales DVI, utilice un cable con un núcleo de ferrita.

- Si el aparato está equipado con núcleo(s) de ferrita, tiene que conectarse al cable(s) siguiendo las instrucciones contenidas en este manual.

2. Nivel de rendimiento

El nivel de rendimiento del aparato es equivalente a o mejor respecto al nivel de rendimiento requerido por estas normas.

Sin embargo, el aparato puede quedar perjudicado por las interferencias si se está utilizando en un ambiente CEM, como una zona donde haya fuertes campos electromagnéticos (generados por la presencia de torres de transmisión de señales, teléfonos móviles, etc.). Para minimizar los efectos negativos de la interferencia en el aparato en casos como éste, se recomienda llevar a cabo las siguientes operaciones en el aparato afectado y en su ambiente de funcionamiento.

1. Colocar el aparato a cierta distancia de la fuente de la interferencia:
2. Cambiar de dirección el aparato.
3. Cambiar el método de conexión utilizado para el aparato.
4. Conectar el aparato a otra toma de corriente que no comparta su energía con otros dispositivos.

Lea esto primero

Aviso para el cable de alimentación de CA

PARA SU SEGURIDAD, LEA CUIDADOSAMENTE LO SIGUIENTE.

Este producto está equipado con 2 tipos de cable de alimentación de CA. Uno es para Europa continental, etc. y el otro es para el Reino Unido solamente.

En cada una de las zonas deberá utilizarse el cable de alimentación apropiado, ya que el otro tipo de cable no es adecuado para ello.

PARA EUROPA CONTINENTAL, ETC.

No debe utilizarse en el Reino Unido.



PARA EL REINO UNIDO SOLAMENTE

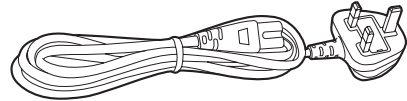

 indica información de seguridad.

Eliminación de Aparatos Viejos

Solamente para la Unión Europea y países con sistemas de reciclado.

Este símbolo en los productos, su embalaje o en los documentos que los acompañen significa que los productos eléctricos y electrónicos usadas no deben mezclarse con los residuos domésticos.

Para el adecuado tratamiento, recuperación y reciclaje de los productos viejos llévelos a los puntos de recogida de acuerdo con su legislación nacional.

Si los elimina correctamente ayudará a preservar valuosos recursos y evitará potenciales efectos negativos sobre la salud de las personas y sobre el medio ambiente.

Para más información sobre la recogida o reciclaje, por favor contacte con su ayuntamiento, su distribuidor o su proveedor.

Puede haber sanciones por una incorrecta eliminación de este residuo, de acuerdo con la legislación nacional.

Fabricado por: Panasonic Corporation, Osaka, Japón
Nombre y dirección del importador conforme a las normas de la UE:
Panasonic Marketing Europe GmbH
Panasonic Testing Centre
Winsbergring 15, 22525 Hamburg, Alemania

Lea esto primero.....	1	Operaciones básicas para los menús	17
Antes del uso	5	Ajustes de red.....	18
Perspectiva general.....	5	Ajuste de la unidad	18
Marcas comerciales y marcas comerciales registradas.....	5	Conexiones	20
Acerca de los derechos de autor y de la licencia....	5	Ejemplo de conexiones IP.....	20
Acerca de la visualización de las especificaciones nominales	5	Ejemplo de conexiones en serie	21
Renuncia de la garantía.....	5	Ajustes para la conexión con cámaras remotas ...	24
Seguridad de la red.....	5	Control de cámara de conexión directa	25
Características.....	6	Ajuste de las direcciones IP automáticamente (Ajuste automático IP)	25
Cabezales de panorámica-inclinación y cámaras compatibles	7	Cambio de las direcciones IP de los números de cámaras controlados por la unidad	32
Accesorios	7	Cambio de los números de cámaras	33
Ambiente de ordenador personal requerido.....	8	Cambio de la dirección IP del conmutador	33
Precauciones para la instalación.....	9	Borrado de las tablas de control de direcciones IP	33
Precauciones de manejo	11	Selección de las cámaras remotas que van a ser utilizadas.....	34
Partes y sus funciones	12	Apariencia	36
Panel de control	12	Especificaciones	37
Panel trasero.....	15		
Operaciones básicas de la unidad.....	16		

Cómo están configurados los manuales de instrucciones de operación del modelo

- El manual de este controlador de cámara a distancia (de aquí en adelante, “la unidad”) se divide en dos manuales: uno es el llamado <Lo básico> (este manual) y el otro es el llamado <Operaciones y ajustes> (archivo PDF). Antes de instalar la unidad, asegúrese de leer <Lo básico> para asegurarse de que la unidad esté instalada correctamente.
- Este manual explica cómo instalar la unidad, e indica detalladamente la conexión a una red y los procedimientos de ajuste. Lea las “Instrucciones de funcionamiento <Operaciones y ajustes>” (archivo PDF) en el sitio web para obtener descripciones sobre cómo operar y configurar esta unidad. (<https://pro-av.panasonic.net/manual/en/index.html>) Para leer los archivos PDF necesitará Adobe® Reader®, el cual se encuentra disponible adquiriéndolo en Adobe Systems.
- En este manual, los modelos de las unidades aparecen como se indica en la lista de abajo.

Modelo de la unidad	Modelo indicado en el manual	Modelo de la unidad	Modelo indicado en el manual
AW-HS50E	AW-HS50	AW-E860L	AW-E860
AW-HE50HE	AW-HE50	AW-PH360L	AW-PH360
AW-HE50SE	AW-HE50	AW-PH400E	AW-PH400
AW-HE100E	AW-HE100	AW-PH405E	AW-PH405
AW-HE870E	AW-HE870	AW-PH650L	AW-PH650
AW-E350E	AW-E350	AW-IF400G	AW-IF400
AW-E650E	AW-E650	AK-HC1500G	AK-HC1500
AW-E750E	AW-E750	AK-HC1800G	AK-HC1800

- En estas instrucciones, las frases “combinación de cabezal de panorámica-inclinación y cámara” y “cámara integrada con un cabezal de panorámica-inclinación” reciben colectivamente el nombre de “**cámara remota**”, excepto en los lugares en que se mencione un equipo específico.

Antes del uso

■ Perspectiva general

Esta unidad es un controlador que ha sido diseñado para controlar cámaras remotas (cámaras integradas con cabezales de panorámica-inclinación) y sistemas de cabezales de panorámica-inclinación (que consisten en cabezales de panorámica-inclinación y las cámaras que van montadas en ellos).

Mediante una conexión IP se logra un entorno de operación en el que la unidad se conecta con la cámara integrada HD AW-HE50 y el conmutador en directo compacto AW-HS50.

Cuando se utilizan las conexiones IP, la unidad se puede utilizar para controlar hasta 100 cámaras remotas.

Cuando se utilizan conexiones en serie se pueden controlar hasta cinco cámaras remotas y sistemas de cabezales de panorámica-inclinación.

■ Marcas comerciales y marcas comerciales registradas

- Microsoft, Windows, Windows Vista, Windows 7 y Internet Explorer son marcas comerciales registradas o marcas comerciales de Microsoft Corporation en los Estados Unidos y en otros países.
- Intel y Intel Core son marcas comerciales o marcas comerciales registradas de Intel Corporation o sus subsidiarias en los Estados Unidos y en otros países.
- Adobe y Reader son marcas comerciales registradas o marcas comerciales de Adobe Systems Incorporated en los Estados Unidos y/o en otros países.
- Los nombres de otras compañías y productos incluidos en este manual de instrucciones pueden ser marcas comerciales o marcas comerciales registradas de sus propietarios respectivos.

■ Acerca de los derechos de autor y de la licencia

La distribución, copiado, desensamblaje, contraposición de la compilación, contraposición de ingeniería, así como la exportación violando las leyes de exportación del software suministrado con esta unidad, quedan expresamente prohibidos.

■ Acerca de la visualización de las especificaciones nominales

El nombre, el modelo y las características eléctricas de la unidad se indican en el fondo de la unidad.

■ Renuncia de la garantía

Panasonic Corporation NO ACEPTA NINGÚN TIPO DE RESPONSABILIDAD CON PERSONAS LEGALES O FÍSICAS, A EXCEPCIÓN DEL REEMPLAZO O MANTENIMIENTO RAZONABLE DEL PRODUCTO, PARA LOS CASOS INCLUIDOS A CONTINUACIÓN, PERO SIN LIMITARSE A ELLOS:

- ① NINGÚN DAÑO O PÉRDIDA, INCLUYENDO PERO SIN LIMITARSE POR ELLO, LOS DIRECTOS O INDIRECTOS, ESPECIALES, CONSECUENTES O PUNITIVOS, QUE PUEDAN SURGIR O ESTAR RELACIONADOS CON EL PRODUCTO;
- ② HERIDAS PERSONALES NI NINGÚN TIPO DE DAÑO CAUSADO POR EL EMPLEO INADECUADO O LA OPERACIÓN NEGLIGENTE DEL USUARIO;
- ③ DESMONTAJE, REPARACIÓN O MODIFICACIÓN NO AUTORIZADOS DEL PRODUCTO POR EL USUARIO;
- ④ INCONVENIENCIAS O CUALQUIER TIPO DE PÉRDIDA DEBIDO A QUE NO SE VISUALIZAN LAS IMÁGENES, DEBIDO A CUALQUIER MOTIVO O CAUSA, INCLUYENDO CUALQUIER FALLA O PROBLEMA DEL PRODUCTO;
- ⑤ NINGÚN PROBLEMA, INCONVENIENCIA CONSECUENTE, PÉRDIDAS NI DAÑOS QUE PUEDAN SURGIR POR HABER COMBINADO EL SISTEMA CON DISPOSITIVOS DE OTRAS MARCAS;
- ⑥ CUALQUIER INCONVENIENCIA, DAÑOS O PÉRDIDAS RESULTANTE DE ACCIDENTES CAUSADOS POR UN MÉTODO DE INSTALACIÓN NO ADECUADO O CUALQUIER OTRO FACTOR QUE NO SEA UN DEFECTO DEL PROPIO PRODUCTO;
- ⑦ PÉRDIDA DE DATOS REGISTRADOS CAUSADOS POR UNA FALLA;
- ⑧ CUALQUIER DAÑO, RECLAMACIÓN, ETC. DEBIDO A PÉRDIDA O DIFUSIÓN DE LOS DATOS DE CONFIGURACIÓN GUARDADOS EN ESTA UNIDAD O EN UN ORDENADOR PERSONAL.

■ Seguridad de la red

Puesto que esta unidad se utiliza conectada a una red, deberán tenerse presente los siguientes riesgos relacionados con la seguridad.

- ① Descubrimiento o robo de información a través de esta unidad
- ② Empleo de esta unidad por personas con malas intenciones para operaciones ilegales
- ③ Interferencia o parada de esta unidad por personas con malas intenciones

Usted tiene la responsabilidad de tomar precauciones como las que hemos descrito anteriormente para protegerse contra los peligros contra la seguridad de la red.

- Emplee esta unidad en una red protegida por un servidor de seguridad, etc.
- Si se conecta esta unidad a una red que incluye varios ordenadores, asegúrese de que el sistema no esté infectado con virus informáticos ni por otros agentes maliciosos (empleando un programa antivirus actualizado, un programa contra programas espía, etc.).
- Absténgase de hacer conexiones a líneas públicas.

Características

Diseño compacto

- Esta unidad es de diseño compacto con su anchura del tamaño de media estantería (210 mm) y su profundidad del tamaño 4RU (177 mm).

La unidad es del mismo tamaño que el conmutador en directo compacto AW-HS50 (opcional), y cuando el conmutador se coloca al costado de la unidad, las dos unidades caben en una anchura de estantería completa.

Conexión IP y conexión en serie compatibles

Conexión IP

- A través de un concentrador de red (concentrador de conmutación) se pueden controlar hasta 100 cámaras remotas(*1).
- Utilizando la función de ajuste automático IP de la unidad, las direcciones IP de las cámaras remotas(*1) y el conmutador(*2) se pueden asignar y controlar automáticamente.

*1: Cámara compatible: AW-HE50

*2: Conmutador compatible: AW-HS50

- Se pueden conectar hasta cinco unidades a la misma red para controlar simultáneamente las cámaras remotas.
- Puede utilizar el Setup Software, disponible para su descarga desde el sitio web, para configurar las direcciones IP de las cámaras remotas y los conmutadores a través de esta unidad desde un ordenador personal.

Conexión en serie

- Se pueden controlar hasta cinco cámaras o sistemas de cabezales de panorámica-inclinación remotos.

Operación fácil de las cámaras

- Las operaciones de panorámica, inclinación, zoom, enfoque e iris se pueden realizar fácilmente desde la unidad.
- Los ajustes de ganancia, obturador, detalle, balance del blanco y balance del negro se pueden realizar en el menú de la LCD de la unidad. (Los elementos y el margen de ajuste cambian dependiendo de las cámaras conectadas.)

Control fácil de los datos de la memoria de preajustes de los cabezales de panorámica-inclinación

- Se pueden registrar, y recuperar posteriormente, hasta 100 juegos de datos de la memoria de preajustes de los cabezales de panorámica-inclinación.

Función de enlace con el conmutador utilizando la conexión IP

- Enlazando la unidad con un conmutador en directo compacto AW-HS50 utilizando una conexión IP para conectarlos entre sí, se puede lograr un entorno de funcionamiento altamente eficaz.

Visualización de información de la cámara

- La información de ajuste de la cámara (tal como el ajuste de la ganancia y del iris del objetivo) importada por la unidad se puede mostrar en la imagen AUX enviada desde el conmutador o en la pantalla de visualización múltiple dividida.

Información de señalización importada

- La información de señalización ON AIR del conmutador se importa, y los indicadores de señalización (encima de los botones CAMERA STATUS/SELECTION) del panel se encienden.

Selección de material de bus

- Los materiales de bus del conmutador se pueden seleccionar desde la unidad. Estos materiales se pueden cambiar pulsando el botón CAMERA STATUS/SELECTION.

Buses de control compatibles:
AUX, PVW, PinP, KEY-F

Con una acción de un solo paso para operar estos botones, la pantalla de múltiples vistas del conmutador se puede cambiar a visualización en pantalla completa en la que mostrar las imágenes de la cámara. (Función de ayuda al enfoque)

Buses de control compatibles: AUX

Cambios de parámetros

- Utilizando la palanca PAN/TILT o el botón ZOOM de la unidad se pueden cambiar la posición PinP y otros parámetros del conmutador.

Cabezales de panorámica-inclinación y cámaras compatibles

■ Cámaras remotas compatibles (cámaras integradas con un cabezal de panorámica-inclinación)

AW-HE100, AW-HE50

■ Cabezales de panorámica-inclinación compatibles

AW-PH360, AW-PH405, AW-PH650, AW-PH400 (AW-IF400 necesario)

■ Cámaras compatibles (deberán combinarse con el cabezal de panorámica-inclinación compatible)

AW-HE870, AW-E860, AW-E750, AW-E650, AW-E350, AK-HC1500, AK-HC1800

Notas

- Antes de la utilización, asegúrese de establecer los márgenes de movimiento (limitadores).
- Cuando se utilicen las conexiones en serie para la unidad y las cámaras remotas o para los sistemas de cabezales de panorámica-inclinación, los cables podrán extenderse hasta los 1000 metros.

En estas instrucciones, las frases “combinación de cabezal de panorámica-inclinación y cámara” y “cámara integrada con un cabezal de panorámica-inclinación” reciben colectivamente el nombre de “**cámara remota**” excepto en los lugares en que se refieran al equipo específico.

Accesorios

Verifique que dispone de los accesorios siguientes.

Adaptador de CA 1
Cable de alimentación 2

Ambiente de ordenador personal requerido

Utilice el software compatible con esta unidad en un entorno de ordenador central que cumpla las siguientes condiciones.

CPU	Se recomienda Intel® Core™2 DUO 2,4 GHz o más rápida
Memoria	Windows® XP: 512 MB o más Microsoft® Windows Vista®, Microsoft® Windows® 7: 1 GB o más
Función de red	10BASE-T o 100BASE-TX
Función de visualización de imagen	Resolución: 1024 × 768 píxeles o más Generación de color: True Color (24 bits o más)
Sistema operativo compatibles	Microsoft® Windows® XP, Microsoft® Windows Vista®, Microsoft® Windows® 7
Unidad de disco duro	Un mínimo de 50 MB de memoria
Otros	Adobe® Reader® (para ver las instrucciones de funcionamiento disponibles en el sitio web)

Precauciones para la instalación

● Además de seguir las indicaciones de las “Lea esto primero”, tome también las precauciones siguientes.

Asegúrese absolutamente de solicitar a su concesionario que le haga los trabajos de instalación y conexión de la unidad.

Conexión de la alimentación

- Asegúrese absolutamente de utilizar sólo el cable de alimentación y el adaptador de CA suministrados con la unidad.
- Asegúrese absolutamente de conectar el terminal de tierra (SIGNAL GND) de la parte posterior de la unidad al sistema de puesta a tierra.
- Cuando la unidad no vaya a ser utilizada durante mucho tiempo, desconecte su alimentación y desenchufe la clavija de alimentación de la toma de CA.
- Para impedir que la clavija de CC se desconecte, asegure el cable del adaptador de CA con la abrazadera del cable.

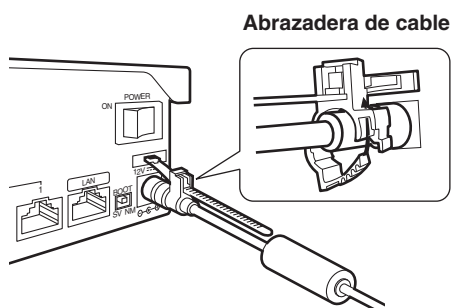

● Cómo asegurar la clavija de CC (vista lateral)

- ① Asegure sin apretar la abrazadera del cable

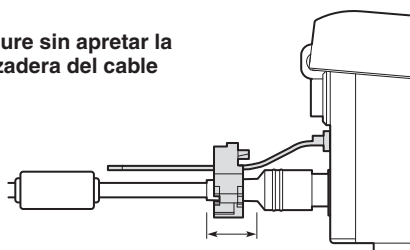

Asegure sin apretar la abrazadera del cable en el área mostrada arriba.

- ② Apriete la abrazadera del cable

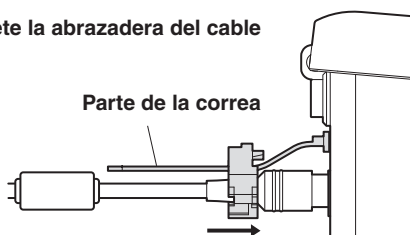

Sujete la parte de la correa, deslice la abrazadera del cable hasta que deje de moverse y luego asegúrela firmemente.

Precauciones para la instalación

¡Maneje cuidadosamente la unidad!

- La caída de la unidad o exponerla a impactos o vibraciones fuertes puede ser causa de problemas y/o fallos en el funcionamiento.

¡No permita que ningún objeto extraño entre en la unidad!

- Dejar que entre agua, artículos metálicos, restos de comida u otros objetos extraños en la unidad puede causar un incendio y/o descargas eléctricas.

Elección del lugar de instalación

- Esta unidad ha sido diseñada para ser utilizada en interiores solamente.
- Instale la unidad en una superficie que sea lo suficientemente fuerte, estable y nivelada.
- Asegúrese de dejar un espacio libre de 100 mm como mínimo alrededor de las aberturas delanteras para evitar obstruir la ventilación.
En particular, deje un espacio suficiente entre la ventilación y los cables cuando instale la unidad en un panel o en una mesa.
- No instale la unidad de manera que sus cables y otros accesorios puedan ser dañados fácilmente.
- No instale la unidad en un lugar frío donde las temperaturas puedan alcanzar menos de 0 °C ni en un lugar caliente donde la temperatura pueda superar los 40 °C.
- Evite instalar la unidad donde quede expuesta a la luz solar directa o al aire caliente que sale expulsado de otros productos.
- La instalación de la unidad en un lugar húmedo, polvoriento o propenso a las vibraciones puede dar origen a problemas.

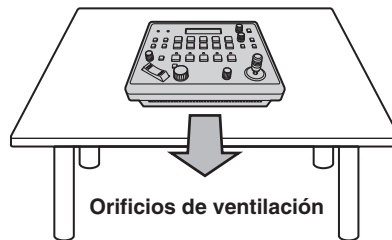

Precauciones de manejo

● Además de seguir las indicaciones de las “Lea esto primero”, tome también las precauciones siguientes.

Maneje el producto cuidadosamente.

No deje caer el producto ni lo someta a sacudidas o vibraciones fuertes.

No lleve ni desplace más de un producto agarrado por la palanca PAN/TILT.

Esto es importante para impedir que se produzca problemas.

Utilice el producto dentro de una temperatura ambiental de 0 °C a 40 °C.

Evite utilizar el producto en un lugar frío, a menos de 0 °C, o en un lugar caliente, a más de 40 °C, porque la temperatura demasiado baja o alta afectará adversamente a los componentes del interior del producto.

Desconecte la alimentación antes de conectar o desconectar cables.

Antes de enchufar o desenchufar cables, asegúrese de desconectar la alimentación.

Evite la humedad y el polvo.

Evite utilizar el producto en un lugar húmedo o polvoriento, porque la humedad y el polvo causarán daños en los componentes internos.

Mantenimiento

Limpie el producto pasando un paño seco. Para eliminar las manchas difíciles, moje un paño en una solución diluida de detergente de cocina (neutro), escúrralo bien y páselo suavemente por el producto. Luego, después de pasar un paño húmedo por el producto, vuelva a pasar por él un paño seco.

Aviso

- Evite utilizar bencina, diluyentes de pintura y otros líquidos volátiles.
- Si va a utilizarse un paño de limpieza químico, lea atentamente las precauciones para su utilización.

Cuando tire el producto

Cuando tire el producto al final de su vida de servicio, póngase en contacto con un contratista especializado para tirarlo de la forma adecuada y proteger así el medio ambiente.

Acerca de las piezas consumibles

- Adaptador de CA:

La unidad de alimentación es una pieza consumible.

Como regla general, sustitúyala una vez cada 5 años más o menos (cuando haya funcionado durante 15 horas diarias).

El periodo tras el cual deberán sustituirse las piezas consumibles depende de las condiciones de funcionamiento.

Cuando llegue el momento de sustituir una de esas piezas, asegúrese de solicitar a su concesionario que le haga la sustitución.

Partes y sus funciones

Panel de control

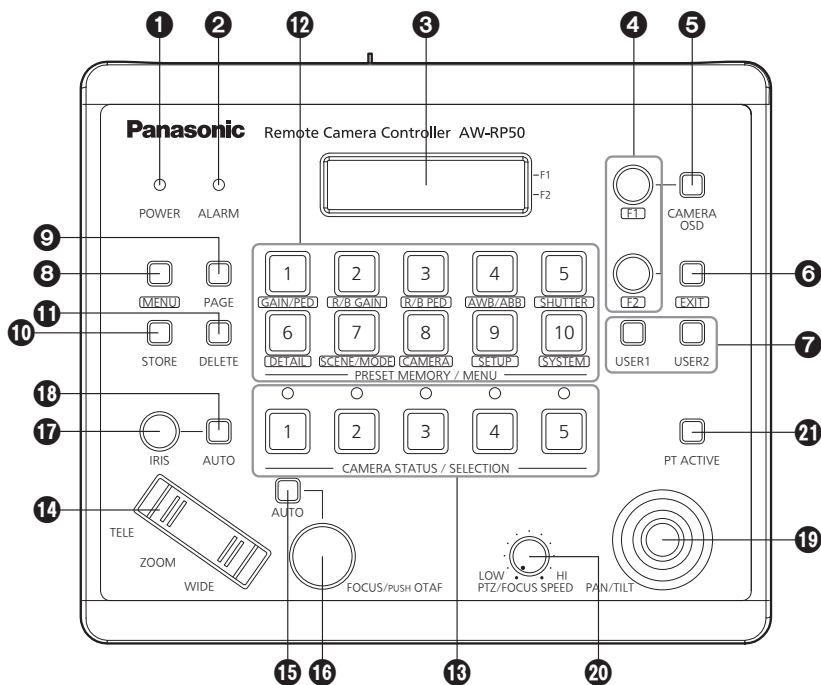

1 Indicador POWER [POWER]

Este indicador se enciende cuando el interruptor POWER (22) del panel trasero se pone en ON mientras se suministra alimentación al conector DC IN.

2 Indicador ALARM [ALARM]

Este indicador se enciende cuando hay algún problema con la alimentación (caída de tensión, por ejemplo).

También se enciende cuando se ha recibido una alarma (alarma de ventilador de refrigeración o error de panorámica-inclinación) procedente de una cámara remota.

☞ Consulte “Comprobación de la información de alarma del equipo” (<Operaciones y ajustes> Instrucciones de funcionamiento).

Cuando se haya encendido el indicador de alarma, deje de utilizar la unidad inmediatamente, y asegúrese de contactar con su concesionario. Continuar utilizando la unidad incluso después de producirse una alarma puede causar fallos en el funcionamiento de la unidad.

La información de alarma se puede enviar a un aparato externo desde el conector TALLY/GPI de la unidad (25).

3 Panel LCD

Los estados de los ajustes actuales se visualizan en este panel.

4 Dial F1, dial F2 [F1, F2]

Estos diales se giran para cambiar los valores de menús, y se pulsan para establecer los cambios que se han hecho.

El dial F1 se utiliza para operar los elementos visualizados en la parte superior del panel LCD, y el dial F2 se utiliza para operar los elementos visualizados debajo.

Lo que aparece en las visualizaciones de las pantallas de las cámaras remotas y cómo se realizan las operaciones cambia dependiendo del tipo de la cámara.

☞ Consulte “Utilización de los elementos de menú de la cámara remota seleccionada” (<Operaciones y ajustes> Instrucciones de funcionamiento).

5 Botón CAMERA OSD [CAMERA OSD]

Cuando se mantiene pulsado el botón CAMERA OSD, su indicador se enciende, y el menú en pantalla de la cámara remota seleccionada se visualiza como imagen de salida de la cámara remota.

Cuando se mantiene pulsado el botón de nuevo mientras el indicador está encendido, el menú se borra, y el indicador se apaga.

Partes y sus funciones

6 Botón EXIT [EXIT]

Pulse este botón durante las operaciones con menú para volver al nivel jerárquico anterior.

7 Botones USER [USER1, USER2]

Las funciones de algunos de los elementos de ajuste de los menús se pueden asignar a [USER1] y [USER2] para ser recuperados más adelante.

☞ Consulte “Ajuste de los botones USER” (<Operaciones y ajustes> Instrucciones de funcionamiento).

8 Botón MENU [MENU]

Pulse este botón para recuperar los menús utilizando los botones PRESET MEMORY/MENU (12).

Cuando se pulse de nuevo este botón mientras su indicador está encendido, el menú se borra, y el indicador se apaga.

Indicador del botón ON:

Las operaciones del menú tienen efecto.

Indicador del botón OFF:

Las operaciones del menú no tienen efecto.

☞ Consulte “Operaciones básicas para los menús”.

9 Botón PAGE [PAGE]

Pulse este botón para especificar la memoria de preajustes de la cámara remota.

Cuando se pulsa este botón se enciende su indicador, y el modo para seleccionar la página de la memoria de preajustes se establece.

En este modo, pulse uno de los botones PRESET MEMORY/MENU (12) y especifique el número de página.

A continuación, especifique el número de la página utilizando uno de los botones PRESET MEMORY/MENU.

☞ Consulte “Ajuste y operación de las memorias de preajustes” (<Operaciones y ajustes> Instrucciones de funcionamiento).

10 Botón STORE [STORE]

Pulse este botón para registrar los datos de la memoria de preajustes de la cámara remota actualmente seleccionada.

Cuando se pulse de nuevo mientras su indicador está encendido, el menú se borra y el indicador se apaga.

Indicador del botón ON:

El modo de registro de los datos de la memoria de preajustes se establece.

Indicador del botón OFF:

El modo de registro de los datos de la memoria de preajustes se cancela.

☞ Consulte “Ajuste y operación de las memorias de preajustes” (<Operaciones y ajustes> Instrucciones de funcionamiento).

11 Botón DELETE [DELETE]

Pulse este botón para eliminar los datos de la memoria de preajustes de la cámara remota actualmente seleccionada.

Cuando se pulse de nuevo mientras su indicador está encendido, el menú se borra y el indicador se apaga.

Indicador del botón ON:

El modo de eliminación de los datos de la memoria de preajustes se establece.

Indicador del botón OFF:

El modo de eliminación de los datos de la memoria de preajustes se cancela.

☞ Consulte “Ajuste y operación de las memorias de preajustes” (<Operaciones y ajustes> Instrucciones de funcionamiento).

12 Botones PRESET MEMORY/MENU [PRESET MEMORY/MENU]

Utilice estos botones para recuperar los datos de la memoria de preajustes y recuperar menús.

13 Botones CAMERA STATUS/SELECTION [CAMERA STATUS/SELECTION]

Utilice estos botones para seleccionar hasta cinco cámaras remotas.

Indicador del botón ON:

La cámara remota correspondiente se selecciona.

Indicador del botón OFF:

La selección de la cámara remota correspondiente se cancela.

Utilizando el menú, hasta 100 cámaras remotas se pueden dividir en grupos, de 1 a 20, y luego se pueden registrar y controlar. Los estados de las cámaras remotas asignadas a los botones 1 a 5 se pueden identificar utilizando los indicadores posicionados encima de los botones.

☞ Consulte “Selección de las cámaras remotas que van a ser utilizadas”.

14 Botón ZOOM [ZOOM]

Se utiliza para ajustar el zoom del objetivo.

Cuando se pulsa el extremo TELE:

Ajuste de telefoto

Cuando se pulsa el extremo WIDE:

Ajuste de granangular

La velocidad del zoom cambia dependiendo del grado de presión ejercida sobre el botón.

Partes y sus funciones

15 Botón de enfoque automático [AUTO]

Pulse este botón para controlar automáticamente el enfoque.

Indicador del botón ON:

Enfoque automático

Indicador del botón OFF:

Enfoque manual

Durante el enfoque automático, la operación del dial FOCUS/PUSH OTAF (16) no tendrá ningún efecto.

- Esta función se activa cuando las cámaras remotas están equipadas con una función de enfoque automático.

Si no se dispone de función de enfoque automático, haga el enfoque manualmente (en cuyo caso, el indicador del botón deberá estar en OFF, es decir, apagado).

- Cuando utilice un objetivo equipado con una función de extensor para la cámara remota, la función de extensor también se podrá cambiar entre ON y OFF pulsando el botón de enfoque automático.

Indicador de botón ON:

La función de extensor está activada.

Indicador de botón OFF:

La función de extensor está desactivada.

(Para conocer detalles sobre cómo conectar los cables de control del objetivo al cabezal de panorámica e inclinación, consulte las Instrucciones de funcionamiento del mismo.)

16 Dial FOCUS/PUSH OTAF [FOCUS/PUSH OTAF]

Utilice este dial para controlar manualmente el enfoque.

Cuando se gira hacia la derecha:

El enfoque se mueve hacia el extremo más alejado.

Cuando se gira hacia la izquierda:

El enfoque se mueve hacia el extremo más cercano.

Cuando se pulsa el dial, el enfoque automático se inicia temporalmente, y el motivo que está siendo filmado queda enfocado. (OTAF)

Durante el enfoque automático (mientras el indicador del botón de enfoque automático (15) está encendido), la operación de este dial no tendrá efecto.

OTAF: enfoque automático de un toque

17 Dial IRIS [IRIS]

Utilice este dial para controlar manualmente el iris del objetivo.

Cuando se gira hacia la derecha:

El iris del objetivo se abre más y más.

Cuando se gira hacia la izquierda:

El iris del objetivo se cierra más y más.

Cuando se mantiene pulsado:

El iris del objetivo se cierra.

Durante el ajuste automático del iris (mientras el indicador del botón de iris automático (18) está encendido), la operación de este dial no tendrá ningún efecto.

Ajuste del nivel de convergencia del iris automático

Cuando la unidad está en modo de iris automático (el botón de iris automático está encendido), el nivel de convergencia del iris automático de una cámara remota puede ajustarse con el dial IRIS de la unidad.

18 Botón de iris automático [AUTO]

Pulse este botón para controlar automáticamente el iris del objetivo.

Indicador del botón ON:

Iris automático

Indicador del botón OFF:

Iris manual

Durante el control automático del iris, la operación de este dial del iris (17) no tendrá ningún efecto.

19 Palanca PAN/TILT [PAN/TILT]

Utilice esta palanca para controlar el sentido de movimiento de las cámaras remotas.

Cuando se inclina hacia la izquierda o la derecha:

Las cámaras se mueven hacia la izquierda o hacia la derecha.

Cuando se inclina hacia usted o alejándose de usted:

Las cámaras se mueven hacia arriba o hacia abajo.

La velocidad de movimiento cambia dependiendo del ángulo con que se mueve la palanca.

20 Dial PTZ/FOCUS SPEED [PTZ/FOCUS SPEED]

Utilice este dial para ajustar la velocidad a la que se controlan las operaciones (panorámica, inclinación, enfoque) de las cámaras remotas.

Cuando se gira hacia la derecha:

Operación a alta velocidad

Cuando se gira hacia la izquierda:

Operación a baja velocidad

21 Botón PT ACTIVE [PT ACTIVE]

Mantenga pulsado este botón para cambiar entre la activación y la desactivación de las operaciones de la palanca PAN/TILT.

Indicador de botón encendido o parpadeando:

Las operaciones de la palanca PAN/TILT tienen efecto.

Indicador del botón OFF:

Las operaciones de la palanca PAN/TILT no tienen efecto.

- Cuando se ha establecido [P/T/Z/F] mediante operaciones de menú (menú [SETUP] → [OPERATE] → elemento [PT ACTIVE]), la activación y desactivación de la operación cambian no sólo para la palanca PAN/TILT, sino también para el botón ZOOM, el botón de enfoque automático y el dial FOCUS/PUSH OTAF. Consulte "Ajuste de las funciones" (<Operaciones y ajustes> Instrucciones de funcionamiento).
- Cuando el indicador del botón PT ACTIVE está parpadeando, la palanca PAN/TILT y el botón ZOOM se pueden usar para controlar los parámetros del conmutador.
- Cuando se ha seleccionado "Button Select" mediante operaciones de menú (menú [SETUP] → [SW LINK] → elemento [PT/LEVER]), las aplicaciones de control de la palanca PAN/TILT y el botón ZOOM se pueden cambiar. Consulte "Ajuste de las funciones cuando se enlaza la unidad con el conmutador" (<Operaciones y ajustes> Instrucciones de funcionamiento).

Partes y sus funciones

■ Panel trasero

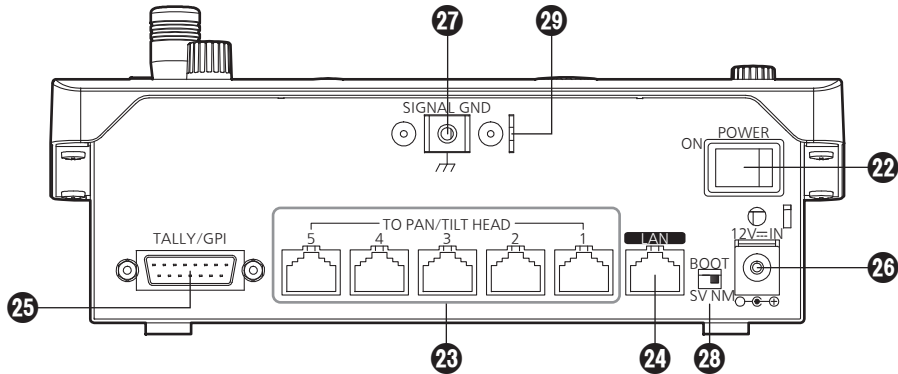

22 Interruptor POWER [POWER]

Cuando el interruptor POWER se pone en la posición ON, el indicador POWER (1) se enciende y la unidad se puede operar.

23 Conectores TO PAN/TILT HEAD 1 a 5 [TO PAN/TILT HEAD 1 a 5] (RJ-45)

Conecte las cámaras remotas a estos conectores utilizando cables rectos (categoría 5 o superior).

24 Conector LAN [LAN] (RJ-45) (10BASE-T/100BASE-TX)

Conecte la cámara remota, el conmutador o el ordenador anfitrión que es compatible con las conexiones IP a este conector utilizando un cable LAN.

Cuando conecte directamente un aparato a la unidad, utilice un cable de cruce (categoría 5 o superior).

Cuando haga la conexión a través de un concentrador (concentrador de conmutación) u otro aparato, utilice un cable recto (categoría 5 o superior).

25 Conector de entrada/salida TALLY/GPI [TALLY/GPI]

(D-sub de 15 contactos, hembra, rosca en pulgadas)

☞ Consulte "Control de interfaz para aparatos externos" (<Operaciones y ajustes> Instrucciones de funcionamiento).

26 Conector DC IN [12V IN] (12 V CC)

El adaptador de CA provisto con la unidad se conecta a este conector.

27 Terminal de tierra [SIGNAL GND]

Conecte este terminal a la toma de tierra del sistema.

28 Conmutador SERVICE [SV/NM]

Este conmutador se utiliza con fines de mantenimiento. Normalmente se deja en la posición "NM".

29 Accesorio para atar un alambre antirrobo

En este accesorio, para evitar el robo, se puede atar un alambre antirrobo de venta en el comercio.

Operaciones básicas de la unidad

1 Conecte la alimentación de la unidad.

Ponga el interruptor POWER en la posición ON. Ahora se suministra alimentación a la unidad y se enciende el indicador POWER.

- Sin embargo, cuando se haya seleccionado [CAMERA] → [POWER] → AUTO ON y se seleccione "On" como ajuste del elemento AUTO ON, la orden de conexión de la alimentación se enviará automáticamente para las cámaras remotas controladas por el elemento [SYSTEM] → CAM IP ADR.

2 Seleccione las cámaras remotas.

Seleccione las cámaras remotas que va a controlar utilizando los botones CAMERA STATUS/SELECTION.

3 Ajuste el sentido en el que van a apuntar las cámaras remotas.

Utilice la palanca PAN/TILT para ajustar el sentido en el que van a apuntar las cámaras remotas.

4 Ajuste el zoom.

Utilice el botón ZOOM para ajustar el zoom del objetivo.

Cuando se pulsa el lado TELE, el zoom se pone en el modo de telefoto; y cuando se pulsa el lado WIDE, el zoom se pone en el modo de granangular.

5 Ajuste el iris del objetivo.

Utilice el dial IRIS para ajustar el iris del objetivo.

- Mientras está siendo ajustado el iris del objetivo se visualiza un medidor de nivel en el panel LCD. (Lo que se visualiza en el medidor de nivel es un valor aproximado.)

IRIS

--*---+-----

Nota

Cuando se realizan ajustes para una cámara remota desde múltiples controladores de cámaras remotas AW-RP50, el medidor de nivel puede que no muestre las indicaciones correctas.

6 Ajuste el enfoque.

Gire el dial FOCUS/PUSH OTAF y ajuste el enfoque del objetivo.

Cuando se pulsa el dial durante el enfoque manual, el modo de enfoque automático se establece temporalmente, y el motivo se enfoca automáticamente.

- El OTAF (ajuste automático de un toque) tiene efecto para las cámaras remotas que están equipadas con la función OTAF.

7 Desconecte la alimentación de la unidad.

Ponga el interruptor POWER en la posición OFF. La alimentación de la unidad se desconecta y el indicador POWER se apaga.

- Aunque se desconecte la alimentación de la unidad, la alimentación de las cámaras remotas conectadas no se desconecta.

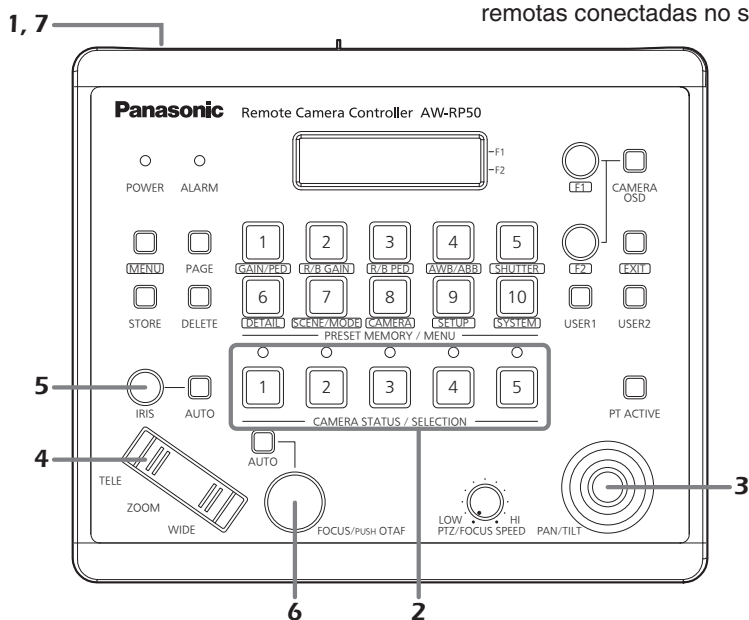

Para conocer las operaciones detalladas, consulte las instrucciones de funcionamiento — <Operaciones y ajustes>.

Operaciones básicas para los menús

1 Ponga el botón MENU en ON.

Pulse el botón MENU y encienda su indicador.

2 Seleccione el menú deseado.

Pulse el botón PRESET MEMORY/MENU correspondiente y encienda su indicador. Para conocer detalles de los menús asignados a estos botones, consulte la "Tabla de elementos de menús" (<Operaciones y ajustes> Instrucciones de funcionamiento).

El menú seleccionado se visualiza en el panel LCD.

3 Cambie los ajustes utilizando el dial F1 y el dial F2.

Utilice el dial F1 y el dial F2 para seleccionar los menús y cambiar los ajustes.

Utilice el dial F1 para las operaciones en las que se emplean los elementos visualizados en la línea superior del panel LCD.

Utilice el dial F2 para las operaciones en las que se emplean los elementos visualizados en la línea inferior del panel LCD.

- Pulse el botón EXIT para poner el menú en su nivel jerárquico anterior.
- Cuando se visualiza la flecha hacia abajo "↓" para un elemento de ajuste, esto significa que el valor mostrado se establecerá y el ajuste se reflejará cuando se pulse el dial F1 o el dial F2.

1 . GROUP SELECT



- Cuando no se visualiza la flecha hacia abajo "↓" para un elemento de ajuste, esto significa que el valor mostrado se establecerá y el ajuste se reflejará cuando se gire el dial F1 o el dial F2.

R GAIN : ±0 ← Dial F1
B GAIN : ±0 ← Dial F2

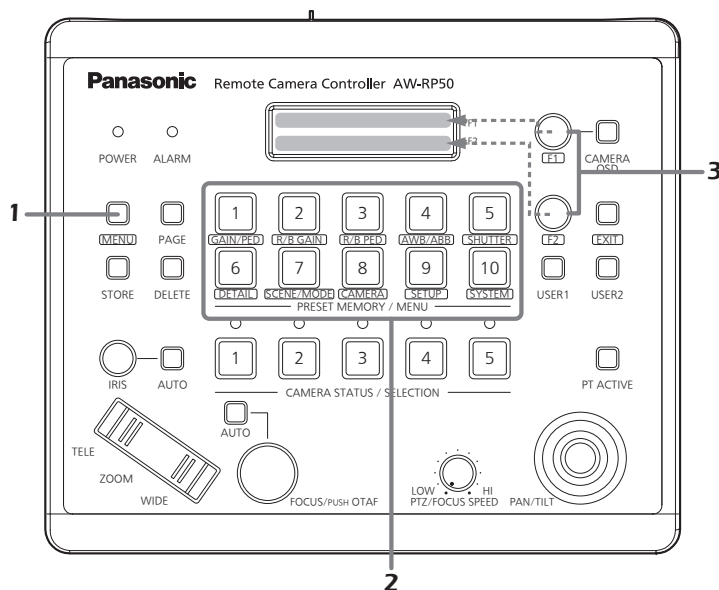

Para conocer las operaciones detalladas, consulte las instrucciones de funcionamiento — <Operaciones y ajustes>.

Ajustes de red

Esta sección describe cómo se establece la red de la unidad.

Nota

No es posible realizar la operación correcta si ya existe la misma dirección IP en la misma red. Ajuste las direcciones IP de forma que no sean las mismas que las direcciones IP existentes.

■ Ajuste de la unidad

Los ajustes de la unidad se establecen utilizando el menú [SYSTEM].

Establezca la dirección IP, la máscara de red secundaria y la puerta de acceso predeterminada. Primero se describirán las operaciones básicas con menús.

1 Ponga el botón MENU en ON.

Pulse el botón MENU y encienda su indicador.

2 Ponga el botón PRESET MEMORY/MENU 10 (SYSTEM) en ON.

Cuando se pulsa el botón y su indicador está encendido, el menú [SYSTEM] se visualiza en el panel LCD.

[1]CAMERA CTL ▼

3 Gire el dial F1 y visualice el menú [NETWORK].

[6]NETWORK ◆

4 Pulse el dial F1.

1. IP ADDRESS ▼
192↓168.000.009

5 Gire el dial F1 y visualice el elemento de ajuste deseado.

1. IP ADDRESS ▼
192↓168.000.009



2. SUBNETMASK ◆
255↓255.255.000



3. GATEWAY ◆
192↓168.000.001



4. MAC ADDRESS ▲

6 Gire el dial F2 y seleccione el ajuste.

2. SUBNETMASK ◆
255↓255.255.000

7 Pulse el dial F2 y cambie el ajuste.

2. SUBNETMASK ◆
255.255↓255.000

Introduzca todos los ajustes, a excepción de la dirección MAC, en cuatro bloques de números. Cuando la introducción avance al último bloque y se pulse el dial F2, la dirección IP habrá quedado introducida.

2. SUBNETMASK ◆
255.255.255.000↓

- La dirección MAC sólo se visualiza, no se puede cambiar.

Nota

Para que los ajustes tengan efecto, la unidad deberá reiniciarse. Desconecte la alimentación y luego vuelva a conectarla.

Ajustes de red

Ajuste de la dirección IP

En el menú [SYSTEM], seleccione el menú [NETWORK] y visualice [IP ADDRESS]. Luego utilice el dial F2 para establecer la dirección IP. Seleccione un ajuste que no sea el mismo que el ajuste IP de otro aparato.

1. IP ADDRESS ▼
192↓168.000.009

Si se utiliza más de una vez la misma dirección IP, el mensaje "IP Duplicate!" se visualizará en el panel LCD.

1. IP ADDRESS ▼
IP Duplicate!

Si la dirección IP no es correcta se visualizará el mensaje siguiente en el panel LCD.

Unavailable
network setting

Notas

- La unidad deberá reiniciarse para que el ajuste tenga efecto. Desconecte la alimentación de la unidad y luego vuelva a conectarla.
- Consulte al administrador de la red antes de ajustar la dirección IP.

Ajuste de la máscara de red secundaria

En el menú [SYSTEM], seleccione el menú [NETWORK] y visualice [SUBNETMASK]. Luego utilice el dial F2 para establecer la máscara de red secundaria.

2. SUBNETMASK ◆
255↓255.255.000

Si la máscara de red secundaria no es correcta se visualizará el mensaje siguiente en el panel LCD.

Unavailable
network setting

Nota

La unidad deberá reiniciarse para que el ajuste tenga efecto. Desconecte la alimentación de la unidad y luego vuelva a conectarla.

Ajuste de la puerta de acceso predeterminada

En el menú [SYSTEM], seleccione el menú [NETWORK] y visualice [GATEWAY]. Luego utilice el dial F2 para establecer la puerta de acceso.

3. GATEWAY ◆
192↓168.000.001

Si la puerta de acceso predeterminada no es correcta se visualizará el mensaje siguiente en el panel LCD.

Unavailable
network setting

Nota

La unidad deberá reiniciarse para que el ajuste tenga efecto. Desconecte la alimentación de la unidad y luego vuelva a conectarla.

Ajuste del número de puerto

Establezca el número de puerto para la cámara remota. En el menú [SYSTEM], seleccione [CAM PORT] y visualice [PORT:CAM1] a [PORT:CAM100], y luego utilice el dial F2 para establecer el número de puerto.

1. PORT:CAM1 ▼
80↓

Ajuste de la dirección MAC

En el menú [SYSTEM], seleccione el menú [NETWORK] y visualice [MAC ADDRESS].

4. MAC ADDRESS ▲

Conexiones

■ Ejemplo de conexiones IP

● Conexiones con la AW-HE50 y AW-HS50

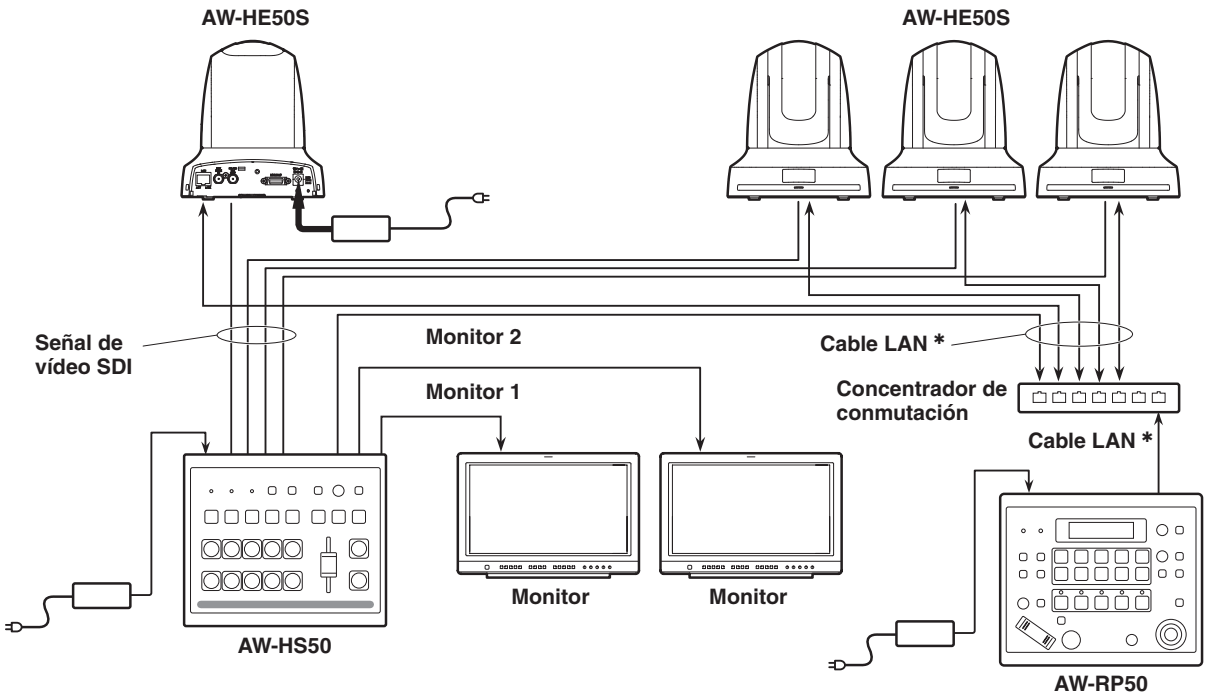

● Conexión de un número múltiple de unidades con unidades AW-HE50

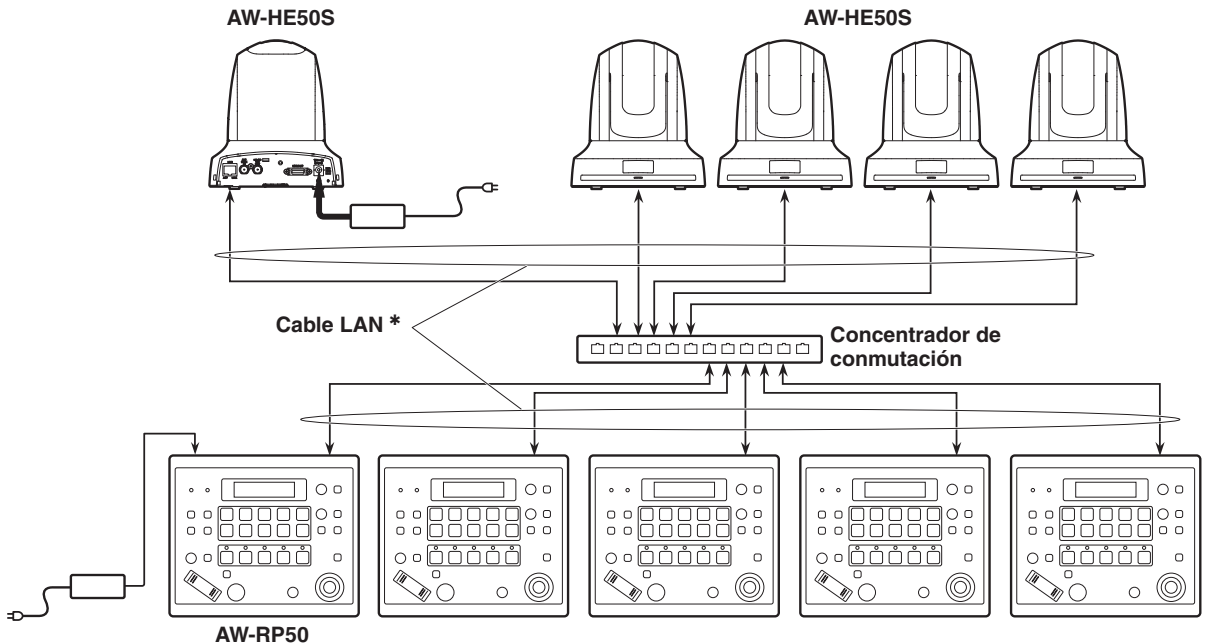

*: Utilice cables rectos (categoría 5 o superior) para estas conexiones.

Conexiones

■ Ejemplo de conexiones en serie

● Conexión con la AW-HE50

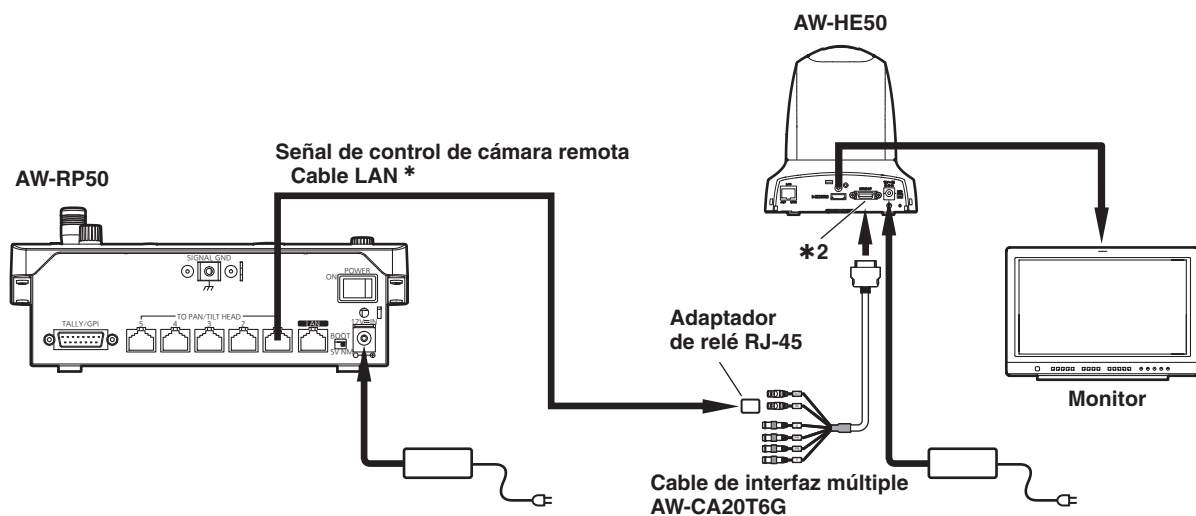

*1: Utilice cables rectos (categoría 5 o superior) para estas conexiones.
*2: Para hacer la conexión en serie con la AW-HE50 se necesita el cable de interfaz múltiple (AW-CA20T6G).

● Conexión con la AW-HE100

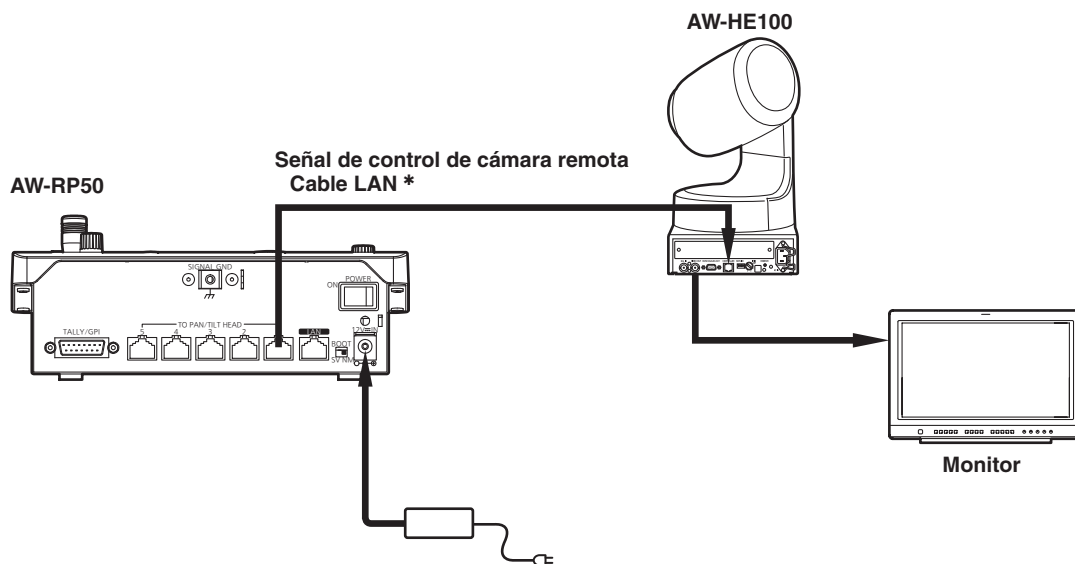

*: Utilice cables rectos (categoría 5 o superior) para estas conexiones.

Conexiones

● Conexiones con el AW-PH400 y la cámara

Modelo de cámara:

AW-HE870, AW-E860, AW-E750, AW-E650, AW-E350, AK-HC1500 o AK-HC1800

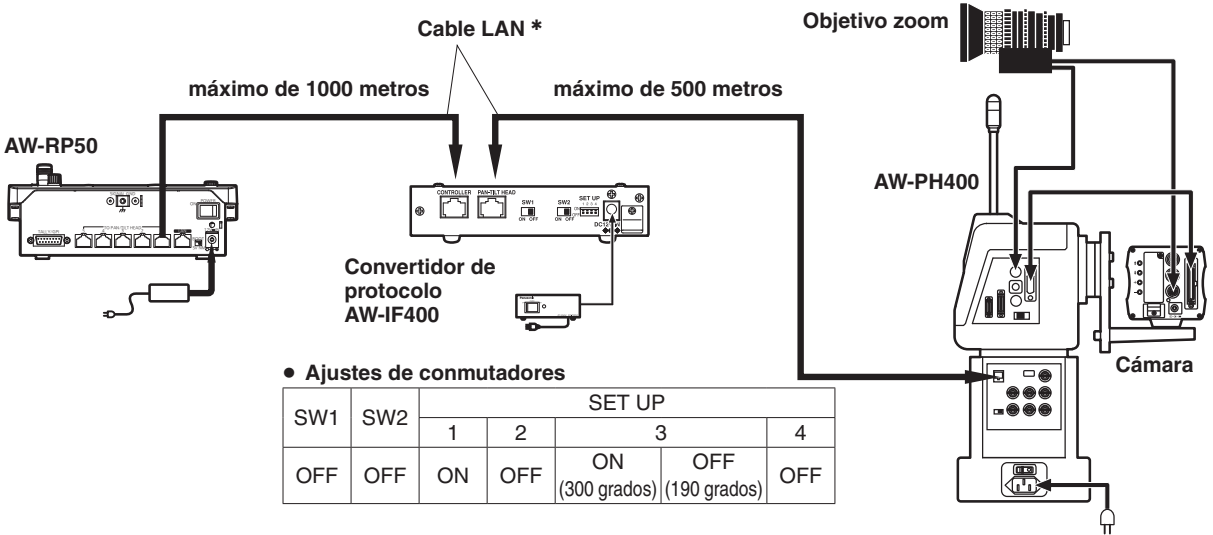

● Conexiones con el AW-PH405 y la cámara

Modelo de cámara:

AW-HE870, AW-E860, AW-E750, AW-E650, AW-E350, AK-HC1500 o AK-HC1800

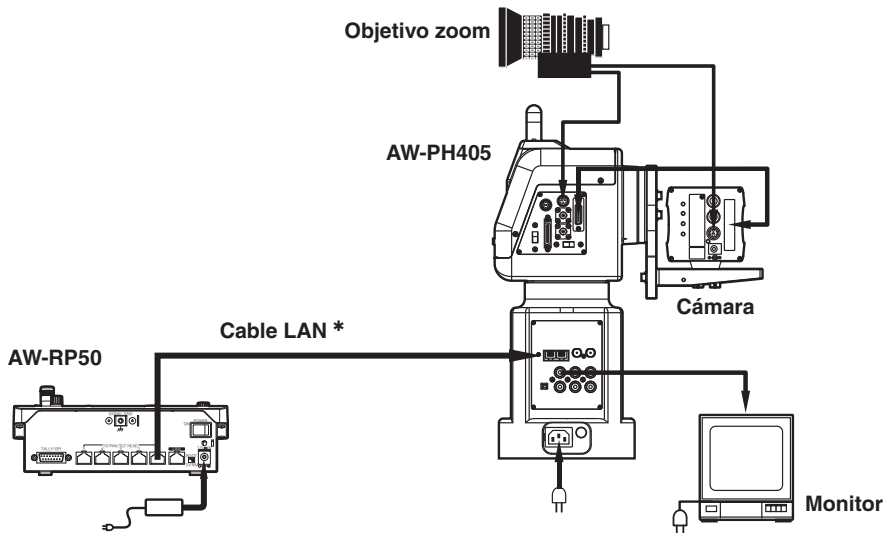

*: Utilice cables rectos (categoría 5 o superior) para estas conexiones.

ESPAÑOL

Conexiones

● Conexión con el AW-PH650

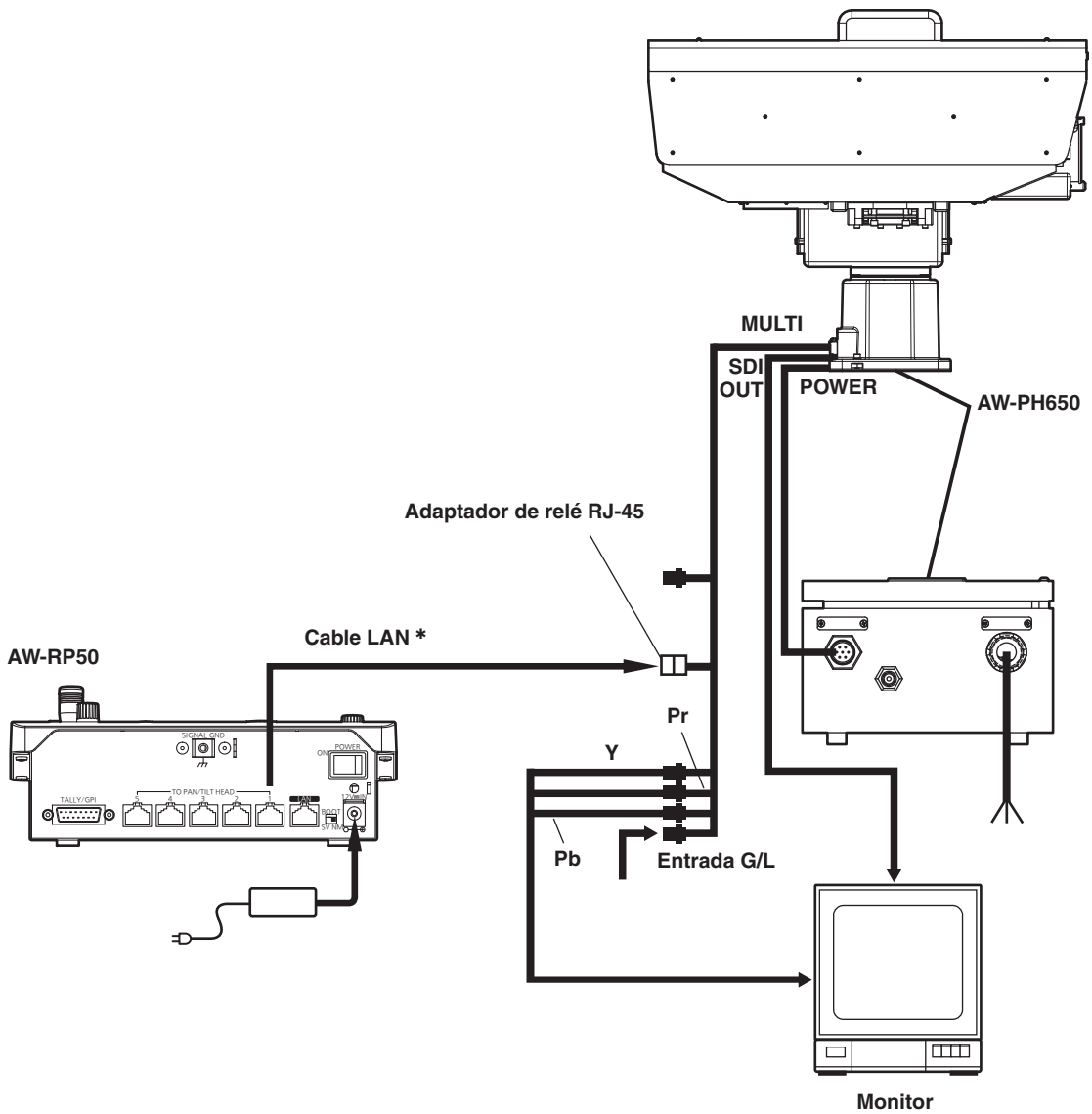

*: Utilice cables rectos (categoría 5 o superior) para estas conexiones.

Conexiones

Hay dos procedimientos para hacer los ajustes de las conexiones, y éstos se describen en “Ajustes para la conexión con cámaras remotas” y en “Ajustes para la conexión con el conmutador”.

Hay dos series de pasos que se deben tomar para los “Ajustes para la conexión con cámaras remotas”.

- Método de ajuste utilizando la unidad (Consulte los elementos siguientes.)
 - ☞ “Ajustes para la conexión con cámaras remotas”
 - ☞ “Ajuste de las direcciones IP automáticamente (Ajuste automático IP)”
 - ☞ “Cambio de las direcciones IP de los números de cámaras controlados por la unidad”
 - ☞ “Cambio de los números de cámaras”
- Método de ajuste utilizando el “Setup Software”
 - ☞ Consulte “Software de ajuste” (<Operaciones y ajustes> Instrucciones de funcionamiento). El “Setup Software” está disponible para su descarga en el siguiente sitio web.
<https://pro-av.panasonic.net/>

Los “Ajustes para la conexión con el conmutador” se establecen utilizando la unidad.

- ☞ Consulte “Ajuste de enlace con el conmutador” (<Operaciones y ajustes> Instrucciones de funcionamiento).

Además, cuando comparta la información sobre los ajustes de conexión de la cámara remota entre varios AW-RP50 (hasta 5) en la misma red, opere utilizando el “Setup Software” que puede descargar desde el sitio web.

- ☞ Consulte “Para guardar y cargar datos” en la sección del “Software de ajuste” de (<Operaciones y ajustes> Instrucciones de funcionamiento).

Notas

- Todas las cámaras remotas están ajustadas con la misma dirección IP cuando salen de la fábrica.
Si se conectan múltiples cámaras remotas sin hacer ningún cambio en los ajustes de IP hechos en la fábrica y luego se utilizan usando los controles de esta unidad, las cámaras no funcionarán correctamente.
Antes de intentar realizar cualquier operación, seleccione un ajuste de dirección IP diferente para cámara remota.
- Si va a conectarse otra cámara remota con la misma dirección IP porque se está reemplazando una cámara remota, por ejemplo, desconecte la alimentación de la unidad antes de cambiar la conexión.
Si se conecta la cámara remota antes de desconectar primero la alimentación de la unidad, la cámara remota puede que no funcione correctamente.

■ Ajustes para la conexión con cámaras remotas

La conexión en serie “Serial” o la conexión IP “Network” se puede seleccionar para hacer las conexiones entre la unidad y las cámaras remotas con números de cámaras CAM1 a CAM100.

En el menú [SYSTEM], seleccione [CAMERA CTL] y visualice [CAM1] a [CAM100].

Luego seleccione el ajuste para los números de las cámaras.

Serial: Conexión en serie

Network: Conexión IP

NoAsign: Sin ajuste asignado (ajuste inicial)

● Conexión en serie

Seleccione “Serial” como ajuste para el número de cámara deseado.

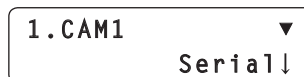

Los números de cámaras CAM1 a CAM5 corresponden a los conectores TO PAN/TILT HEAD [1] a [5] del panel trasero de la unidad.

- La conexión en serie “Serial” no se puede seleccionar para los números de cámaras CAM6 a CAM100.

● Conexión IP

Seleccione “Network” como ajuste para el número de cámara deseado.

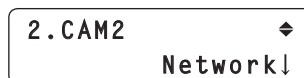

En el menú [SYSTEM], seleccione [CAM IP ADR] y visualice [IP:CAM1] a [IP:CAM100]. Luego utilice las direcciones IP correspondientes a los números de cámaras para hacer la conexión.

Nota

Cuando siga los pasos descritos en “Ajuste automático IP”, establezca “NoSign” para el número de la cámara objetivo.

Conexiones

■ Control de cámara de conexión directa

- Esta función está disponible en las cámaras AK-HC1500, AK-HC1800 y AW-HE870.

La función permite controlar la cámara conectándola a la unidad a través de una conexión en serie, sin utilizar un cabezal de panorámica-inclinación.

1 Abra el menú [SYSTEM] y gire el dial F1 para visualizar el número de cámara objetivo de [CAM1] a [CAM5].

2 Gire el dial F2 para seleccionar [CAM_Direct] y, a continuación, pulse el dial F2 para confirmar el ajuste.



El control de cámara se puede ajustar en modo [CAM_Direct] (control directo) para los números de cámaras de CAM1 a CAM5.

Los números de cámaras de CAM1 a CAM5 corresponden a los conectores TO PAN/TILT HEAD [1] a [5] del panel trasero de la unidad.

- Esta función puede configurarse también con el ajuste TYPE en el “Setup Software” proporcionado.

Nota

Los números de cámaras de CAM6 a CAM100 no se pueden ajustar en modo [CAM_Direct] (control directo).

■ Ajuste de las direcciones IP automáticamente (Ajuste automático IP)

Cuando se inicia el “Ajuste automático IP”, las direcciones IP se establecen automáticamente para las cámaras remotas y el conmutador que están conectados dentro de una misma red secundaria. Las direcciones IP se pueden establecer para un máximo de 100 cámaras remotas y un conmutador.

[Ajustes de cámaras remotas]

La unidad establece las direcciones IP para las cámaras remotas que han sido detectadas asociándolas con los números de **cámaras cuyo ajuste de conexión está establecido en “NoAssign”**.

Ajustes de conexión:

En el menú [SYSTEM], seleccione [CAMERA CTL] y luego visualice los elementos [CAM1] a [CAM100].

Ajuste o cambio de direcciones IP:

En el menú [SYSTEM], seleccione [CAM IP ADR] y luego visualice los elementos [CAM1] a [CAM100].

Ejemplo:

- ① Se detectan las cámaras remotas A, B y C.
- ② En [CAMERA CTL], los elementos [CAM1] a [CAM3] están todos establecidos en “NoAssign”.
- ③ En [CAM IP ADR], las direcciones IP de los elementos [CAM1] a [CAM3] van de 192.168.000.010 a 192.168.000.012.

En el ejemplo de arriba, las direcciones IP para las cámaras remotas se establecen de la forma siguiente:

Cámara remota A: 192.168.000.010
Cámara remota B: 192.168.000.011
Cámara remota C: 192.168.000.012

- Los ajustes de máscara de red secundaria, puerta de acceso predeterminada y número de puerto son los mismos que los de la unidad.
- El ajuste de conexión para los números de cámaras que han sido establecidos una vez con “Ajuste automático IP” se convierte en “Network”. Estos números de cámaras se excluirán como objetivos del “Ajuste automático IP” la próxima vez que se realice el “Ajuste automático IP”. Sin embargo, si se cambia la dirección IP para un número de cámara que ha sido establecido con “Ajuste automático IP” o si un ajuste de conexión de número de cámara se cambia a “NoAssign” o “Serial”, los números de cámaras correspondientes serán los objetivos en la siguiente operación de “Ajuste automático IP”.

Conexiones

- Si la dirección IP para una cámara remota detectada concuerda con la dirección IP establecida para un número de cámara (un número de cámara con un ajuste de conexión diferente de "Serial"), el ajuste de dirección IP para la cámara remota se utilizará tal y como es. Si la dirección IP para una cámara remota se establece una vez y luego se cambia de forma que es diferente de la dirección IP establecida para el número de cámara, la dirección IP de cámara remota se establece de nuevo en la dirección IP de número de cámara.
- Las direcciones IP que se va a poner en las cámaras AW-HE50 se ponen empezando por el valor (dirección IP) posterior al valor de la AW-RP50 que realiza el "Ajuste automático IP".

[Ajustes de conmutador]

La dirección IP establecida en el elemento [IP:SW] desde [SW IP ADR] en el menú [SYSTEM] se establecerá para el conmutador.

Notas

- La duplicación en las direcciones IP puede producirse cuando se ha conectado dentro de la misma red secundaria un aparato que no es una cámara remota ni un conmutador. Conecte solamente aparatos que están cubiertos por el "Ajuste automático IP" dentro de la misma red secundaria.
 - Si existe una cámara remota con la misma dirección IP que la unidad, la dirección IP de la cámara remota no se podrá establecer con los pasos siguientes en "Ajuste automático IP".
 - Cuando se hayan conectado múltiples controladores de cámaras remotas AW-RP50 en la misma red secundaria, no realice los pasos descritos en "Ajuste automático IP" utilizando cada uno de los controladores al mismo tiempo.
 - Cuando se hayan realizado los pasos descritos en el "Ajuste automático IP" utilizando la unidad, no utilice el "Setup Software" (descarga desde el sitio web) en el ordenador anfitrión al mismo tiempo.
- De forma similar, no utilice el "Software de ajuste simplificado IP" provisto con la AW-HE50 al mismo tiempo.
- lo contrario, puede que los ajustes no se establezcan correctamente.

● Cuando se ajusten las direcciones IP por primera vez

Las direcciones IP se establecen mientras las cámaras remotas, el conmutador y la unidad están con sus ajustes de fábrica.

Nota

Antes de ajustar la dirección IP, verifique que se muestre "NoAssign" como ajuste de conexión de la cámara remota.

Ajustes de conexión:

En el menú [SYSTEM], seleccione [CAMERA CTL] y luego visualice los elementos [CAM1] a [CAM100].

1 Conecte las cámaras remotas, el conmutador y la unidad a la red dentro de la misma red secundaria.

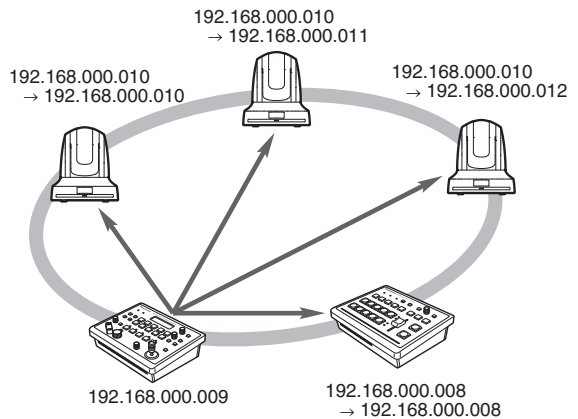

2 En el menú [SYSTEM], seleccione [AUTO SET IP] y visualice [AUTO SETUP]. Luego seleccione "RENEW IP ADR" y pulse el dial F2.

1. AUTO SETUP
RENEW IP ADR↓

El número de aparatos (todas las cámaras remotas y el conmutador) que están siendo manejados por la unidad y el número de aparatos nuevos detectados se visualizan en el panel LCD.

C: 003 / 003 S: 1 / 1
YES↓

C: 003 / 003

Número de aparatos que están siendo manejados por la unidad + Número de aparatos nuevos detectados

Número de aparatos nuevos detectados

C: Cámara remota, S: Conmutador

Conexiones

✎ Apunte ✎

- Si el número de aparatos nuevos detectados sobrepasa el número de aparatos que pueden ser registrados (100 cámaras remotas y 1 conmutador), [C/S OVER!] se visualizará en la parte inferior del panel LCD.

El ajuste automático de dirección IP se puede realizar incluso en este estado, pero las direcciones IP sólo se establecerán para el número de aparatos que puedan ser registrados.

C:020/100 S:1/1
C/S OVER! YES↓

- Cuando se hayan iniciado al mismo tiempo múltiples cámaras remotas, por ejemplo, puede que no sea posible que todas las cámaras sean detectadas por la unidad.
En este caso, seleccione "RETRY" y luego pulse el dial F2 para volver a intentar la operación.
El número de unidades que se pueden añadir puede ser actualizado.
- El número visualizado para el "número de aparatos nuevos detectados" puede ser inferior al número real de aparatos que van a ser establecidos, debido a que, por ejemplo, hay cámaras remotas o conmutadores que no están encendidos. En este caso, elimine la causa del problema, seleccione "RETRY" y luego pulse el dial F2 para volver a intentar la operación.
El número de unidades que se pueden añadir puede ser actualizado.

C:020/020 S:1/1
RETRY↓

3 Gire el dial F2, seleccione "Yes" y luego pulse el dial F2.

Esto inicia el proceso de "Ajuste automático IP". Cuando se ha iniciado el proceso "Ajuste automático IP", el progreso se muestra mediante el número de puntos visualizados que van desapareciendo uno a uno.

AUTO SETUP
.....

Cuando todas las operaciones han terminado satisfactoriamente se visualiza "COMPLETE!".

AUTO SETUP
COMPLETE!

Las cámaras remotas y el conmutador se pueden reiniciar automáticamente, y lo hacen con las direcciones IP nuevas que fueron establecidas. Las cámaras remotas pueden ser controladas ahora desde la unidad.

La función para enlazar el conmutador con la unidad queda disponible para ser usada en este momento.

✎ Apunte ✎

Si la dirección IP no se estableció satisfactoriamente se visualizará "SET UP ERR!".

AUTO SETUP
SET UP ERR!

La causa probable del problema es un fallo en el funcionamiento de la red.

Verifique el estado de la conexión del concentrador y los cables LAN y luego vuelva a intentar realizar la operación de "Ajuste automático IP".

Conexiones

● Cuando se introduzcan cámaras remotas o un conmutador adicionales en un entorno en el que ya se utilizan aparatos similares

Aunque se introduzcan cámaras remotas o un conmutador adicionales en un entorno en el que ya se utilizan aparatos similares, los ajustes se podrán realizar fácilmente utilizando el "Ajuste automático IP".

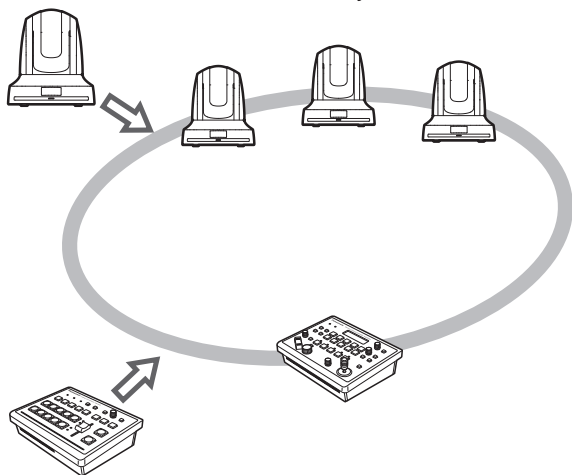

Hay dos métodos para ajustar las direcciones IP de los aparatos introducidos recientemente (cámaras remotas o un conmutador):

1. **Ajuste de dirección IP desde la unidad**
2. **Cambio de dirección IP en la unidad para que concuerde con la dirección IP de la cámara remota o el conmutador**

Esta sección explica cada uno de estos métodos.

Ajuste de la dirección IP desde la unidad

[Ajustes de cámaras remotas]

La unidad establece las direcciones IP para las cámaras remotas que han sido detectadas asociándolas con los números de cámaras cuyo ajuste de conexión está establecido en "NoAssign".

Ajustes de conexión:

En el menú [SYSTEM], seleccione [CAMERA CTL] y luego visualice los elementos [CAM1] a [CAM100].

Ajuste o cambio de direcciones IP:

En el menú [SYSTEM], seleccione [CAM IP ADR] y luego visualice los elementos [CAM1] a [CAM100].

Ejemplo:

- ① Tres cámaras remotas ya están en funcionamiento.
- ② Se acaba de introducir una cámara remota adicional (y se convierte en la cámara remota D).
- ③ Se detecta la cámara remota D.
- ④ En [CAMERA CTL], el elemento [CAM4] se establece en "NoAssign".
- ⑤ En [CAM IP ADR], la dirección IP para el elemento [CAM4] es 192.168.000.013.

En el ejemplo de arriba, la asignación del número de cámara de la cámara remota D es CAM4, y su dirección IP es la siguiente:

Cámara remota D: 192.168.000.013

- Los ajustes de máscara de red secundaria, puerta de acceso predeterminada y número de puerto son los mismos que los de la unidad.

[Ajustes de conmutador]

La dirección IP establecida en el elemento [IP:SW] desde [SW IP ADR] en el menú [SYSTEM] se establecerá para el conmutador.

Conexiones

1 Conecte las cámaras remotas y el conmutador adicionales que va a introducir y la unidad a la red dentro de la misma red secundaria.

2 En el menú [SYSTEM], seleccione [AUTO SET IP] y visualice [AUTO SETUP]. Luego seleccione "RENEW IP ADR" y pulse el dial F2.

1. AUTO SETUP
RENEW IP ADR↓

El número de aparatos (todas las cámaras remotas y el conmutador) que están siendo manejados por la unidad y el número de aparatos nuevos detectados se visualizan en el panel LCD.

C : 001 / 004 S : 0 / 1
YES↓

C : 001 / 004

Número de aparatos que están siendo manejados por la unidad + Número de aparatos nuevos detectados

Número de aparatos nuevos detectados

C: Cámara remota, S: Conmutador

Apunte

- Si el número de aparatos nuevos detectados sobrepasa el número de aparatos que pueden ser registrados (100 cámaras remotas y 1 conmutador), [C/S OVER!] se visualizará en la parte inferior del panel LCD.

El ajuste automático de dirección IP se puede realizar incluso en este estado, pero las direcciones IP sólo se establecerán para el número de aparatos que puedan ser registrados.

C : 020 / 100 S : 1 / 1
C / S OVER! YES↓

- El número visualizado para el "número de aparatos nuevos detectados" puede ser inferior al número real de aparatos que van a ser establecidos, debido a que, por ejemplo, hay cámaras remotas o conmutadores que no están encendidos. En este caso, elimine la causa del problema, seleccione "RETRY" y luego pulse el dial F2 para volver a intentar la operación.

El número de unidades que se pueden añadir puede ser actualizado.

C : 020 / 020 S : 1 / 1
RETRY↓

3 Gire el dial F2, seleccione "Yes" y luego pulse el dial F2.

Esto inicia el proceso de "Ajuste automático IP". Cuando se ha iniciado el proceso "Ajuste automático IP", el progreso se muestra mediante el número de puntos visualizados que van desapareciendo uno a uno.

AUTO SETUP
.....

Cuando todas las operaciones han terminado satisfactoriamente se visualiza "COMPLETE!".

AUTO SETUP
COMPLETE!

Las cámaras remotas y el conmutador se pueden reiniciar automáticamente, y lo hacen con las direcciones IP nuevas que fueron establecidas. Las cámaras remotas pueden ser controladas ahora desde la unidad.

La función para enlazar el conmutador con la unidad queda disponible para ser usada en este momento.

Apunte

Si la dirección IP no se estableció satisfactoriamente se visualizará "SET UP ERR!".

AUTO SETUP
SET UP ERR!

La causa probable del problema es un fallo en el funcionamiento de la red.

Verifique el estado de la conexión del concentrador y los cables LAN y luego vuelva a intentar realizar la operación de "Ajuste automático IP".

Conexiones

Cambio de la dirección IP en la unidad para que concuerde con la dirección IP de las cámaras remotas o el conmutador.

[Ajustes de cámaras remotas]

La unidad establece las direcciones IP para las cámaras remotas que han sido detectadas asociándolas con los números de cámaras cuyo ajuste de conexión está establecido en "NoAsign".

Ajustes de conexión:

En el menú [SYSTEM], seleccione [CAMERA CTL] y luego visualice los elementos [CAM1] a [CAM100].

Ajuste o cambio de direcciones IP:

En el menú [SYSTEM], seleccione [CAM IP ADR] y luego visualice los elementos [CAM1] a [CAM100].

Ejemplo:

- 1 Tres cámaras remotas ya están en funcionamiento.
- 2 Se acaba de introducir una cámara remota adicional con una dirección IP de "192.168.000.020" (y se convierte en la cámara remota E).
- 3 Se detecta la cámara remota E.
- 4 En [CAMERA CTL], el elemento [CAM4] se establece en "NoAsign".

En el ejemplo de arriba, en el menú [SYSTEM], en [CAM IP ADR], la dirección IP del elemento [CAM4] se establece en "192.168.000.020".

- Los ajustes de máscara de red secundaria, puerta de acceso predeterminada y número de puerto son los mismos que los de la unidad.

[Ajustes de conmutador]

La dirección IP para el conmutador se establecerá en el elemento [IP:SW] desde [SW IP ADR] del menú [SYSTEM].

Nota

Si se utilizan ajustes de máscara de red secundaria diferentes para la unidad y la cámara remota, no será posible hacer operaciones utilizando la red.

1 Conecte las cámaras remotas y el conmutador adicionales que va a introducir y la unidad a la red dentro de la misma red secundaria.

2 En el menú [SYSTEM], seleccione [AUTO SET IP] y visualice [AUTO SETUP]. Y luego seleccione "KEEP IP ADR" y pulse el dial F2.

1.AUTO SETUP
KEEP IP ADR↓

El número de aparatos (todas las cámaras remotas y el conmutador) que están siendo manejados por la unidad y el número de aparatos nuevos detectados se visualizan en el panel LCD.

C: 001/004 S: 0/1
YES↓

C: 001/004

Número de aparatos que están siendo manejados por la unidad + Número de aparatos nuevos detectados

Número de aparatos nuevos detectados
C: Cámara remota, S: Conmutador

Apunte

- Si el número de aparatos nuevos detectados sobrepasa el número de aparatos que pueden ser registrados (100 cámaras remotas y 1 conmutador), [C/S OVER!] se visualizará en la parte inferior del panel LCD. El ajuste automático de dirección IP se puede realizar incluso en este estado, pero las direcciones IP sólo se establecerán para el número de aparatos que puedan ser registrados.

C: 020/100 S: 1/1
C/S OVER! YES↓

- El número visualizado para el "número de aparatos nuevos detectados" puede ser inferior al número real de aparatos que van a ser establecidos, debido a que, por ejemplo, hay cámaras remotas o conmutadores que no están encendidos. En este caso, elimine la causa del problema, seleccione "RETRY" y luego pulse el dial F2 para volver a intentar la operación. El número de unidades que se pueden añadir puede ser actualizado.

C: 020/020 S: 1/1
RETRY↓

Conexiones

3 Gire el dial F2, seleccione “Yes” y luego pulse el dial F2.

Esto inicia el proceso de “Ajuste automático IP”. Cuando se ha iniciado el proceso “Ajuste automático IP”, el progreso se muestra mediante el número de puntos visualizados que van desapareciendo uno a uno.



AUTO SETUP
.....

Cuando todas las operaciones han terminado satisfactoriamente se visualiza “COMPLETE!”.



AUTO SETUP
COMPLETE!

Las cámaras remotas pueden ser controladas ahora desde la unidad.

La función para enlazar el conmutador con la unidad queda disponible para ser usada en este momento.

Apunte

- El mensaje “IP Duplication!” se visualiza si hay duplicación entre las direcciones IP de los aparatos en funcionamiento y las direcciones IP de las cámaras remotas adicionales que se van a introducir.

Las direcciones IP no se establecen para aquellas cámaras remotas cuyas direcciones IP están duplicadas.



AUTO SETUP
IP Duplication!

Verifique las direcciones IP y luego vuelva a intentar la operación de “Ajuste automático IP”.

- Si la dirección IP no se estableció satisfactoriamente se visualizará “SET UP ERR!”.



AUTO SETUP
SET UP ERR!

La causa probable del problema es un fallo en el funcionamiento de la red.

Verifique el estado de la conexión del concentrador y los cables LAN y luego vuelva a intentar realizar la operación de “Ajuste automático IP”.

Conexiones

■ Cambio de las direcciones IP de los números de cámaras controlados por la unidad

Siga los pasos de abajo cuando conecte cámaras remotas (a través de un enrutador) cuyas direcciones IP no se pueden establecer siguiendo los pasos de "Ajuste automático IP".

● Ajuste de las direcciones IP

En el menú [SYSTEM], seleccione [CAM IP ADR] y visualice [IP:CAM1] a [IP:CAM100]. Las direcciones IP de los números de cámaras se pueden cambiar ahora. Aunque se haya seleccionado "NoAssign" o "Serial" como ajuste para [CAM1] a [CAM100] de [CAMERA CTL] en el menú [SYSTEM], las direcciones IP todavía podrán cambiarse.

1. IP: CAM1 ▼
192.168.000.100 ↓

Las direcciones IP se establecen para todos los números de cámaras [CAM1] a [CAM100].

Valores iniciales:

CAM1 (192.168.000.010)



CAM100 (192.168.000.109)

✎ Apunte ✎

Si la dirección IP de la unidad ha sido cambiada utilizando el elemento [IP ADDRESS] de [NETWORK] en el menú [SYSTEM], las direcciones IP de los números de cámaras que fueron establecidos en "NoAssign" para el elemento [CAM1] a [CAM100] de [CAMERA CTL] en el menú [SYSTEM] y que son más altos que la dirección IP de la unidad se repondrán automáticamente en el orden de los números de cámaras establecidos en "NoAssign", empezando por el número más bajo.

Cuando se cambian las direcciones IP se realiza una verificación por si existe una repetición de la dirección IP.

Se realiza una verificación para verificar si hay alguna repetición de direcciones IP de los números de cámaras que fueron establecidos en "Network" para los elementos [CAM1] a [CAM100] de [CAMERA CTL] en el menú [SYSTEM].

Si se encuentra duplicación, "IP Duplicate!" se visualiza durante tres segundos, y las direcciones IP se establecen.

1. IP: CAM1
IP Duplicate!

Notas

- Las direcciones IP establecidas siguiendo estos pasos son direcciones IP de los números de cámaras controlados por la unidad. Las direcciones IP de las cámaras remotas no cambiarán.
- Si hay cualquier duplicación entre las direcciones IP en "Auto IP setting", "IP Duplication!" se visualizará, y las direcciones IP no se establecerán, pero las direcciones se establecerán realizando esta operación.

Conexiones

■ Cambio de los números de cámaras

Los números de cámaras que han sido establecidos mediante "Ajuste automático IP" se pueden cambiar. Se cambian reemplazando las direcciones IP de los números de cámaras actuales por las direcciones IP de los números de cámaras que van a ser cambiados.

1 En el menú [SYSTEM], seleccione [CAM ASSIGN] y visualice [IP:CAM1] a [IP:CAM100]. Luego seleccione el número de cámara que va a ser cambiado.

2 Seleccione la dirección IP de la cámara remota para el número de cámara seleccionado.

El indicador de señalización de la cámara remota correspondiente a la dirección IP seleccionada se enciende.

Utilice la palanca PAN/TILT y verifique si la cámara cuyo número de cámara va a ser cambiado está siendo movida.

La dirección IP que se puede seleccionar es la dirección IP del número de cámara que ha sido establecido en "Network" para el elemento [CAM1] a [CAM100] de [CAMERA CTL] en el menú [SYSTEM].

3 Pulse el dial F2 para introducir la dirección IP.

Las direcciones para el número de cámara del destino del cambio y para el número de cámara de la fuente del cambio se conmutan.

1 . CAM1 ▼
192 . 168 . 000 . 100 ↓

Nota

Cuando se visualiza "ASSIGN" para el elemento [CAM1] a [CAM100] de [CAM ASSIGN] en el menú [SYSTEM], los botones CAMERA STATUS/SELECTION no se pueden utilizar, y las operaciones de la cámara (IRIS, FOCUS, PT, ZOOM y CAMERA OSD) no se pueden controlar.

■ Cambio de la dirección IP del conmutador

La dirección IP del conmutador que ha sido establecido mediante "Ajuste automático IP" se puede cambiar.

1 En el menú [SYSTEM], seleccione [SW IP ADR] y visualice [IP:SW]. Y luego cambie la dirección IP.

■ Borrado de las tablas de control de direcciones IP

Todas las tablas de control de direcciones IP que han sido establecidas se pueden borrar juntas.

1 En el menú [SYSTEM], seleccione [AUTO SETUP] y visualice [AUTO SETUP]. Y luego seleccione "ALL CLEAR" y pulse el dial F2 para borrar todas las tablas.

1 . AUTO SETUP
ALL CLEAR ↓

- Los ajustes "Serial" no se borran.

Selección de las cámaras remotas que van a ser utilizadas

Utilizando los botones CAMERA STATUS/SELECTION se puede seleccionar un máximo de cinco cámaras remotas para poder utilizarlas.

Cuando se pulsa uno de los botones CAMERA STATUS/SELECTION 1 a 5, el indicador del botón correspondiente se enciende.

Los estados de las cámaras remotas asignadas a los botones CAMERA STATUS/SELECTION 1 a 5 se pueden conocer mediante el estado de encendido de los indicadores ubicados encima de los botones.

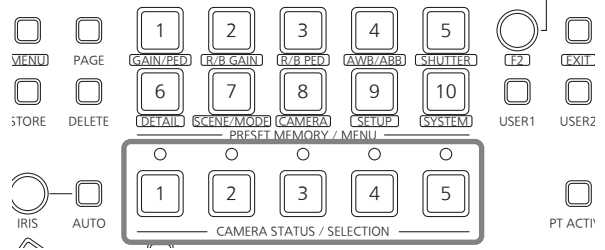

Estados de encendido de los indicadores y estados de las cámaras remotas

Estado de encendido de indicador	Estado de cámara remota	Las conexiones de unidad y cámara remota
Apagado	<ul style="list-style-type: none"> No se ha asignado cámara remota al botón correspondiente. (Se ha establecido "NoAssign" para la conexión de cámara remota.) La alimentación de la cámara remota no ha sido conectada. (*1, *2) 	Conexión IP/ Conexión en serie
Encendido (*3) (naranja)	La cámara remota está en el modo de espera.	Conexión IP/ Conexión en serie
Parpadeando (naranja)	No es posible conectar la unidad a la cámara remota concernida porque ya están conectados otros cinco controladores de cámaras remotas AW-RP50.	Conexión IP
Encendido (verde)	La unidad está ahora conectada con la cámara remota.	Conexión IP/ Conexión en serie
Parpadeando (verde)	La cámara remota concernida está conectada a un controlador de cámara remota AW-RP50 que no es esta unidad.	Conexión IP
Encendido (rojo)	La imagen de la cámara remota concernida está emitiéndose ahora. (La señal de señalización OA se recibe por la red o en el conector de entrada GPI.)	Conexión IP/ Conexión en serie
Parpadeando (rojo)	La cámara remota concernida está conectada a otro controlador de cámara remota AW-RP50, y la imagen de su cámara remota está ahora emitiéndose.	Conexión IP

***1:** Siga los pasos establecidos en "Cómo conectar y desconectar la alimentación de las cámaras remotas" de <Operaciones y ajustes> en las Instrucciones de funcionamiento y conecte la alimentación de la cámara remota.

***2:** Cuando la AW-PH400 se conecte a través del convertidor de protocolo (AW-IF400), el indicador también se apagará cuando se conecte y desconecte el cable LAN.

Siga los pasos establecidos en "Cómo conectar y desconectar la alimentación de las cámaras remotas" de <Operaciones y ajustes> en las Instrucciones de funcionamiento y desconecte la alimentación de la cámara remota y luego vuelva a conectarla.

***3:** Éste está en "Apagado" cuando el AW-PH400 se conecta a través del convertidor de protocolo (AW-IF400).

Selección de las cámaras remotas que van a ser utilizadas

Mediante operaciones con menús se puede dividir un máximo de 100 cámaras en cualquier número de grupos comprendido entre 1 y 20, y luego las cámaras pueden ser controladas por la unidad.

El procedimiento de selección se describe a continuación.

1 Ponga el botón MENU en ON.

Pulse el botón MENU y encienda su indicador.

2 Ponga el botón PRESET MEMORY/ MENU 8 (CAMERA) en ON.

Cuando se pulse el botón y se encienda su indicador, el menú [CAMERA] se visualizará en el panel LCD.

3 Pulse el dial F1.

El elemento GROUP SELECT se visualiza.

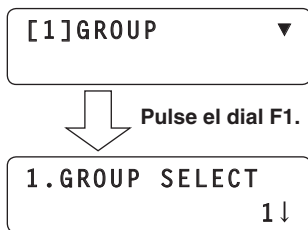

4 Gire el dial F2, seleccione el grupo y luego pulse el dial F2.

Las cámaras remotas asignadas al grupo seleccionado aquí se pueden seleccionar utilizando los botones CAMERA STATUS/SELECTION.

Apariencia

Unidad: mm

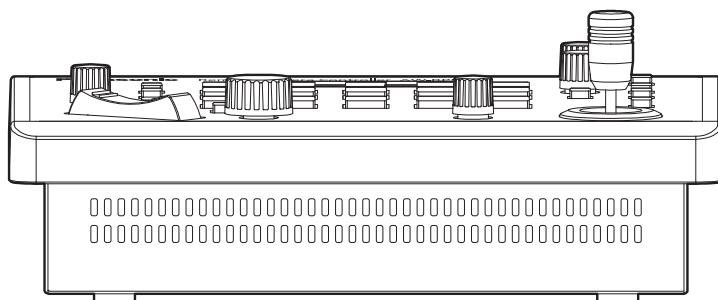
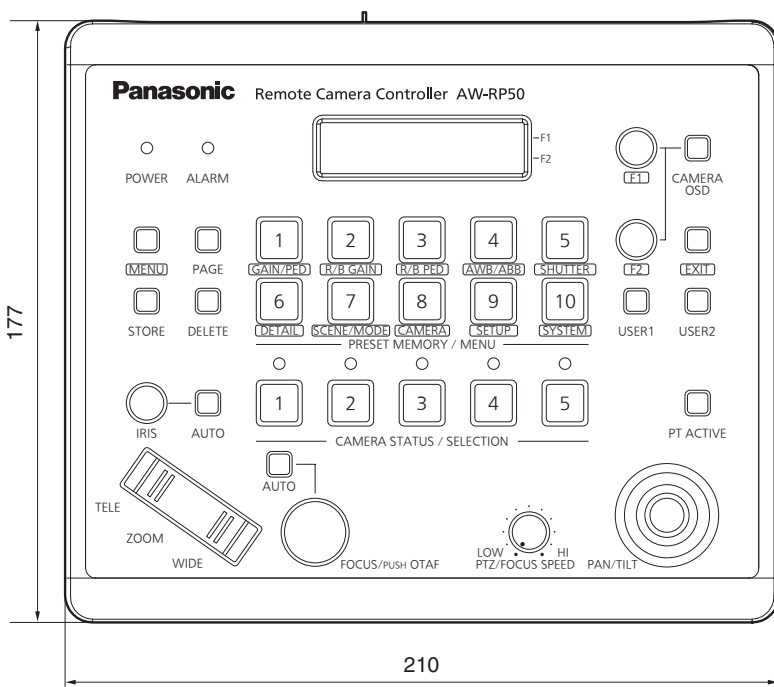
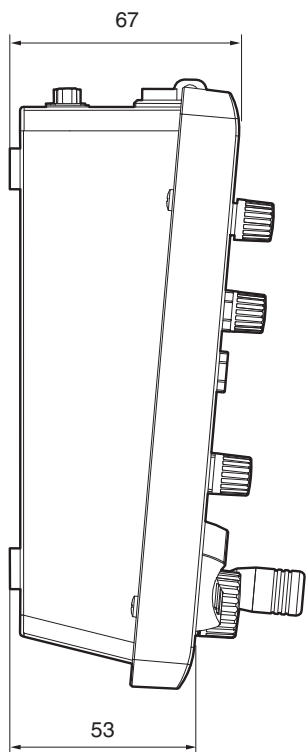
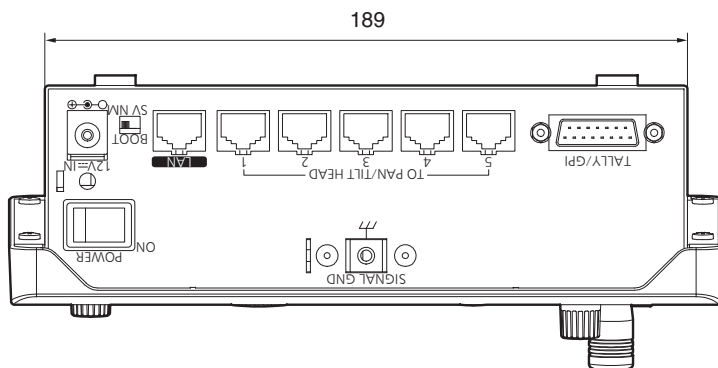

ESPAÑOL

Especificaciones

Alimentación:

12 V CC \pm 10 % (Adaptador de CA suministrado)

Consumo de corriente:

0,5 A (12 V CC \pm)

 indica información de seguridad.

■ GENERAL

Temperatura ambiental de funcionamiento:

0 °C a 40 °C

Gamas de humedad permitidas:

10 % a 90 % (sin condensación)

Masa:

1,1 kg aproximadamente

Dimensiones (An × Al × Prof):

210 mm × 67 mm × 177 mm
[excluyendo salientes]

■ Conector de entrada/salida

LAN (RJ-45):

10BASE-T/100BASE-TX

Cable de conexión: Cable LAN, 100 metros máximo

- Cuando la unidad se conecta mediante un concentrador de conmutación:
Se recomienda utilizar cable recto (categoría 5 o superior), STP (par retorcido blindado).
- Cuando la unidad se conecta directamente:
Se recomienda utilizar cable de cruce (categoría 5 o superior), STP (par retorcido blindado).

TO PAN/TILT HEAD (RJ-45):

RS-422 (señal de control para cámaras remotas)

Cable de conexión:

Cable recto (categoría 5 o superior)

1000 metros máximo

TALLY/GPI (D-sub, 15 contactos, rosca en pulgadas):

TALLY IN:

5 entradas (para recibir señales de fotoacoplador)

GPI IN:

4 entradas (para recibir señales de fotoacoplador)

GPI OUT:

4 salidas (salidas de colector abierto, lógica negativa)

■ Adaptador de CA

Fuente de alimentación:

100 V a 240 V CA (\sim), 50 Hz/60 Hz, 1,2 A

Salida de alimentación:

12 V CC (\equiv), 3,0 A

Los símbolos en este producto (incluidos los accesorios) representan lo siguiente:

\sim CA
 \equiv CC

Corriente de entrada, medida conforme al estándar europeo EN55103-1: 16 A (Adaptador de CA)

РУССКАЯ ВЕРСИЯ

(RUSSIAN VERSION)

Прочитайте нижеследующее до начала эксплуатации!

ОСТОРОЖНО:

- Для снижения риска возникновения пожара или удара электрическим током не подвергайте данное оборудование воздействию дождя или влаги.
- Для снижения риска возникновения пожара или удара электрическим током держите данное оборудование подальше от любых жидкостей. Используйте и храните его только в местах, где оно не будет подвергаться риску попадания капель или брызг жидкости и не помещайте емкостей с жидкостью на оборудование.

ОСТОРОЖНО:

Всегда храните крепежный винт для основного устройства, крепежные винты для кронштейна и крепежный винт троса для защиты от падения вне доступа младенцев и маленьких детей.

ОСТОРОЖНО:

Это оборудование совместимо с классом А стандарта CISPR32.
В жилых районах это оборудование может стать причиной радиопомех.

ВНИМАНИЕ:

Не отвинчивайте крышки панелей.
Для снижения риска удара электрическим током не снимайте панели. Внутри устройства нет деталей, подлежащих обслуживанию пользователем.
Обратитесь за сервисным обслуживанием к квалифицированному персоналу.

ВНИМАНИЕ:

Сетевой штепсель шнура питания должен всегда быть в рабочем состоянии.
Штепсельная розетка переменного тока (сетевая розетка) должна быть установлена возле оборудования и быть легкодоступной. Для полного отключения данного оборудования от сети переменного тока отсоедините шнур питания от штепсельной розетки переменного тока.

ВНИМАНИЕ:

Для обеспечения надлежащей вентиляции не устанавливайте и не размещайте данное устройство на книжном стеллаже, во встроенном шкафу или в другом закрытом пространстве. Для предотвращения риска поражения электрическим током или опасности возгорания вследствие перегрева убедитесь, что занавески или другие материалы не препятствуют вентиляции.

ВНИМАНИЕ:

Для снижения риска возникновения пожара или удара электрическим током и возникновения помех используйте только рекомендуемые дополнительные принадлежности.

ВНИМАНИЕ:

Проверяйте установку по крайней мере раз в год.
Ненадлежащая установка может привести к падению устройства и получению травмы.

ВНИМАНИЕ:

На устройстве не следует размещать источники открытого пламени, например, зажженные свечи.

 Данный знак обозначает информацию, относящуюся к технике безопасности.

Прочитайте нижеследующее до начала эксплуатации!

ПРИМЕЧАНИЕ ЕМС ДЛЯ ПОКУПАТЕЛЯ/ПОЛЬЗОВАТЕЛЯ

1. Условия, которые необходимо соблюдать для достижения соответствия указанным стандартам

<1> Периферийное оборудование, которое подключается к устройству, и специальные соединительные кабели

- Настоятельно рекомендуется использовать только то оборудование, которое поставляется как периферийные устройства для подключения к данному аппарату.
- Используйте только соединительные кабели, представленные ниже.

<2> В качестве соединительных кабелей используйте экранированные кабели, которые соответствуют задачам подключения устройства.

- Соединительные кабели для передачи видеосигнала
Для подключения SDI (Serial Digital Interface) следует использовать двойной экранированный коаксиальный кабель, предназначенный для высокочастотных приложений с сопротивлением 75 Ом, для SDI (Serial Digital Interface).
Для передачи аналоговых видеосигналов рекомендуется использовать коаксиальный кабель, предназначенный для высокочастотных приложений с сопротивлением 75 Ом.
- Соединительные кабели для передачи аудиосигнала
Если видеокамера принимает цифровые аудиосигналы AES/EBU, следует использовать кабели, предназначенные специально для AES/EBU.
Для передачи аналоговых аудиосигналов используйте экранированные кабели, которые обеспечивают высокую производительность при работе с высокочастотными приложениями.
- Другие типы соединительных кабелей (IEEE1394, USB)
Следует использовать экранированные кабели, которые обеспечивают высокую производительность при работе с высокочастотными приложениями.
- При подключении к DVI signal terminal следует использовать кабель на основе феррита.
- Если камера поставляется с ферритовыми сердечниками, следует подсоединить их к кабелям, как показано в инструкции.

2. Уровень производительности

Уровень производительности данного устройства соответствует требованиям указанных стандартов или превосходит их. При использовании устройства вблизи оборудования, которое является источником сильного электромагнитного излучения, могут возникать помехи (например, при использовании вблизи устройств передачи сигналов, мобильных телефонов и др.).

Для минимизации подобного воздействия на устройство рекомендуется выполнить следующие действия с устройством и другими источниками электромагнитного излучения:

1. Переместите камеру на достаточно большое расстояние от других устройств.
2. Измените направление расположения камеры.
3. Измените метод подключения камеры.
4. Подключите камеру к другому источнику питания, который не используется никакими устройствами.

Информация для покупателя

Виробник:	Panasonic Corporation	Панасонік Корпорейшн
Адреса виробника:	Kadoma, Osaka, Japan	Кадома, Осака, Японія
Країна походження:	China	Китай

Імпортер:	ТОВ "ПАНАСОНІК УКРАЇНА ЛТД"
Адреса імпортера:	провулок Охтирський, будинок 7, місто Київ, 03022, Україна

Примітки:

Термін служби виробу	7 років
----------------------	---------

Дата виготовлення може бути визначена за допомогою комбінації літер та цифр серійного номера, розташованого на продукті.

Приклад: X X XXXXXXX

Рік: остання цифра року (7 – 2017, 8 – 2018,...0 – 2020)
Місяць: А – Січень, В – Лютий... L – Грудень

Прочитайте нижеследующее до начала эксплуатации!

Меры предосторожности для сетевого провода переменного тока

В ЦЕЛЯХ ВАШЕЙ БЕЗОПАСНОСТИ, ПОЖАЛУЙСТА, ВНИМАТЕЛЬНО ПРОЧТИТЕ ПРИВЕДЕННЫЙ НИЖЕ ТЕКСТ. К данному изделию прилагаются сетевой провод переменного тока 2 типов. Один из них предназначен для европейского континента и т.п., а другой предназначен только для Великобритании.

В каждом местном регионе необходимо использовать соответствующий сетевой провод, поскольку другой тип сетевого провода не подходит.

ДЛЯ ЕВРОПЕЙСКОГО КОНТИНЕНТА И Т.П.

Не для использования в Великобритании.



ТОЛЬКО ДЛЯ ВЕЛИКОБРИТАНИИ

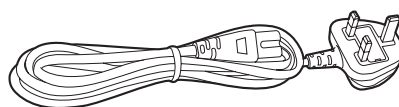

 Данный знак обозначает информацию, относящуюся к технике безопасности.

РУССКИЙ ЯЗЫК

< Предупреждение >

Следуйте нижеприведённым правилам, если иное не указано в других документах.

1. Устанавливайте прибор на твёрдой плоской поверхности, за исключением отсоединяемых или несъёмных частей.
2. Хранить в сухом, закрытом помещении.
3. Во время транспортировки не бросать, не подвергать излишней вибрации или ударам о другие предметы.
4. Утилизировать в соответствии с национальным и/или местным законодательством.

Правила и условия реализации не установлены изготовителем и должны соответствовать национальному и/или местному законодательству страны реализации товара.

УКРАЇНСЬКА

< Увага >

Виконуйте наступні застереження, якщо інше не вказано в супровідних документах.

1. Встановлюйте пристрій на жорсткій, рівній поверхні.
2. Зберігайте всередині захищеного від вологи приміщення.
3. Під час транспортування уникайте падіння пристрою, його надмірної вібрації або ударів об інші об'єкти.
4. Правила та умови утилізації мають відповідати національному та/або місцевому законодавству.

Умови реалізації не встановлені виробником та мають відповідати національним та/або місцевим законодавчим вимогам країни реалізації виробу.

ҚАЗАҚША

< Ескерту >

Егер басқа жолдама құжаттарда көрсетілмеген жағдайда, төмендегі шарттарды орындаңыз.

1. Тегіс, берік бетке орналастырыңыз, тек алынатын бөлшектер немесе қозғалмайтын бөлшектерден басқа.
2. Жабық және құрғақ жерде сақтау керек.
3. Тасылмалдауды құлатусыз, аса вибрациясыз және басқа заттарға соғусыз жасау керек.
4. Көдеге жаратуды ұлттық және жергілікті заңдарға сәйкес жасау керек.

Сату шарттары өндірушімен орнатылмаған және мемлекеттің тауарды пайдаланудың ұлттық немесе жергілікті заңдарына сай болуы керек.

Содержание

Прочитайте нижеследующее до начала эксплуатации!	1	Меры предосторожности при эксплуатации	12
Прочитайте нижеследующее до начала эксплуатации!	2	Компоненты и их функции	13
Прочитайте нижеследующее до начала эксплуатации!	3	Панель управления	13
Прочитайте нижеследующее до начала эксплуатации!	4	Задняя панель	16
Перед использованием	6	Базовые операции устройства	17
Общие сведения	6	Базовые операции для меню	18
Торговые знаки и зарегистрированные торговые знаки	6	Сетевые установки	19
Об авторском праве и лицензии	6	Настройка устройства	19
Об отображении паспортных данных	6	Подключения	21
Отказ от гарантии	6	Пример IP-соединений	21
Сетевая безопасность	6	Пример последовательных соединений	22
Характеристики	7	Установки для соединения с удаленными камерами	25
Поддерживаемые панорамно-наклонные головки и камеры	8	Управление камерой с прямым подключением	26
Принадлежности	8	Автоматическая установка IP-адреса (Автоустановка IP)	26
Необходимые средства персонального компьютера	9	Изменение IP-адресов удаленных камер, управляемых с помощью устройства	33
Меры предосторожности при установке	10	Изменение номеров камер	34
		Изменение IP-адреса видеомикшера	34
		Очистка контрольных таблиц IP-адресов	34
		Выбор удаленных камер для управления	35
		Внешний вид	37
		Технические характеристики	38

Как составлены инструкции по эксплуатации данной модели

- Руководство по данному удаленному контроллеру камеры (в дальнейшем “устройство”) подразделяется на две инструкции: <Основные положения> (данное руководство) и <Операции и установки> (файл PDF). Перед установкой устройства обязательно прочтите <Основные положения> для обеспечения правильности установки.
- В данном руководстве представлена процедура установки устройства, а также детально описано, как выполнять подключение по сети и настройки. Ознакомьтесь в документе “Инструкции по эксплуатации <Операции и установки>” (файл PDF) на веб-сайте с описаниями того, как управлять данным прибором и выполнять его настройки. (<https://pro-av.panasonic.net/manual/en/index.html>) Для чтения файлов PDF понадобится программа Adobe® Reader®, которая поставляется компанией Adobe Systems.
- В данном руководстве номера моделей устройств обозначены так, как указано в приведенной ниже таблице.

Номер модели устройства	Номер модели, указанный в руководстве	Номер модели устройства	Номер модели, указанный в руководстве
AW-HS50E	AW-HS50	AW-E860L	AW-E860
AW-HE50HE	AW-HE50	AW-PH360L	AW-PH360
AW-HE50SE	AW-HE50	AW-PH400E	AW-PH400
AW-HE100E	AW-HE100	AW-PH405E	AW-PH405
AW-HE870E	AW-HE870	AW-PH650L	AW-PH650
AW-E350E	AW-E350	AW-IF400G	AW-IF400
AW-E650E	AW-E650	AK-HC1500G	AK-HC1500
AW-E750E	AW-E750	AK-HC1800G	AK-HC1800

- В данных инструкциях оба выражения “комбинация панорамно-наклонной головки и камеры” и “камера с интегрированной панорамно-наклонной головкой” упоминаются в собирательном значении как “удаленная камера”, за исключением случаев, где упоминается определенное оборудование.

Перед использованием

■ Общие сведения

Данное устройство является контроллером, предназначенным для управления удаленными камерами (камерами с интегрированными панорамно-наклонными головками) и системами панорамно-наклонных головок (которые состоят из панорамно-наклонных головок и установленных на них камер).

Посредством IP-соединения создается рабочая среда, в которой устройство связано с интегрированной камерой высокого разрешения AW-HE50 HD и компактным видеомикшером прямого эфира AW-HS50.

При использовании IP-соединений устройство можно использовать для управления максимум 100 удаленными камерами.

При использовании последовательных соединений можно управлять максимум пятью удаленными камерами и системами панорамно-наклонных головок.

■ Торговые знаки и зарегистрированные торговые знаки

- Microsoft, Windows, Windows Vista, Windows 7 и Internet Explorer являются зарегистрированными торговыми знаками или торговыми знаками компании Microsoft Corporation в США и/или других странах.
- Intel и Intel Core являются торговыми знаками или зарегистрированными торговыми знаками компании Intel Corporation или ее дочерних компаний в США и других странах.
- Adobe и Reader являются зарегистрированными торговыми знаками или торговыми знаками корпорации Adobe Systems Incorporated в США и/или других странах.
- Прочие наименования компаний и изделия, встречаемые в настоящей инструкции по эксплуатации, могут быть торговыми знаками или зарегистрированными торговыми знаками соответствующих их владельцев.

■ Об авторском праве и лицензии

Дистрибуция, копирование, воспроизведение, разборка, обратная компиляция, инженерный анализ (обратный инжиниринг) и экспорт в нарушение экспортных законов ПО, поставляемого с настоящим прибором, строго воспрещены.

■ Об отображении паспортных данных

Название устройства, номер модели и электрические параметры указаны на нижней панели.

■ Отказ от гарантии

НИ В КАКИХ СЛУЧАЯХ, КРОМЕ ЗАМЕНЫ ИЛИ ОБОСНОВАННОГО ТЕХОБСЛУЖИВАНИЯ ПРОДУКТА, Panasonic Corporation НЕ НЕСЕТ ОТВЕТСТВЕННОСТИ ПЕРЕД ЛЮБОЙ СТОРОНОЙ ИЛИ ЛИЦОМ ЗА СЛУЧАИ, ВКЛЮЧАЯ, НО НЕ ОГРАНИВАЯСЬ ЭТИМ:

- ① ВСЯКОЕ ПОВРЕЖДЕНИЕ И ПОТЕРИ, ВКЛЮЧАЮЩИЕ БЕЗ ОГРАНИЧЕНИЯ, НЕПОСРЕДСТВЕННЫЕ ИЛИ КОСВЕННЫЕ, СПЕЦИАЛЬНЫЕ, ПОБОЧНЫЕ ИЛИ ТИПОВЫЕ, ВОЗНИКАЮЩИЕ ИЗ ИЛИ ОТНОСЯЩИЕСЯ К ДАННОМУ ИЗДЕЛИЮ;
- ② ТРАВМЫ ИЛИ ЛЮБОЕ ПОВРЕЖДЕНИЕ, ВЫЗЫВАЕМЫЕ НЕСООТВЕТСТВУЮЩИМ ПРИМЕНЕНИЕМ ИЛИ НЕБЕРЕЖЛИВЫМ УПРАВЛЕНИЕМ ПОЛЬЗОВАТЕЛЯ;
- ③ НЕОБОСНОВАННУЮ РАЗБОРКУ, РЕМОНТ ИЛИ МОДИФИКАЦИЮ ИЗДЕЛИЯ ПОЛЬЗОВАТЕЛЕМ;
- ④ НЕУДОБСТВО ИЛИ ЛЮБЫЕ ПОТЕРИ, ВОЗНИКАЮЩИЕ ПРИ НЕПРЕДСТАВЛЕНИИ ИЗОБРАЖЕНИЙ ПО ЛЮБОЙ ПРИЧИНЕ, ВКЛЮЧАЮЩЕЙ ОТКАЗ ИЛИ НЕИСПРАВНОСТЬ ИЗДЕЛИЯ;
- ⑤ ЛЮБУЮ НЕИСПРАВНОСТЬ, КОСВЕННОЕ НЕУДОБСТВО ИЛИ ПОТЕРЮ ИЛИ ПОВРЕЖДЕНИЕ, ВОЗНИКАЮЩИЕ ИЗ СИСТЕМЫ, КОМБИНИРОВАННОЙ С УСТРОЙСТВАМИ ТРЕТЬЕЙ СТОРОНЫ;
- ⑥ ЛЮБЫЕ ПРИЧИНЕННЫЕ НЕУДОБСТВА, ПОВРЕЖДЕНИЯ ИЛИ ПОТЕРИ В РЕЗУЛЬТАТЕ НЕСООТВЕТСТВУЮЩЕГО СПОСОБА УСТАНОВКИ ИЛИ ПОДОБНЫХ ФАКТОРОВ, ЗА ИСКЛЮЧЕНИЕМ НЕИСПРАВНОСТИ НЕПОСРЕДСТВЕННО ИЗДЕЛИЯ;
- ⑦ ПОТЕРИ ЗАРЕГИСТРИРОВАННЫХ ДАННЫХ ИЗ-ЗА КАКОГО-ЛИБО СБОЯ;
- ⑧ ЛЮБЫЕ ПОВРЕЖДЕНИЯ, ПРЕТЕНЗИИ И Т.П. ИЗ-ЗА ПОТЕРИ ИЛИ УТЕЧКИ УСТАНОВОЧНЫХ ДАННЫХ, СОХРАНЕННЫХ НА ЭТОМ УСТРОЙСТВЕ ИЛИ ПЕРСОНАЛЬНОМ КОМПЬЮТЕРЕ.

■ Сетевая безопасность

Поскольку данный прибор используется путем соединения с сетью, то следует обращать внимание на нижеуказанные риски нарушения безопасности.

- ① Утечка или кража информации через данный прибор
- ② Использование данного прибора для запрещенных операций лицами с злоумышлением
- ③ Вторжение в данный прибор лиц с злоумышлением или его остановка ими

Вы обязаны принять описанные ниже меры предосторожности против вышеуказанных рисков нарушения сетевой безопасности.

- Следует использовать данный прибор в сети, защищенной брандмауэром и т.п.
- Если данный прибор подсоединяется к сети, включающей ПК, то следует убедиться, что система не подвержена воздействиям компьютерных вирусов или прочих злоумышленных объектов (с помощью периодически обновляемой антивирусной программы, антишпионской программы и т.п.).
- Следует воздержаться от подключений, в которых используются линии связи общего пользования.

Характеристики

Компактный дизайн

- Устройство имеет компактный дизайн: ширина размера половины стойки (210 мм) и глубина 4RU (177 мм). Устройство имеет такие же размеры, как и компактный видеомикшер прямого эфира AW-HS50 (дополнительный), поэтому если оба устройства установить рядом, они по ширине полностью поместятся на стойке.

Поддержка IP-соединения и последовательного соединения

IP-соединение

- Через сетевой концентратор (коммутирующий концентратор) можно осуществлять управление максимум 100 удаленными камерами(*1).
- С помощью функции автоматической установки IP можно автоматически назначать IP-адреса удаленным камерам(*1) и видеомикшеру(*2) и осуществлять управление ими.

*1: Поддерживаемая камера: AW-HE50

*2: Поддерживаемый видеомикшер: AW-HS50

- К одной сети можно одновременно подключить до пяти устройств для управления удаленными камерами.
- С помощью программного обеспечения Setup Software, которое можно скачать с веб-сайта, можно через прибор устанавливать с компьютера IP-адреса для удаленных камер и видеомикшеров.

Последовательное соединение

- Можно осуществлять управление максимум пятью удаленными камерами или системами панорамно-наклонных головок.

Удобство управления камерами

- С помощью устройства можно легко осуществлять операции поворота, наклона, трансфокации, фокусировки и настройки диафрагмы камер.
- В меню на ЖК-дисплее устройства можно выполнять регулировку усиления, выдержки затвора, детализации, баланса белого и баланса черного.
(Пункты и диапазоны регулировки отличаются в зависимости от подключенных камер.)

Удобство управления данными предустановленных шаблонов памяти панорамно-наклонных головок

- Можно сохранять и позже вызывать до 100 сочетаний данных предустановленных шаблонов памяти панорамно-наклонных головок.

Функция для соединения с видеомикшером с помощью IP-соединения

- Путем соединения устройства с одним компактным видеомикшером прямого эфира AW-HS50 с использованием IP-соединения между ними, достигаются высокоэффективные условия эксплуатации.

Отображение информации о камере

- На изображении AUX, выводимом из видеомикшера, или на секциях дисплея многоканального просмотра можно отображать информацию о настройках камеры (например, установки диафрагмы объектива или усиления), импортированную устройством.

Импортированная сигнальная информация

- После выполнения импорта сигнальной информации видеомикшера ON AIR на панели загораются сигнальные индикаторы (над кнопками CAMERA STATUS/SELECTION).

Выбор материала шины

- С помощью устройства можно выбирать материалы шины видеомикшера. Данные материалы можно переключать путем нажатия кнопки CAMERA STATUS/SELECTION.

Поддерживаемые шины управления:
AUX, PVW, PinP, KEY-F

Простым нажатием одной из данных кнопок можно переключать экран многоканального просмотра видеомикшера на полноэкранный дисплей, на котором можно отображать изображения с камеры. (Вспомогательная функция фокусировки)

Поддерживаемые шины управления: AUX

Изменения параметров

- С помощью рычага PAN/TILT и кнопки ZOOM устройства можно изменять позицию PinP и другие параметры видеомикшера.

Поддерживаемые панорамно-наклонные головки и камеры

■ Поддерживаемые удаленные камеры

(камеры с интегрированными панорамно-наклонными головками)

AW-HE100, AW-HE50

■ Поддерживаемые панорамно-наклонные головки

AW-PH360, AW-PH405, AW-PH650, AW-PH400 (требуется конвертер AW-IF400)

■ Поддерживаемые камеры

(обязательно совместно с поддерживаемыми панорамно-наклонными головками)

AW-HE870, AW-E860, AW-E750, AW-E650, AW-E350, АК-HC1500, АК-HC1800

Примечания

- Перед использованием обязательно установите диапазоны перемещения (ограничители).
- При использовании последовательных соединений для устройства и удаленных камер или систем панорамно-наклонных головок кабели можно удлинить до 1000 метров.

В данных инструкциях оба выражения “комбинация панорамно-наклонной головки и камеры” и “камера с интегрированной панорамно-наклонной головкой” упоминаются в собирательном значении как “удаленная камера”, за исключением случаев, где присутствует указание на определенное оборудование.

Принадлежности

Убедитесь в том, что приведенные ниже принадлежности имеются в наличии в указанном количестве.

Адаптер переменного тока 1

Кабель электропитания 2

Необходимые средства персонального компьютера

При использовании программного обеспечения, совместимого с данным прибором, конфигурация главного компьютера должна соответствовать указанным ниже условиям.

ЦП	Рекомендуется Intel® Core™2 DUO 2,4 ГГц или более мощный
Память	Windows® XP: 512 Мб или более Microsoft® Windows Vista®, Microsoft® Windows® 7: 1 Гб или более
Сеть	10BASE-T или 100BASE-TX
Воспроизведение изображений	Разрешение: 1024 × 768 пикселей или более Передача цвета: True Color (24 бита или более)
Поддерживаемая операционная система	Microsoft® Windows® XP, Microsoft® Windows Vista®, Microsoft® Windows® 7
Жесткий диск	Не менее 50 Мб свободной памяти
Прочее	Adobe® Reader® (для просмотра инструкций по эксплуатации, доступных на веб-сайте)

Меры предосторожности при установке

- Помимо выполнения действий пунктов, указанных в разделе “Прочитайте нижеследующее до начала эксплуатации!”, соблюдайте также меры предосторожности, указанные ниже.

Обязательно обратитесь к дилеру по вопросам выполнения работ по установке и подключению устройства.

Подключение источника питания

- Обязательно используйте только кабель электропитания и адаптер переменного тока, которые прилагаются к устройству.
- Обязательно подключите разъем заземления (SIGNAL GND), расположенный сзади на устройстве, к заземлению системы.
- Если устройство не будет использоваться в течение длительного периода времени, выключите его питание и отсоедините штепсельную вилку от розетки сети переменного тока.
- Для предотвращения отсоединения разъема постоянного тока закрепите кабель адаптера переменного тока с помощью зажима кабеля.

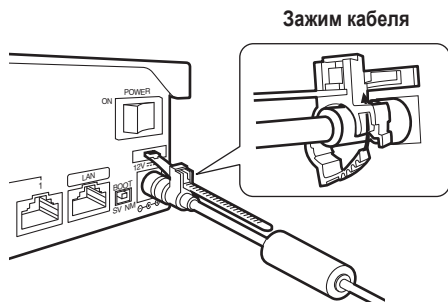

- Как закреплять штекер постоянного тока (вид сбоку)

- ① Слегка закрепите зажим кабеля.

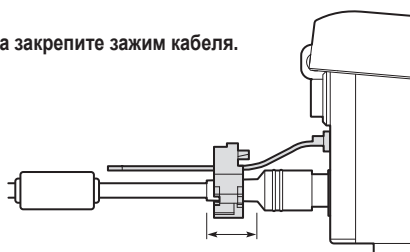

Слегка закрепите зажим кабеля в месте, как показано выше.

- ② Закрепите зажим кабеля.

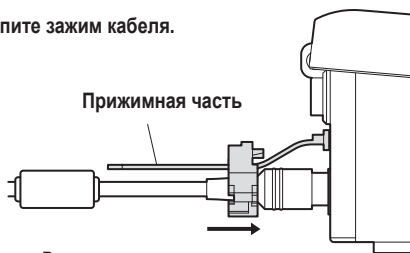

Возьмитесь за прижимную часть, передвиньте зажим кабеля до упора, а затем плотно затяните его.

Меры предосторожности при установке

Обращайтесь с устройством осторожно!

- Если устройство бросать или подвергать сильному ударному воздействию или вибрации, это может привести к возникновению проблем и/или неисправностей.

Не допускайте попадания посторонних предметов внутрь устройства!

- Попадание воды, металлических предметов, крошек или других посторонних предметов внутрь устройства может привести к пожару и/или поражению электрическим током.

Выбор наилучшего места установки

- Данное устройство разработано для использования только внутри помещений.
- Устанавливайте данное устройство на достаточно прочной, устойчивой и ровной поверхности для использования.
- Во избежание возникновения препятствий для вентиляции убедитесь в том, что вокруг передних вентиляционных отверстий есть не менее 100 мм свободного пространства.
В частности, при монтаже устройства в панель или стол убедитесь в том, что между вентиляционными отверстиями и проводами оставлено достаточно свободного пространства.
- Не устанавливайте устройство таким образом, чтобы кабели и прочие аксессуары можно было легко повредить.
- Не устанавливайте устройство в холодных местах, где температура может понизиться ниже 0 °С, или в жарких местах, где температура может подняться выше 40 °С.
- Не устанавливайте устройство в местах, где оно будет подвергаться воздействию прямых солнечных лучей или воздействию горячего воздуха, выдуваемого из других изделий.
- Установка устройства в очень влажном, пыльном или подверженном вибрации месте может привести к возникновению проблем.



Меры предосторожности при эксплуатации

- Помимо выполнения пунктов, представленных в разделе “Прочитайте нижеследующее до начала эксплуатации!”, соблюдайте также меры предосторожности, указанные ниже.

Обращайтесь бережно.

Не роняйте устройство и не подвергайте его сильным ударам или тряске.

Запрещено переносить или передвигать изделие за рычаг PAN/TILT.

Это очень важно для предотвращения возникновения неисправностей.

Допускается использование устройства при температуре окружающей среды от 0 °C до 40 °C.

Избегайте использования данного устройства в холодных местах с температурой ниже 0 °C или в жарких местах с температурой выше 40 °C, так как очень низкая или высокая температура оказывают неблагоприятное воздействие на внутренние детали.

Отключите питание перед подсоединением и отсоединением кабелей.

Перед подсоединением или отсоединением кабелей убедитесь, что Вы отключили питание.

Избегайте влажности и пыли.

Избегайте использования данного устройства во влажных или пыльных местах, так как повышенная влажность и запыленность вызывают повреждения внутренних деталей.

Обслуживание

Протирайте устройство сухой тканью. Для удаления трудновыводимых загрязнений смочите тряпку в разбавленном растворе кухонного чистящего средства (нейтрального), тщательно отожмите ее и аккуратно протрите изделие.

Затем, после протирки изделия влажной тряпкой, снова протрите его сухой тканью.

Осторожно

- Не используйте бензин, растворители для краски и другие летучие жидкости.
- Если используется тряпка для химической очистки, перед использованием внимательно ознакомьтесь с мерами предосторожности.

Если изделие подлежит списанию

Если по завершении срока эксплуатации изделие подлежит списанию, обратитесь к специализированному подрядчику по проведению корректной утилизации с целью защиты окружающей среды.

Относительно изнашиваемых деталей

- Адаптер переменного тока:
Является изнашиваемой деталью.
Как правило, его следует заменять каждые 5 лет или чаще (когда устройство используется по 15 часов в день).

Период замены изнашиваемых частей будет различным в зависимости от условий эксплуатации.

При наступлении времени замены этих деталей обратитесь к Вашему дилеру для выполнения работы.

Компоненты и их функции

■ Панель управления

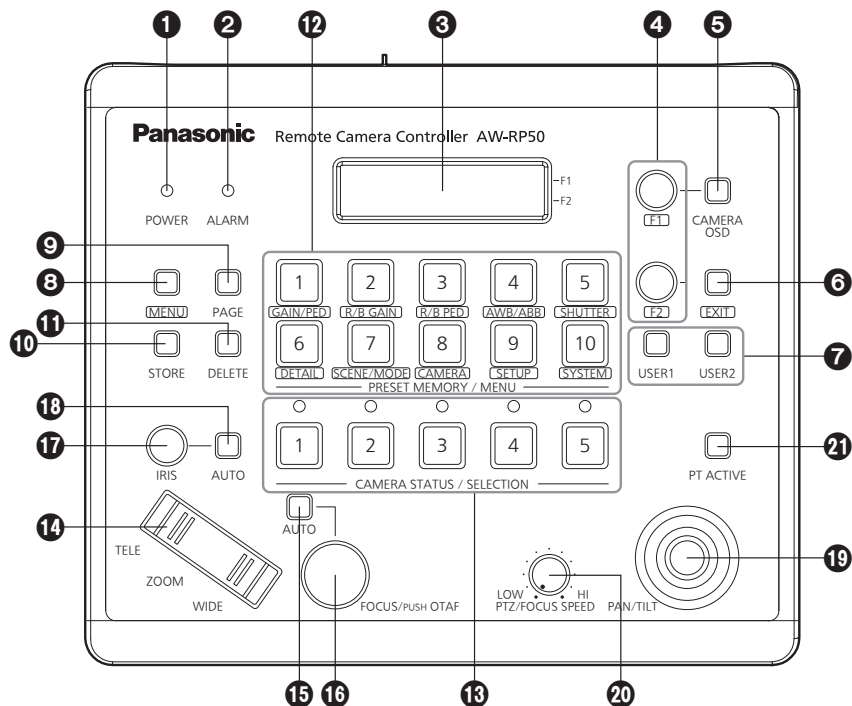

1 Индикатор POWER [POWER]

Данный индикатор загорается при установке переключателя POWER (22) на задней панели в положение ON, в то время как питание подается на гнездо DC IN.

2 Индикатор ALARM [ALARM]

Данный индикатор загорается при возникновении проблемы с источником питания (падение напряжения). Он также загорается при получении с удаленной камеры аварийной сигнализации (аварийная сигнализация охлаждающего вентилятора или ошибка поворота/наклона).

☞ Обратитесь к разделу “Проверка информации об аварийной сигнализации оборудования” (<Операции и установки> Инструкция по эксплуатации).

Когда загорается индикатор аварийной сигнализации, немедленно прекратите работу с устройством и обязательно обратитесь к дилеру.

Продолжение использования устройства после появления аварийной сигнализации может привести к возникновению неисправностей устройства.

Информацию об аварийной сигнализации можно вывести на внешнее устройство, подключенное к разъему TALLY/GPI устройства (25).

3 Панель ЖК-дисплея

На данной панели отображаются текущие установочные статусы.

4 Диск F1, диск F2 [F1, F2]

Данные диски необходимо поворачивать для изменения значений меню, а для ввода выполненных изменений их необходимо нажимать.

Диск F1 используется для управления пунктами, отображаемыми сверху панели ЖК-дисплея, а диск F2 используется для управления пунктами, отображаемыми под ней.

Данные, которые появляются на экранном дисплее удаленных камер, и способы выполнения операций отличаются в зависимости от типа камеры.

☞ Обратитесь к разделу “Управление пунктами меню выбранной удаленной камеры” (<Операции и установки> Инструкция по эксплуатации).

5 Кнопка CAMERA OSD [CAMERA OSD]

При удержании кнопки CAMERA OSD нажатой загорается ее индикатор, а в качестве выходного изображения удаленной камеры отображается экранное меню выбранной удаленной камеры.

При повторном удержании данной кнопки нажатой, когда горит ее индикатор, меню исчезает, а индикатор гаснет.

Компоненты и их функции

6 Кнопка EXIT [EXIT]

Для возврата к предыдущему уровню иерархии нажмите данную кнопку во время выполнения операций меню.

7 Кнопки USER [USER1, USER2]

Кнопкам [USER1] и [USER2] можно назначать функции некоторых установочных пунктов меню для дальнейшего вызова.

☞ Обратитесь к разделу “Настройка кнопок USER” (<Операции и установки> Инструкция по эксплуатации).

8 Кнопка MENU [MENU]

Нажмите данную кнопку для вызова меню с помощью кнопок PRESET MEMORY/MENU (12).

При повторном нажатии данной кнопки, когда горит ее индикатор, меню исчезает, а индикатор гаснет.

Индикатор кнопки ON:

Применяются операции меню.

Индикатор кнопки OFF:

Операции меню не применяются.

☞ Обратитесь к разделу “Базовые операции для меню”.

9 Кнопка PAGE [PAGE]

Нажмите данную кнопку для указания предустановленного шаблона памяти удаленной камеры.

При нажатии данной кнопки загорается ее индикатор и устанавливается режим для выбора страницы предустановленного шаблона памяти.

В данном режиме нажмите одну из кнопок PRESET MEMORY/MENU (12) и укажите номер страницы.

Затем укажите номер на странице с помощью одной из кнопок PRESET MEMORY/MENU.

☞ Обратитесь к разделу “Настройка предустановленных шаблонов памяти и управление ими” (<Операции и установки> Инструкция по эксплуатации).

10 Кнопка STORE [STORE]

Нажмите данную кнопку для сохранения предустановленного шаблона памяти текущей выбранной удаленной камеры.

При повторном нажатии данной кнопки, когда горит ее индикатор, меню исчезает, а индикатор гаснет.

Индикатор кнопки ON:

Устанавливается режим сохранения данных предустановленного шаблона памяти.

Индикатор кнопки OFF:

Режим сохранения данных предустановленного шаблона памяти выключается.

☞ Обратитесь к разделу “Настройка предустановленных шаблонов памяти и управление ими” (<Операции и установки> Инструкция по эксплуатации).

11 Кнопка DELETE [DELETE]

Нажмите данную кнопку для удаления предустановленного шаблона памяти для текущей выбранной удаленной камеры.

При повторном нажатии данной кнопки, когда горит ее индикатор, меню исчезает, а индикатор гаснет.

Индикатор кнопки ON:

Устанавливается режим удаления данных предустановленного шаблона памяти.

Индикатор кнопки OFF:

Режим удаления данных предустановленного шаблона памяти выключается.

☞ Обратитесь к разделу “Настройка предустановленных шаблонов памяти и управление ими” (<Операции и установки> Инструкция по эксплуатации).

12 Кнопки PRESET MEMORY/MENU [PRESET MEMORY/MENU]

Используйте данные кнопки для вызова данных предустановленного шаблона памяти и вызова меню.

13 Кнопки CAMERA STATUS/SELECTION [CAMERA STATUS/SELECTION]

Используйте данные кнопки для выбора до пяти удаленных камер.

Индикатор кнопки ON:

Выбрана соответствующая удаленная камера.

Индикатор кнопки OFF:

Выбор соответствующей удаленной камеры отменен.

С помощью меню до 100 удаленных камер можно разделить на группы от 1 до 20, а затем зарегистрировать и осуществлять управление ими.

Статусы удаленных камер, назначенных кнопкам от 1 до 5, можно определять по индикаторам, расположенным над кнопками.

☞ Обратитесь к разделу “Выбор удаленных камер для управления”.

14 Кнопка ZOOM [ZOOM]

Данная кнопка используется для регулировки трансфокации объектива.

При нажатии на край TELE:

Установка телефото

При нажатии на край WIDE:

Широкоугольная установка

Скорость трансфокации изменяется в зависимости от силы нажатия данной кнопки.

Компоненты и их функции

15 Кнопка автофокусировки [AUTO]

Нажмите данную кнопку для автоматического управления фокусировкой.

Индикатор кнопки ON:

Автофокусировка

Индикатор кнопки OFF:

Фокусировка вручную

Во время выполнения автофокусировки использование диска FOCUS/PUSH OTAF dial (15) не имеет эффекта.

- Данная функция работает, если в удаленных камерах предусмотрена функция автофокусировки.

Если функция автофокусировки не предусмотрена, управляйте фокусировкой вручную (в таком случае индикатор кнопки будет в положении OFF).

- При использовании для удаленной камеры объектива, оборудованного функцией расширителя, функцию расширителя также можно переключать между положениями ON и OFF нажатием кнопки автофокусировки.

Индикатор кнопки ON:

Функция расширителя включена.

Индикатор кнопки OFF:

Функция расширителя выключена.

(Для получения дополнительной информации о подключении кабелей управления камерой к панорамно-наклонной головке, обращайтесь к инструкции по эксплуатации панорамно-наклонной головки.)

16 Диск FOCUS/PUSH OTAF [FOCUS/PUSH OTAF]

Используйте данный диск для управления фокусировкой вручную.

При повороте диска по часовой стрелке:

Фокусировка перемещается к дальнему краю.

При повороте диска против часовой стрелки:

Фокусировка перемещается к ближнему краю.

При нажатии диска временно запускается автофокусировка, при этом снимаемый объект попадает в фокус. (OTAF) Во время выполнения автофокусировки (когда горит индикатор кнопки автофокусировки (15)), использование диска не имеет эффекта.

OTAF: автофокусировка одним прикосновением

17 Диск IRIS [IRIS]

Данный диск используется для управления диафрагмой объектива вручную.

При повороте диска по часовой стрелке:

Диафрагма объектива открывается все больше.

При повороте диска против часовой стрелки:

Диафрагма объектива закрывается все больше.

При удержании диска нажатым:

Диафрагма объектива закрывается.

Во время выполнения авторегулировки диафрагмы (когда горит индикатор кнопки авторегулировки диафрагмы (18)), использование данного диска не имеет эффекта.

Уровень конвергенции при авторегулировке диафрагмы

Когда данное устройство находится в режиме авторегулировки диафрагмы (кнопка авторегулировки диафрагмы светится), уровень конвергенции при авторегулировке диафрагмы удаленной камеры может осуществляться с помощью диска IRIS на этом устройстве.

18 Кнопка авторегулировки диафрагмы [AUTO]

Нажмите данную кнопку для автоматического управления диафрагмой.

Индикатор кнопки ON:

Авторегулировка диафрагмы

Индикатор кнопки OFF:

Регулировка диафрагмы вручную

Во время выполнения авторегулировки диафрагмы использование диска диафрагмы (18) не имеет эффекта.

19 Рычаг PAN/TILT [PAN/TILT]

Данный рычаг используется для управления направлением удаленных камер.

При наклоне рычага влево или вправо:

Камеры перемещаются влево или вправо.

При наклоне рычага к себе или от себя:

Камеры перемещаются вверх или вниз.

Скорость перемещения отличается в зависимости от угла наклона рычага.

20 Диск PTZ/FOCUS SPEED [PTZ/FOCUS SPEED]

Данный диск используется для регулировки скорости, на которой выполняется управление операциями (поворот, наклон, трансфокация, фокусировка) удаленных камер.

При повороте диска по часовой стрелке:

Операция на более высокой скорости

При повороте диска против часовой стрелки:

Операция на более низкой скорости

21 Кнопка PT ACTIVE [PT ACTIVE]

Удерживайте нажатой данную кнопку для включения и выключения операций рычага PAN/TILT.

Индикатор кнопки ON или мигает:

Операции рычага PAN/TILT применяются.

Индикатор кнопки OFF:

Операции рычага PAN/TILT не применяются.

- При установке значения [P/T/Z/F] с помощью меню (меню [SETUP] → [OPERATE] → пункт [PT ACTIVE]) включение и выключение управления производится не только для рычага PAN/TILT, но и для кнопки ZOOM, а также кнопки автофокусировки и диска FOCUS/PUSH OTAF.

☞ Обратитесь к разделу “Настройка функций” (<Операции и установки> Инструкция по эксплуатации).

- Когда индикатор кнопки PT ACTIVE мигает, рычаг PAN/TILT и кнопку ZOOM можно использовать для управления параметрами видеомикшера.
- При выборе значения “Button Select” с помощью меню (меню [SETUP] → [SW LINK] → пункт [P/T LEVER]) можно переключить способ управления рычагом PAN/TILT и кнопкой ZOOM.

☞ Обратитесь к разделу “Установка функций для управления устройством, соединенным с видеомикшером” (<Операции и установки> Инструкция по эксплуатации).

Компоненты и их функции

■ Задняя панель

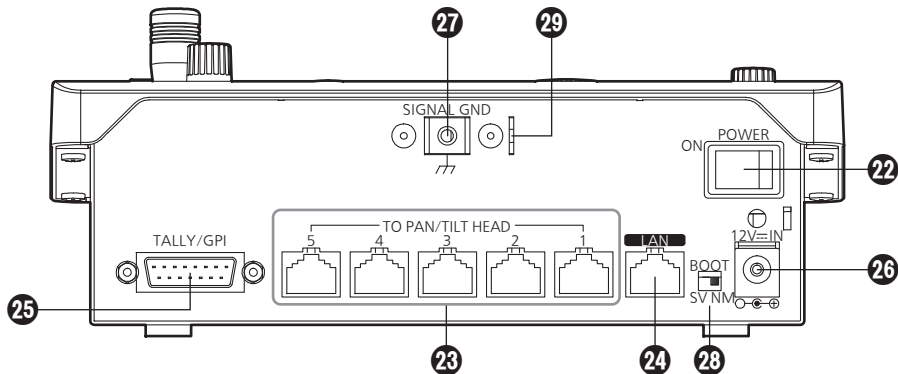

22 Выключатель POWER [POWER]

Если выключатель POWER установить в положение ON, загорится индикатор POWER (1), что указывает на возможность эксплуатации устройства.

23 Разъемы TO PAN/TILT HEAD от 1 до 5 [от TO PAN/TILT HEAD 1 до TO PAN/TILT HEAD 5] (RJ-45)

Подключите удаленные камеры к данным разъемам с помощью кабеля прямого доступа (категории 5 или выше).

24 Разъем LAN [LAN] (RJ-45) (10BASE-T/100BASE-TX)

С помощью кабеля LAN подключите к данному разъему удаленную камеру, видеомикшер или хост-компьютер, поддерживающий IP-соединение.

При подключении другого устройства непосредственно к данному устройству используйте перекрестный кабель (категории 5 или выше).

При выполнении подключения через концентратор (коммутирующий концентратор) или другое устройство используйте кабель прямого доступа (категории 5 или выше).

25 Входной/выходной разъем TALLY/GPI [TALLY/GPI] (D-sub 15-штырьковый, гнездовой, с дюймовой резьбой)

Обратитесь к разделу “Интерфейс управления внешними устройствами” (<Операции и установки> Инструкция по эксплуатации).

26 Гнездо DC IN [12V \equiv IN] (Постоянное напряжение 12 В)

К данному гнезду подключается адаптер переменного тока, прилагаемый к устройству.

27 Разъем заземления [SIGNAL GND]

Подключите данный разъем к заземлению системы.

28 Переключатель SERVICE [SV/NM]

Этот переключатель используется в целях технического обслуживания. Обычно данный переключатель находится в положении “NM”.

29 Приспособление для закрепления проводов

Для предотвращения кражи к данному приспособлению можно прикрепить трос защиты от кражи, который имеется в продаже.

Базовые операции устройства

1 Включите питание устройства.

Установите выключатель POWER в положение ON. На устройство поступает питание и загорается индикатор POWER.

- Однако при выборе пункта [CAMERA] → [POWER] → AUTO ON и выборе значения "On" в качестве установки пункта AUTO ON, команда включения питания автоматически посылается на удаленные камеры, управляемые в пункте [SYSTEM] → CAM IP ADR.

2 Выберите удаленные камеры.

С помощью кнопок CAMERA STATUS/SELECTION выберите удаленные камеры, управление которыми необходимо осуществлять.

3 Отрегулируйте направление, в котором необходимо направить удаленные камеры.

Воспользуйтесь рычагом PAN/TILT для регулировки направления, в котором необходимо направить удаленные камеры.

4 Отрегулируйте трансфокацию.

Воспользуйтесь кнопкой ZOOM для регулировки трансфокации объектива.

При нажатии на край TELE трансфокация устанавливается в режим телефото; при нажатии на край WIDE она устанавливается в широкоугольный режим.

5 Отрегулируйте диафрагму объектива.

Воспользуйтесь диском IRIS для регулировки диафрагмы объектива.

- Во время регулировки диафрагмы объектива на панели ЖК-дисплея отображается измеритель уровня. (Значение, отображаемое измерителем уровня, является приблизительным.)

IRIS

- - * - - - + - - - - -

Примечание

При выполнении регулировок для одной удаленной камеры через несколько удаленных контроллеров камеры AW-RP50, измеритель уровня может не показывать правильные индикации.

6 Отрегулируйте фокус.

Для регулировки фокуса объектива поворачивайте диск FOCUS/PUSH OTAF.

При нажатии диска во время выполнения фокусировки вручную, временно включается режим автоматической фокусировки, в результате чего объект попадает в фокус автоматически.

- Функция OTAF (автофокусировка одним прикосновением) применяется для удаленных камер, оборудованных функцией OTAF.

7 Выключите питание устройства.

Установите выключатель POWER в положение OFF. При выключении питания устройства индикатор POWER гаснет.

- Даже когда питание устройства выключено, питание подключенных удаленных камер не выключается.

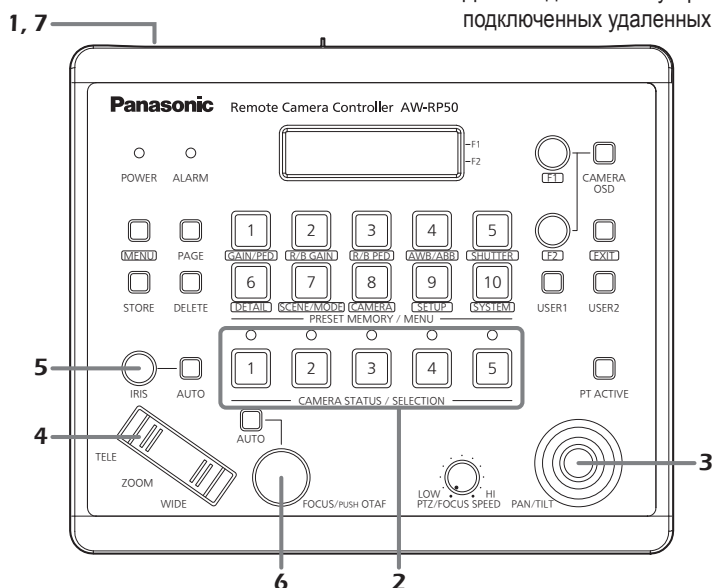

Для получения подробных сведений об операциях обратитесь к документу Инструкция по эксплуатации — <Операции и установки>.

Базовые операции для меню

1 Установите кнопку MENU в положение ON.
Нажмите кнопку MENU, чтобы загорелся ее индикатор.

2 Выберите целевое меню.
Нажмите соответствующую кнопку PRESET MEMORY/MENU, чтобы загорелся ее индикатор.
Для получения подробных сведений о меню, назначенных данным кнопкам, обратитесь к разделу «Список пунктов меню» («Операции и установки» Инструкция по эксплуатации).
На панели ЖК-дисплея отобразится выбранное меню.

3 Измените установки с помощью диска F1 и диска F2.

Воспользуйтесь диском F1 и диском F2 для выбора меню и изменения установок.

Используйте диск F1 для выполнения операций, в которых задействуются пункты, отображаемые в верхней строке панели ЖК-дисплея.

Используйте диск F2 для выполнения операций, в которых задействуются пункты, отображаемые в нижней строке панели ЖК-дисплея.

- Нажмите кнопку EXIT для возврата меню к предыдущему уровню иерархии.
- Если для установочного пункта отображается направленная вниз стрелка “↓”, это означает, что отображаемое значение будет введено, а установка будет отображена при нажатии диска F1 или диска F2.



- Если для установочного пункта не отображается направленная вниз стрелка “↓”, это означает, что отображаемое значение будет введено, а установка будет отображена при повороте диска F1 или диска F2.

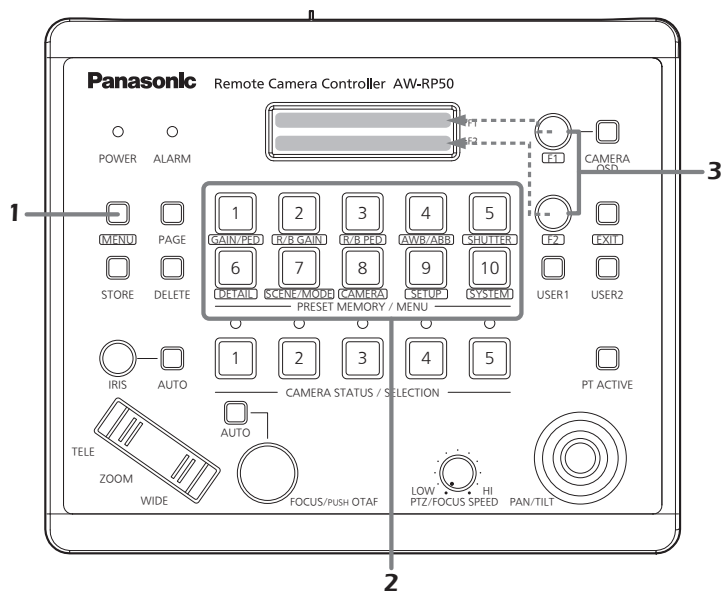
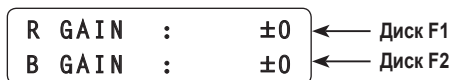

Для получения подробных сведений об операциях обратитесь к документу Инструкция по эксплуатации — «Операции и установки».

Сетевые установки

В данном разделе приведено описание настройки сети устройства.

Примечание

Правильное функционирование невозможно, если в той же сети уже существует такой же IP-адрес. Установите IP-адреса таким образом, чтобы они не дублировали существующие IP-адреса.

■ Настройка устройства

Установки устройства можно изменять в меню [SYSTEM]. Установите IP-адрес, маску подсети и шлюз по умолчанию. Сначала будет приведено описание основных операций меню.

1 Установите кнопку MENU в положение ON.

Нажмите кнопку MENU, чтобы загорелся ее индикатор.

2 Установите кнопку PRESET MEMORY/MENU 10 (SYSTEM) в положение ON.

Когда кнопка нажата и горит ее индикатор, на панели ЖК-дисплея отображается меню [SYSTEM].

[1]CAMERA CTL ▼

3 Поверните диск F1, чтобы отобразить меню [NETWORK].

[6]NETWORK ◆

4 Нажмите диск F1.

1. IP ADDRESS ▼
192↓168.000.009

5 Поверните диск F1, чтобы отобразить целевой установочный пункт.

1. IP ADDRESS ▼
192↓168.000.009



2. SUBNETMASK ◆
255↓255.255.000



3. GATEWAY ◆
192↓168.000.001



4. MAC ADDRESS ▲

6 Поверните диск F2 для выбора установки.

2. SUBNETMASK ◆
255↓255.255.000

7 Нажмите диск F2 для изменения установки.

2. SUBNETMASK ◆
255.255↓255.000

В четыре блока для цифр введите все установки, кроме MAC-адреса.

При достижении последнего блока необходимо нажать диск F2, чтобы ввелся IP-адрес.

2. SUBNETMASK ◆
255.255.255.000↓

- MAC-адрес только отображается — изменить его невозможно.

Примечание

Необходимо перезапустить устройство, чтобы установки были применены. Выключите питание устройства, а затем снова включите его.

Сетевые установки

Установка IP-адреса

В меню [SYSTEM] выберите меню [NETWORK] и отобразите пункт [IP ADDRESS].

Затем воспользуйтесь диском F2 для установки IP-адреса.

Выберите установку, которая не будет дублировать установку IP-адреса другого устройства.

1. IP ADDRESS ▼
192↓168.000.009

Если один и тот же IP-адрес используется несколько раз, на панели ЖК-дисплея отображается сообщение "IP Duplicate!".

1. IP ADDRESS ▼
IP Duplicate!

Если IP-адрес неправильный, на панели ЖК-дисплея отображается приведенное ниже сообщение.

Unavailable
network setting

Примечания

- Необходимо перезапустить устройство, чтобы установки были применены. Выключите питание устройства, а затем снова включите его.
- Проконсультируйтесь с сетевым администратором, прежде чем устанавливать IP-адрес.

Установка маски подсети

В меню [SYSTEM] выберите меню [NETWORK] и отобразите пункт [SUBNETMASK].

Затем воспользуйтесь диском F2 для установки маски подсети.

2. SUBNETMASK ◆
255↓255.255.000

Если маска подсети неправильная, на панели ЖК-дисплея отображается приведенное ниже сообщение.

Unavailable
network setting

Примечание

Необходимо перезапустить устройство, чтобы установки были применены. Выключите питание устройства, а затем снова включите его.

Установка шлюза по умолчанию

В меню [SYSTEM] выберите меню [NETWORK] и отобразите пункт [GATEWAY].

Затем воспользуйтесь диском F2 для установки шлюза.

3. GATEWAY ◆
192↓168.000.001

Если шлюз по умолчанию неправильный, на панели ЖК-дисплея отображается приведенное ниже сообщение.

Unavailable
network setting

Примечание

Необходимо перезапустить устройство, чтобы установки были применены.

Выключите питание устройства, а затем снова включите его.

Установка номера порта

Установите номер порта для удаленной камеры.

В меню [SYSTEM] выберите подменю [CAM PORT] и отобразите пункты от [PORT:CAM1] до [PORT:CAM100], а затем воспользуйтесь диском F2 для установки номера порта.

1. PORT:CAM1 ▼
80↓

Установка MAC-адреса

В меню [SYSTEM] выберите меню [NETWORK] и отобразите пункт [MAC ADDRESS].

4. MAC ADDRESS ▲

Подключения

■ Пример IP-соединений

● Соединения с камерой AW-HE50S и видеомикшером AW-HS50

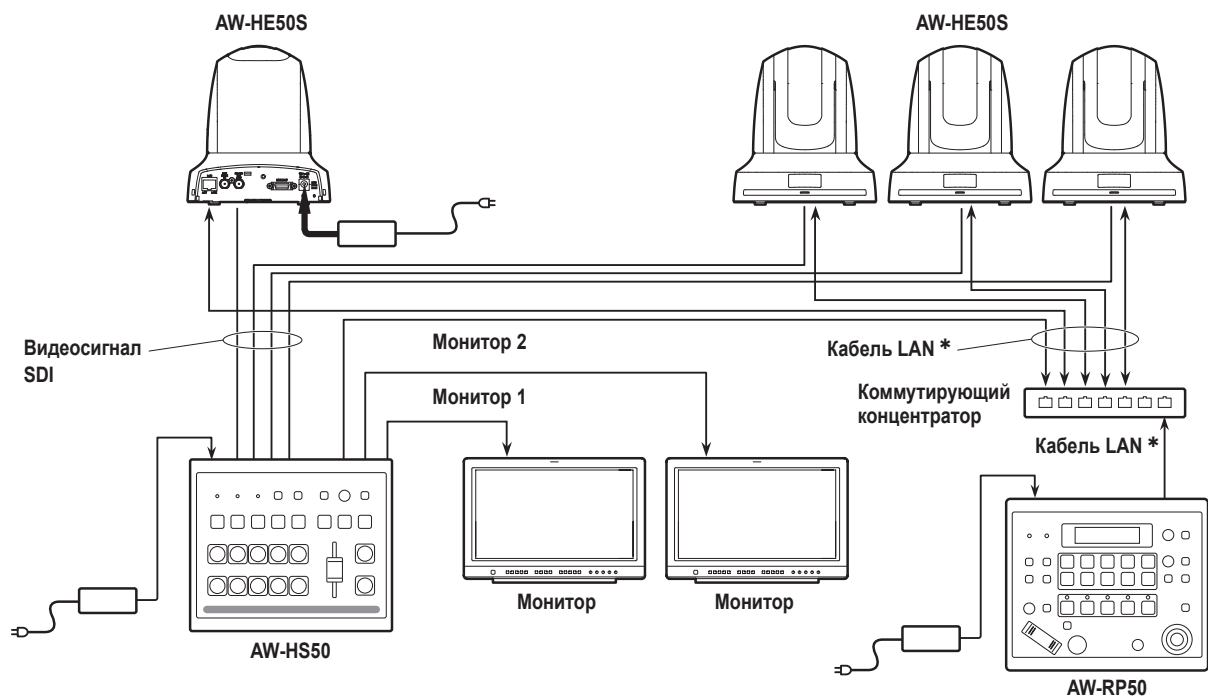

● Подключение нескольких камер AW-HE50 к устройствам

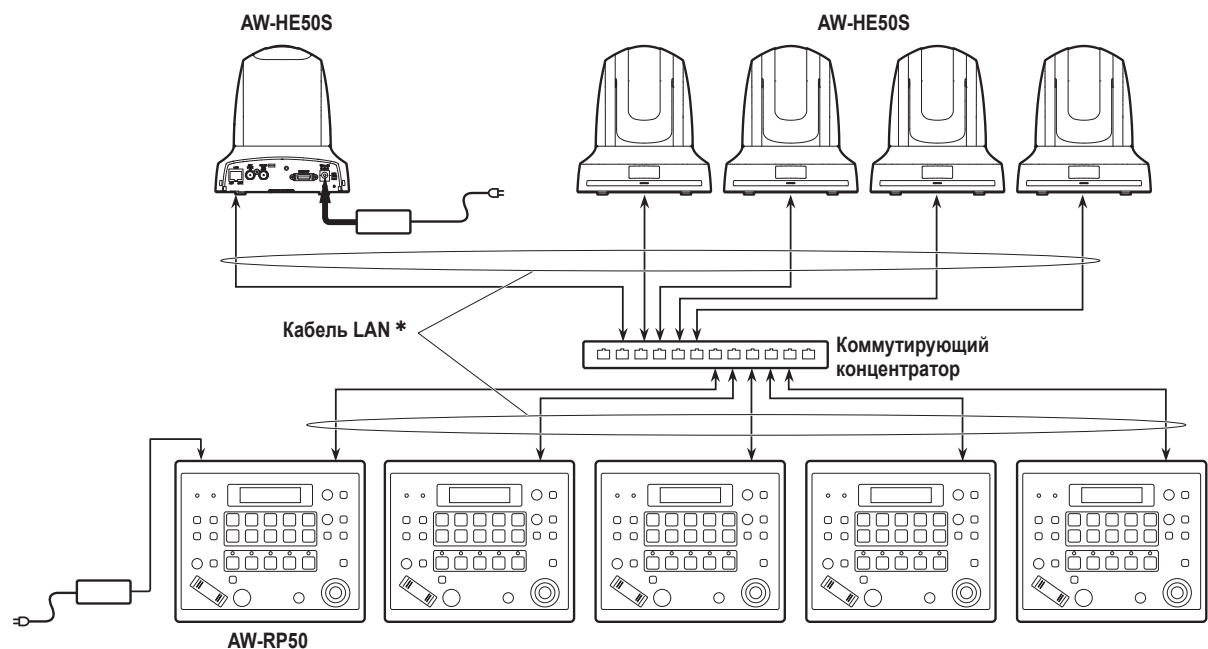

*: Для данных соединений используйте кабель прямого доступа (категории 5 или выше).

Подключения

■ Пример последовательных соединений

● Подключение к камере AW-HE50

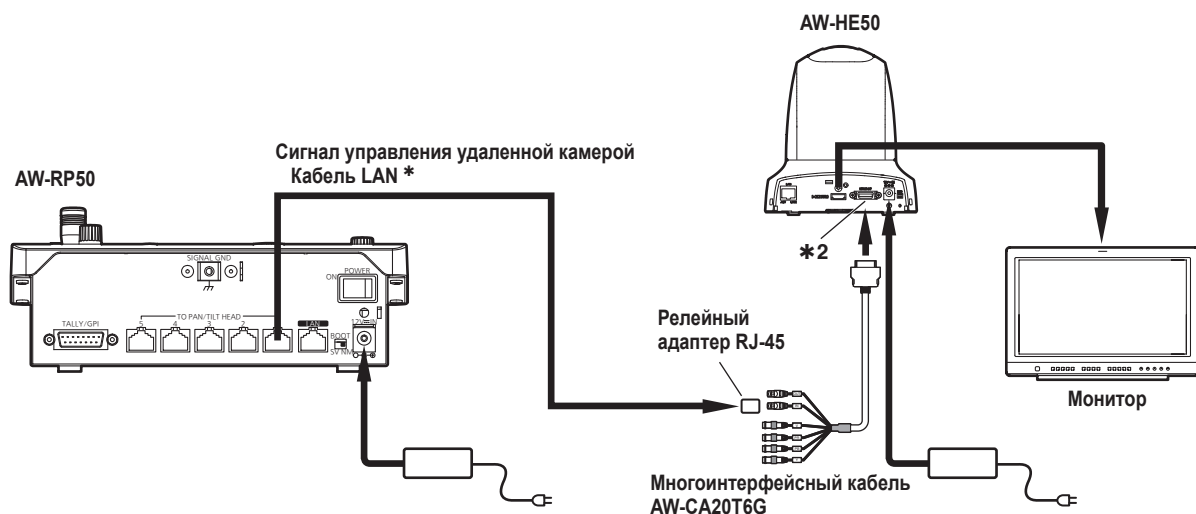

- *1: Для данных соединений используйте кабель прямого доступа (категории 5 или выше).
- *2: Для создания последовательного соединения с камерой AW-HE50 необходим многоинтерфейсный кабель (AW-CA20T6G).

● Подключение к камере AW-HE100

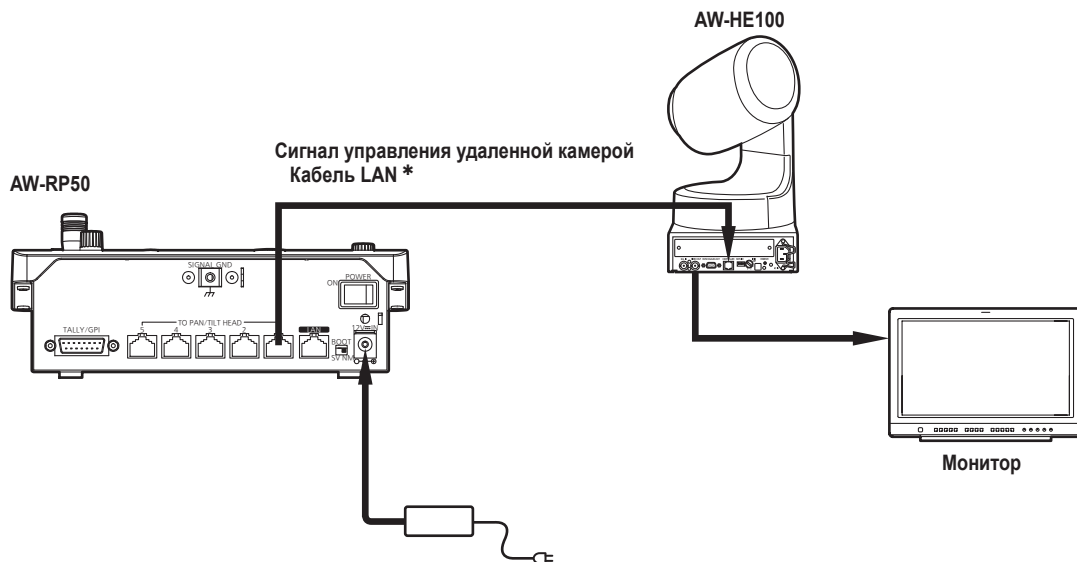

- *: Для данных соединений используйте кабель прямого доступа (категории 5 или выше).

Подключения

● Подключения к системе панорамно-наклонной головки AW-PH400 и камере

Модель камеры:

AW-HE870, AW-E860, AW-E750, AW-E650, AW-E350, АК-НС1500 или АК-НС1800

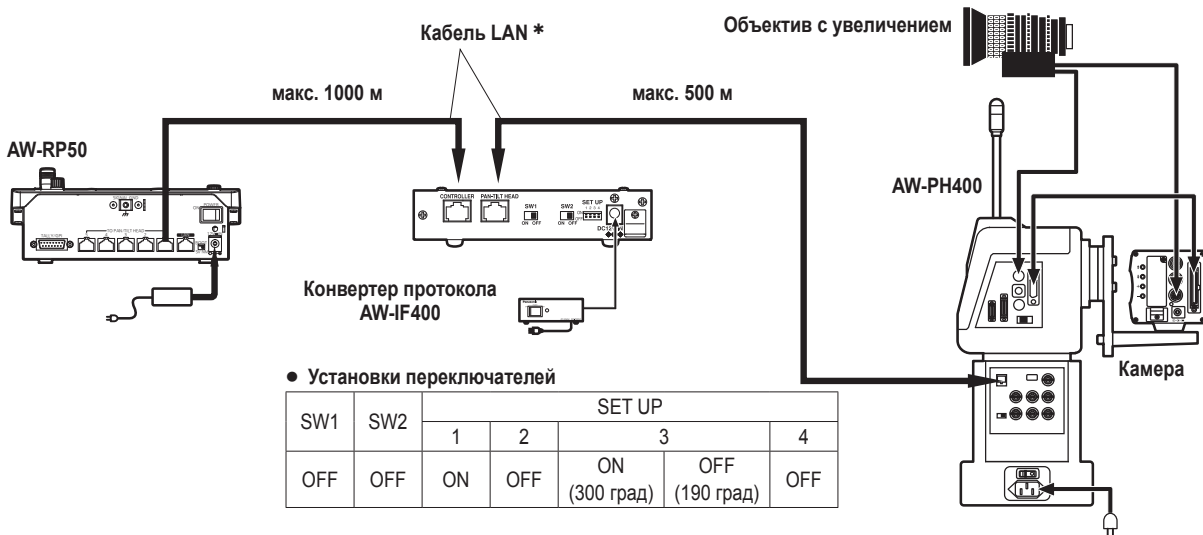

● Подключения к внутренней панорамно-наклонной головке AW-PH405 и камере

Модель камеры:

AW-HE870, AW-E860, AW-E750, AW-E650, AW-E350, АК-НС1500 или АК-НС1800

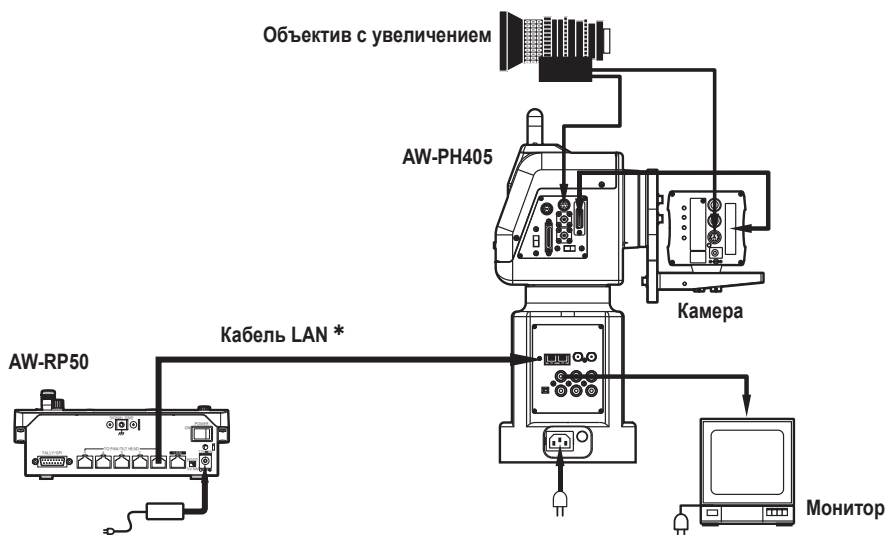

*: Для данных соединений используйте кабель прямого доступа (категории 5 или выше).

Подключения

● Подключение к внешней панорамно-наклонной головке AW-PH650

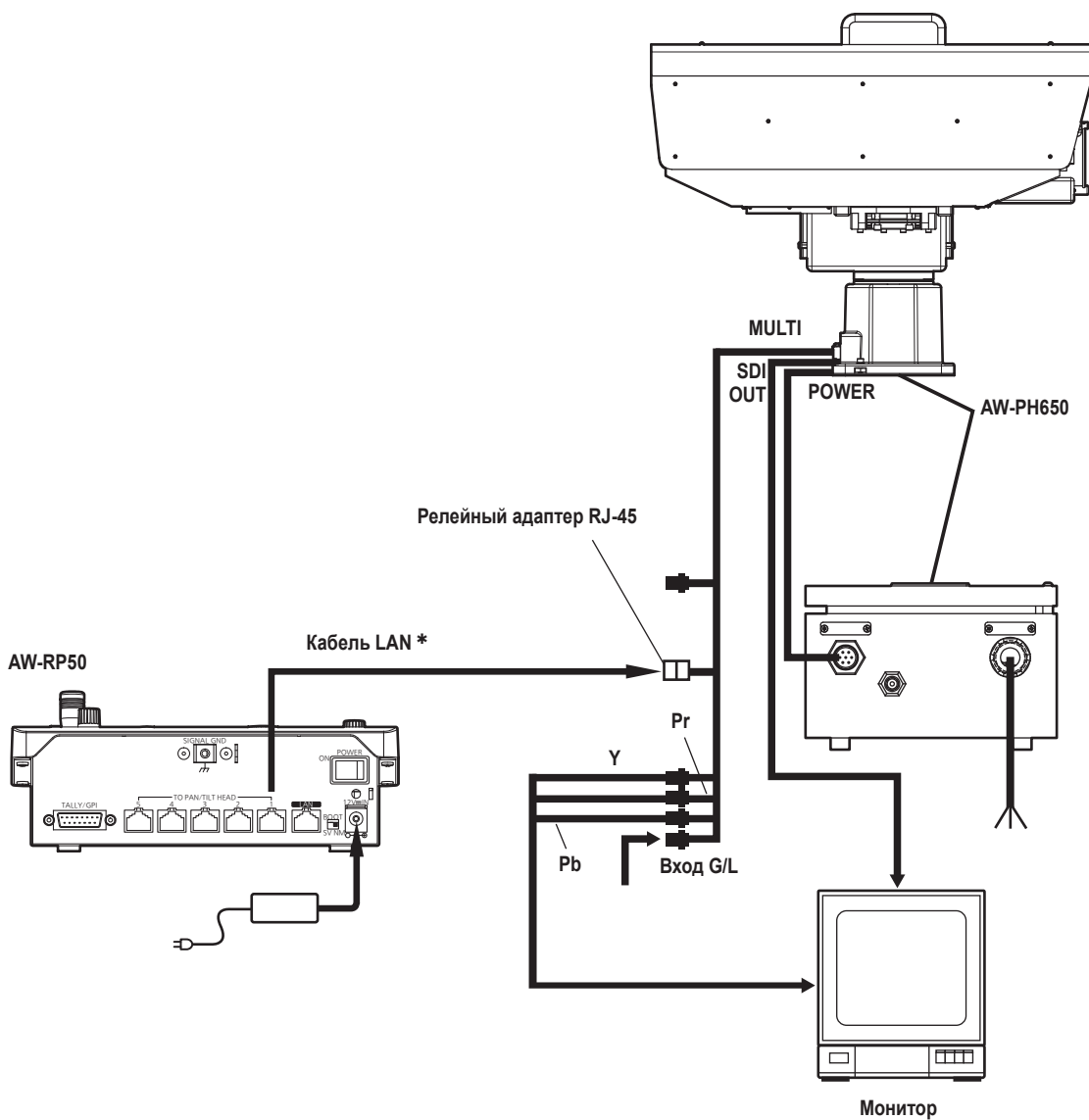

*: Для данных соединений используйте кабель прямого доступа (категории 5 или выше).

Подключения

Существуют две процедуры для установок соединения, и их описание приведено в разделе “Установки для соединения с удаленными камерами” и “Установки для соединения с видеомикшером”.

Существуют две серии действий, выполняемых в разделе “Установки для соединения с удаленными камерами”.

- Установка метода использования устройства (Обращайтесь к следующим пунктам.)
 - ☞ “Установки для соединения с удаленными камерами”
 - ☞ “Автоматическая установка IP-адреса (Автоустановка IP)”
 - ☞ “Изменение IP-адресов удаленных камер, управляемых с помощью устройства”
 - ☞ “Изменение номеров камер”
- Установка метода использования программного обеспечения “Setup Software”
 - ☞ Обратитесь к программному обеспечению “Setup Software” (<Операции и установки> Инструкция по эксплуатации).Программное обеспечение “Setup Software” можно скачать с указанного ниже веб-сайта.
<https://pro-av.panasonic.net/>

“Установки для соединения с видеомикшером” устанавливаются с помощью устройства.

- ☞ Обратитесь к разделу “Установка соединения с видеомикшером” (<Операции и установки> Инструкция по эксплуатации).

Кроме того, при обмене информацией о параметрах соединения для удаленных камер между несколькими приборами AW-RP50 (не более 5) в одной и той же сети используйте программное обеспечение “Setup Software”, которое можно скачать с веб-сайта.

- ☞ Обратитесь к пункту “Сохранение и загрузка данных” в разделе программного обеспечения “Setup Software” руководства (<Операции и установки> Инструкция по эксплуатации).

Примечания

- При отгрузке на заводе для всех удаленных камер устанавливается один и тот же IP-адрес. Если подключить несколько удаленных камер, не изменяя при этом заводскую установку IP-адреса, а затем управлять ими с помощью данного устройства, удаленные камеры не будут работать надлежащим образом. Прежде чем пытаться выполнять какие-либо операции, выберите разные установки IP-адресов для каждой удаленной камеры.
- Если необходимо подключить другую удаленную камеру с такой же установкой IP-адреса, например с целью замены удаленной камеры, выключите питание устройства, прежде чем выполнять подключение. Если подключить удаленную камеру, не выключив перед этим питание устройства, удаленная камера может работать ненадлежащим образом.

■ Установки для соединения с удаленными камерами

При выполнении соединений между устройством и удаленными камерами для номеров камер от CAM1 до CAM100 можно выбрать или последовательное соединение “Serial”, или IP-соединение “Network”.

В меню [SYSTEM] выберите подменю [CAMERA CTL], а затем отобразите пункты от [CAM1] до [CAM100]. Затем выберите установку для номеров камер.

- Serial:** Последовательное соединение
- Network:** IP-соединение
- NoAssign:** Установка не назначена (начальная установка)

● Последовательное соединение

Выберите значение “Serial” в качестве установки для номера целевой камеры.

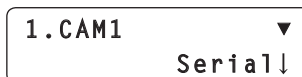

Номера камер от CAM1 до CAM5 соответствуют разъемам TO PAN/TILT HEAD от [1] до [5], которые находятся на задней панели устройства.

- Для номеров камер от CAM6 до CAM100 выбрать последовательное соединение “Serial” невозможно.

● IP-соединение

Выберите значение “Network” в качестве установки для номера целевой камеры.

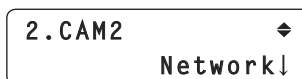

В меню [SYSTEM] выберите подменю [CAM IP ADR], а затем отобразите пункты от [IP:CAM1] до [IP:CAM100]. Затем для подключения используйте IP-адреса, соответствующие номерам камер.

Примечание

Выполняя действия, описание которых приведено в разделе “Автоустановка IP”, установите значение “NoAssign” для номера целевой камеры.

Подключения

■ Управление камерой с прямым подключением

- Эта функция доступна для камер АК-НС1500, АК-НС1800 и AW-HE870.

Функция позволяет управлять камерой, подключенной к устройству через последовательное соединение, без использования наклонно-поворотного устройства.

1 Откройте меню [SYSTEM] и поверните диск F1, чтобы отобразился номер целевой камеры от [CAM1] до [CAM5].

2 Повернув диск F2, выберите [CAM_Direct], а затем нажмите на диск F2 для подтверждения выбора.



Управление [CAM_Direct] (прямое управление) можно выбрать для камер с номерами от CAM1 до CAM5. Номера камер от CAM1 до CAM5 соответствуют разъемам TO PAN/TILT HEAD от [1] до [5], которые находятся на задней панели устройства.

- Задать указанный тип управления также можно с помощью параметра TYPE в прилагаемом программном обеспечении "Setup Software".

Примечание

Управление [CAM_Direct] (прямое управление) нельзя задать для камер с номерами от CAM6 до CAM100.

■ Автоматическая установка IP-адреса (Автоустановка IP)

При запуске функции "Автоустановка IP" для удаленных камер и видеомикшера, которые подключены в пределах одной подсети, IP-адреса устанавливаются автоматически. IP-адреса можно установить максимум для 100 удаленных камер и одного видеомикшера.

[Установки удаленной камеры]

Устройство устанавливает IP-адреса для обнаруженных удаленных камер путем их ассоциирования с номерами камер, для установки соединения которых выбрано значение "NoAsign".

Установки соединения:

В меню [SYSTEM] выберите подменю [CAMERA CTL], а затем отобразите пункты от [CAM1] до [CAM100].

Установка или изменение IP-адресов:

В меню [SYSTEM] выберите подменю [CAM IP ADR], а затем отобразите пункты от [CAM1] до [CAM100].

Пример:

- ① Обнаружены удаленные камеры A, B и C.
- ② В подменю [CAMERA CTL] для всех пунктов от [CAM1] до [CAM3] установлено значение "NoAsign".
- ③ В подменю [CAM IP ADR] IP-адреса для пунктов от [CAM1] до [CAM3] находятся в диапазоне от 192.168.000.010 до 192.168.000.012.

В приведенном выше примере IP-адреса для удаленных камер установлены таким образом:

Удаленная камера A: 192.168.000.010
Удаленная камера B: 192.168.000.011
Удаленная камера C: 192.168.000.012

- Установки маски подсети, шлюза по умолчанию и номера порта совпадают с аналогичными установками устройства.
- Установка соединения для номеров камер, которые однажды были установлены с помощью функции "Автоустановка IP", становится установкой "Network". Данные номера камер будут исключены из числа целевых номеров функции "Автоустановка IP" во время выполнения функции "Автоустановка IP" в следующий раз.
Однако, если изменить IP-адрес для номера камеры, который был установлен с помощью функции "Автоустановка IP" или если установка соединения номера камеры изменена на значение "NoAsign" или "Serial", соответствующие номера камер будут включены в число целевых номеров во время следующей операции "Автоустановка IP".

Подключения

- Если IP-адрес обнаруженной камеры совпадает с IP-адресом, установленным для номера камеры (номера камеры, установка соединения которого имеет значение, отличное от "Serial"), установка IP-адреса для удаленной камеры будет использоваться как есть. Если IP-адрес для удаленной камеры был однажды установлен, а затем изменен таким образом, что он отличается от IP-адреса, установленного для номера камеры, IP-адрес удаленной камеры устанавливается заново как IP-адрес номера камеры.
- IP-адреса, которые необходимо установить в камерах AW-HE50, устанавливаются начиная со значения (IP-адреса), следующего за значением камеры AW-RP50, на которой выполняется функция "Автоустановка IP".

[Установки видеомикшера]

Для видеомикшера будет установлен IP-адрес, установленный в пункте [IP:SW] в подменю [SW IP ADR] в меню [SYSTEM].

Примечания

- Дублирование IP-адресов может произойти при подключении к одной подсети устройства, отличного от удаленной камеры или видеомикшера. В пределах одной подсети подключайте только устройства, поддерживаемые функцией "Автоустановка IP".
- Если существует дистанционная камера с таким же IP-адресом, как и для устройства, IP-адрес удаленной камеры нельзя установить с помощью действий функции "Автоустановка IP".
- Если к одной и той же подсети подключено несколько удаленных контроллеров камеры AW-RP50, не выполняйте действия, описание которых приведено в разделе "Автоустановка IP", используя все контроллеры одновременно.
- Если действия, описание которых приведено в разделе "Автоустановка IP", выполнены путем управления данным устройством, не используйте программное обеспечение "Setup Software" (скачайте с веб-сайта) на стороне хост-компьютера в то же самое время. Подобным образом, не используйте в то же самое время "Программное обеспечение для упрощенной настройки", предоставляемое с устройством AW-HE50. В противном случае установки могут быть не выполнены надлежащим образом.

● При установке IP-адресов в первый раз

IP-адреса устанавливаются, когда для установок удаленных камер, видеомикшера и устройства выбраны значения по умолчанию.

Примечание

Перед установкой IP-адресов проверьте, чтобы в качестве соединения для удаленной камеры было установлено значение "NoAsign".

Установки соединения:

В меню [SYSTEM] выберите подменю [CAMERA CTL], а затем отобразите пункты от [CAM1] до [CAM100].

1 Подключите удаленные камеры, видеомикшер и устройство к сети в пределах одной подсети.

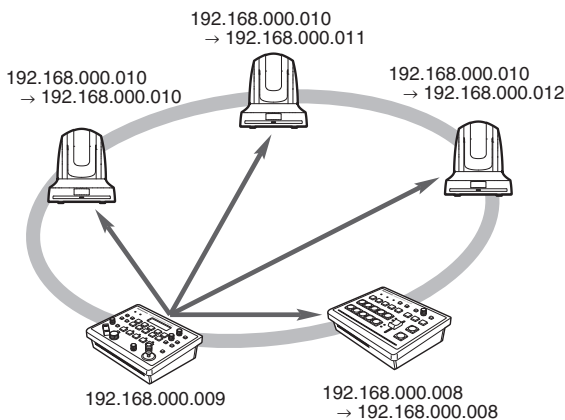

2 В меню [SYSTEM] выберите пункт [AUTO SET IP] и отобразите [AUTO SETUP]. Затем выберите "RENEW IP ADR" и нажмите диск F2.

1. AUTO SETUP
RENEW IP ADR ↓

На панели ЖК-дисплея отображается количество устройств (все удаленные камеры и видеомикшер), управление которым осуществляется устройством в текущий момент, и количество новых обнаруженных устройств.

C : 003 / 003 S : 1 / 1

YES ↓

C : 003 / 003

└ Количество устройств, управление которыми осуществляется устройством в текущий момент + Количество новых обнаруженных устройств

└ Количество новых обнаруженных устройств

C: Удаленная камера, S: Видеомикшер

Подключения

Памятка

- Если количество новых обнаруженных устройств превышает количество устройств, которые могут быть зарегистрированы (100 удаленных камер и 1 видеомикшер), внизу панели ЖК-дисплея будет отображаться индикация [C/S OVER!]. Автоматическая установка IP-адресов может быть выполнена даже в таком случае, но IP-адреса будут установлены только для количества устройств, которые могут быть зарегистрированы.

C : 020 / 100 S : 1 / 1
C / S OVER! YES ↓

- Если в одно и то же время запущено несколько удаленных камер, то, например, обнаружение устройством всех этих камер может быть невозможно. В таком случае выберите команду "RETRY", а затем нажмите диск F2 для повтора операции. Количество пунктов, которые необходимо добавить, можно обновить.
- Количество, отображаемое для пункта "Количество новых обнаруженных устройств", может быть ниже, чем фактическое количество устройств для установки, например, потому, что питание удаленных камер или видеомикшера не подключено. В таком случае устраните причину проблемы, выберите команду "RETRY", а затем нажмите диск F2 для повтора операции. Количество пунктов, которые необходимо добавить, можно обновить.

C : 020 / 020 S : 1 / 1
RETRY ↓

3 Поверните диск F2, выберите опцию "Yes," а затем нажмите диск F2.

Данные действия приведут к запуску процесса "Автоустановка IP".

Когда функция "Автоустановка IP" запущена, ход процесса отображается благодаря точкам, которые исчезают одна за другой.

AUTO SETUP
.....

Когда все операции успешно завершены, отображается индикация "COMPLETE!".

AUTO SETUP
COMPLETE!

Удаленные камеры и видеомикшер автоматически перезапускаются, и они заново включаются с новыми установленными IP-адресами.

Теперь удаленными камерами можно управлять с устройства.

С этого момента становится доступной для использования функция для соединения видеомикшера с устройством.

Памятка

Если IP-адреса не были установлены успешно, отображается индикация "SET UP ERR!".

AUTO SETUP
SET UP ERR!

Вероятно, причиной проблемы является неисправность сети.

Проверьте состояние подключения концентратора и кабелей LAN, а затем попробуйте снова запустить операцию "Автоустановка IP".

Подключения

● При добавлении дополнительных удаленных камер или видеомикшера в операционную среду, где уже используются подобные устройства

Даже при добавлении дополнительных удаленных камер или видеомикшера в среду, где уже используются подобные устройства, с помощью функции "Автоустановка IP" можно легко выполнить установки.

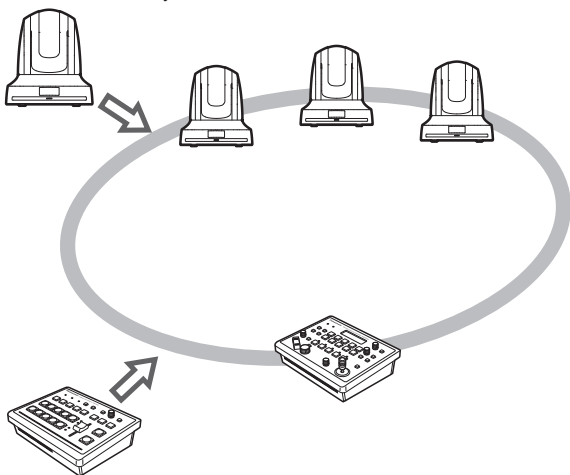

Существует два способа установки IP-адресов для новых установленных устройств (удаленные камеры или видеомикшер), а именно:

1. Установка IP-адреса с устройства
2. Изменение IP-адреса на устройстве таким образом, чтобы он соответствовал IP-адресу удаленной камеры или видеомикшера

В данном разделе приведено описание обоих способов.

■ Установка IP-адреса с устройства

[Установки удаленной камеры]

Устройство устанавливает IP-адреса для обнаруженных удаленных камер путем их ассоциирования с номерами камер, для установки соединения которых выбрано значение "NoAssign".

Установки соединения:

В меню [SYSTEM] выберите подменю [CAMERA CTL], а затем отобразите пункты от [CAM1] до [CAM100].

Установка или изменение IP-адресов:

В меню [SYSTEM] выберите подменю [CAM IP ADR], а затем отобразите пункты от [CAM1] до [CAM100].

Пример:

- ① Используются три удаленные камеры.
- ② Добавляется еще одна удаленная камера (она становится удаленной камерой D).
- ③ Обнаружена удаленная камера D.
- ④ В подменю [CAMERA CTL] для пункта [CAM4] установлено значение "NoAssign".
- ⑤ В подменю [CAM IP ADR] в качестве IP-адреса для пункта [CAM4] установлено значение 192.168.000.013.

В приведенном выше примере номером удаленной камеры D становится CAM4, а ее IP-адрес устанавливается таким образом:

Удаленная камера D: 192.168.000.013

- Установки маски подсети, шлюза по умолчанию и номера порта совпадают с аналогичными установками устройства.

[Установки видеомикшера]

Для видеомикшера будет установлен IP-адрес, установленный в пункте [IP:SW] в подменю [SW IP ADR] в меню [SYSTEM].

Подключения

1 Подключите дополнительные удаленные камеры и видеомикшер, которые необходимо добавить, и устройство к сети в пределах одной подсети.

2 В меню [SYSTEM] выберите пункт [AUTO SET IP] и отобразите [AUTO SETUP]. Затем выберите “RENEW IP ADR” и нажмите диск F2.

1. AUTO SETUP
RENEW IP ADR ↓

На панели ЖК-дисплея отображается количество устройств (все удаленные камеры и видеомикшер), управление которым осуществляется устройством в текущий момент, и количество новых обнаруженных устройств.

C : 001 / 004 S : 0 / 1
YES ↓

C : 001 / 004

↑ Количество устройств, управление которыми осуществляется устройством в текущий момент + Количество новых обнаруженных устройств

↑ Количество новых обнаруженных устройств

C: Удаленная камера, S: Видеомикшер

Памятка

- Если количество новых обнаруженных устройств превышает количество устройств, которые могут быть зарегистрированы (100 удаленных камер и 1 видеомикшер), внизу панели ЖК-дисплея будет отображаться индикация [C/S OVER!]. Автоматическая установка IP-адресов может быть выполнена даже в таком случае, но IP-адреса будут установлены только для количества устройств, которые могут быть зарегистрированы.

C : 020 / 100 S : 1 / 1
C / S OVER! YES ↓

- Количество, отображаемое для пункта “Количество новых обнаруженных устройств”, может быть ниже, чем фактическое количество устройств для установки, например, потому, что питание удаленных камер или видеомикшера не подключено. В таком случае устраните причину проблемы, выберите команду “RETRY”, а затем нажмите диск F2 для повтора операции. Количество пунктов, которые необходимо добавить, можно обновить.

C : 020 / 020 S : 1 / 1
RETRY ↓

3 Поверните диск F2, выберите опцию “Yes,” а затем нажмите диск F2.

Данные действия приведут к запуску процесса “Автоустановка IP”.

Когда функция “Автоустановка IP” запущена, ход процесса отображается благодаря точкам, которые исчезают одна за другой.

AUTO SETUP
.....

Когда все операции успешно завершены, отображается индикация “COMPLETE!”.

AUTO SETUP
COMPLETE!

Удаленные камеры и видеомикшер автоматически перезапускаются, и они заново включаются с новыми установленными IP-адресами.

Теперь удаленными камерами можно управлять с устройства.

С этого момента становится доступной для использования функция для соединения видеомикшера с устройством.

Памятка

Если IP-адреса не были установлены успешно, отображается индикация “SET UP ERR!”.

AUTO SETUP
SET UP ERR!

Вероятно, причиной проблемы является неисправность сети.

Проверьте состояние подключения концентратора и кабелей LAN, а затем попробуйте снова запустить операцию “Автоустановка IP”.

Подключения

Изменение IP-адреса на устройстве таким образом, чтобы он соответствовал IP-адресу удаленной камеры или видеомикшера

[Установки удаленной камеры]

Устройство устанавливает IP-адреса для обнаруженных удаленных камер путем их ассоциирования с номерами камер, для установки соединения которых выбрано значение "NoAsign".

Установки соединения:

В меню [SYSTEM] выберите подменю [CAMERA CTL], а затем отобразите пункты от [CAM1] до [CAM100].

Установка или изменение IP-адресов:

В меню [SYSTEM] выберите подменю [CAM IP ADR], а затем отобразите пункты от [CAM1] до [CAM100].

Пример:

- Используются три удаленные камеры.
- Добавлена новая дополнительная удаленная камера с IP-адресом "192.168.000.020" (она становится удаленной камерой E).
- Обнаружена удаленная камера E.
- В подменю [CAMERA CTL] для пункта [CAM4] установлено значение "NoAsign".

В приведенном выше примере в меню [SYSTEM] в подменю [CAM IP ADR] для IP-адреса пункта [CAM4] установлено значение "192.168.000.020".

- Установки маски подсети, шлюза по умолчанию и номера порта совпадают с аналогичными установками устройства.

[Установки видеомикшера]

IP-адрес для видеомикшера будет установлен в пункте [IP:SW] подменю [SW IP ADR] в меню [SYSTEM].

Примечание

Если для устройства и удаленной камеры используются разные установки маски подсети, выполнение операций с помощью сети будет невозможно.

1 Подключите дополнительные удаленные камеры и видеомикшер, которые необходимо добавить, и устройство к сети в пределах одной подсети.

2 В меню [SYSTEM] выберите пункт [AUTO SET IP] и отобразите [AUTO SETUP]. Затем выберите "KEEP IP ADR" и нажмите диск F2.

1.AUTO SETUP
KEEP IP ADR↓

На панели ЖК-дисплея отображается количество устройств (все удаленные камеры и видеомикшер), управление которым осуществляется устройством в текущий момент, и количество новых обнаруженных устройств.

C : 001 / 004 S : 0 / 1
YES↓

C : 001 / 004

Количество устройств, управление которыми осуществляется устройством в текущий момент + Количество новых обнаруженных устройств

Количество новых обнаруженных устройств

C : Удаленная камера, S : Видеомикшер

Памятка

- Если количество новых обнаруженных устройств превышает количество устройств, которые могут быть зарегистрированы (100 удаленных камер и 1 видеомикшер), внизу панели ЖК-дисплея будет отображаться индикация [C/S OVER!]. Автоматическая установка IP-адресов может быть выполнена даже в таком случае, но IP-адреса будут установлены только для количества устройств, которые могут быть зарегистрированы.

C : 020 / 100 S : 1 / 1
C/S OVER! YES↓

- Количество, отображаемое для пункта "Количество новых обнаруженных устройств", может быть ниже, чем фактическое количество устройств для установки, например, потому, что питание удаленных камер или видеомикшера не подключено. В таком случае устраните причину проблемы, выберите команду "RETRY", а затем нажмите диск F2 для повторения операции. Количество пунктов, которые необходимо добавить, можно обновить.

C : 020 / 020 S : 1 / 1
RETRY↓

Подключения

3 Поверните диск F2, выберите опцию “Yes,” а затем нажмите диск F2.

Данные действия приведут к запуску процесса “Автоустановка IP”.

Когда функция “Автоустановка IP” запущена, ход процесса отображается благодаря точкам, которые исчезают одна за другой.



AUTO SETUP
.....

Когда все операции успешно завершены, отображается индикация “COMPLETE!”.



AUTO SETUP
COMPLETE!

Теперь удаленными камерами можно управлять с устройства.

С этого момента становится доступной для использования функция для соединения видеомикшера с устройством.

Памятка

- Если IP-адреса используемых устройств и IP-адреса дополнительных удаленных камер, которые необходимо добавить, дублируются, появится индикация “IP Duplication!”.

IP-адреса не устанавливаются для тех удаленных камер, IP-адреса которых дублируются.



AUTO SETUP
IP Duplication!

Проверьте IP-адреса, а затем попробуйте снова запустить операцию “Автоустановка IP”.

- Если IP-адреса не были установлены успешно, отображается индикация “SET UP ERR!”.



AUTO SETUP
SET UP ERR!

Вероятно, причиной проблемы является неисправность сети.

Проверьте состояние подключения концентратора и кабелей LAN, а затем попробуйте снова запустить операцию “Автоустановка IP”.

Подключения

■ Изменение IP-адресов удаленных камер, управляемых с помощью устройства

Руководствуйтесь приведенными ниже действиями при подключении дистанционных камер (через маршрутизатор), чьи IP-адреса не могут быть установлены с помощью следующих действий функции “Автоустановка IP”.

● Установка IP-адресов

В меню [SYSTEM] выберите подменю [CAM IP ADR], а затем отобразите пункты от [IP:CAM1] до [IP:CAM100]. Теперь можно изменять IP-адреса номеров камер.

Даже при выборе значения “NoAssign” или “Serial” для установок пунктов от [CAM1] до [CAM100] подменю [CAMERA CTL] в меню [SYSTEM] IP-адреса все равно можно изменять.

1. IP: CAM1 ▼
192.168.000.100 ↓

IP-адреса устанавливаются для всех номеров камер от [CAM1] до [CAM100].

Начальные значения:

CAM1 (192.168.000.010)



CAM100 (192.168.000.109)

📎 Памятка 📎

Если IP-адрес устройства был изменен в пункте [IP ADDRESS] подменю [NETWORK] в меню [SYSTEM], IP-адреса номеров камер, для которых было установлено значение “NoAssign” в пунктах от [CAM1] до [CAM100] подменю [CAMERA CTL] в меню [SYSTEM] и которые выше IP-адреса устройства, будут автоматически переустановлены по порядку номеров камер, для которых установлено значение “NoAssign”, начиная с самого низкого номера.

По завершении изменения IP-адресов выполняется проверка на дублирование IP-адреса.

Проверка выполняется для определения, не дублируются ли IP-адреса номеров камер, для которых было установлено значение “Network” в пунктах от [CAM1] до [CAM100] подменю [CAMERA CTL] в меню [SYSTEM].

В случае обнаружения дублирования в течение трех секунд отображается сообщение “IP Duplicate!” и происходит установка IP-адресов.

1. IP: CAM1
IP Duplicate!

Примечания

- IP-адреса, установленные с помощью следующих действий, являются IP-адресами номеров камер, управляемых с помощью устройства. IP-адреса удаленных камер не изменяются.
- Если IP-адреса в пункте “Auto IP setting” дублируются, будет отображено сообщение “IP Duplication!”, при этом IP-адреса не будут установлены, но адреса будут установлены посредством выполнения данной операции.

Подключения

■ Изменение номеров камер

Номера камер, установленные с помощью функции “Автоустановка IP”, можно изменять.

Они изменяются путем замены IP-адресов текущих номеров камер на IP-адреса номеров камер, которые необходимо изменить.

1 В меню [SYSTEM] выберите подменю [CAM ASSIGN], а затем отобразите пункты от [CAM1] до [CAM100]. Затем выберите номер камеры, который необходимо изменить.

2 Выберите IP-адрес удаленной камеры для выбранного номера камеры.

Загорается сигнальный индикатор удаленной камеры, соответствующей выбранному IP-адресу.

Воспользуйтесь рычагом PAN/TILT для проверки, двигается ли камера, номер которой необходимо изменить.

IP-адресом, который можно выбрать, является IP-адрес номера камеры, для которого было установлено значение “Network” в пунктах от [CAM1] до [CAM100] подменю [CAMERA CTL] в меню [SYSTEM].

3 Затем нажмите диск F2 для ввода IP-адреса.

IP-адреса для номеров камер измененного назначения и для номеров камер измененного источника меняются местами.

1 . CAM1 ▼
192 . 168 . 000 . 100 ↓

Примечание

При отображении сообщения “ASSIGN” для пунктов от [CAM1] до [CAM100] подменю [CAM ASSIGN] в меню [SYSTEM] использовать кнопки CAMERA STATUS/ SELECTION невозможно и управлять операциями камеры (IRIS, FOCUS, PT, ZOOM и CAMERA OSD) невозможно.

■ Изменение IP-адреса видеомикшера

IP-адрес видеомикшера, установленный с помощью функции “Автоустановка IP”, можно изменить.

1 В меню [SYSTEM] выберите подменю [SW IP ADR] и отобразите пункт [IP:SW]. Затем измените IP-адрес.

■ Очистка контрольных таблиц IP-адресов

Все установленные контрольные таблицы IP-адресов можно вместе очистить.

1 В меню [SYSTEM] выберите пункт [AUTO SETUP] и отобразите [AUTO SETUP]. Затем выберите опцию “ALL CLEAR” и нажмите диск F2 для очистки всех таблиц.

1 . AUTO SETUP
ALL CLEAR ↓

- Установки “Serial” не очищаются.

Выбор удаленных камер для управления

С помощью кнопок CAMERA STATUS/SELECTION можно выбрать максимум пять удаленных камер для управления. При нажатии одной из кнопок CAMERA STATUS/SELECTION от 1 до 5 загорается индикатор соответствующей кнопки. Статусы удаленных камер, назначенных кнопкам CAMERA STATUS/SELECTION от 1 до 5, можно определять по статусам горения индикаторов, расположенных над кнопками.

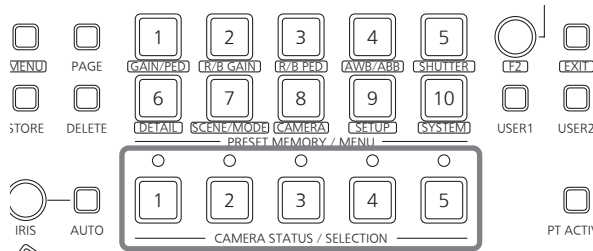

Статусы горения индикаторов и статусы удаленных камер

Статус горения индикатора	Статус удаленной камеры	Соединения устройства с удаленной камерой
Не горит	<ul style="list-style-type: none"> Соответствующей кнопке не была назначена удаленная камера. (В качестве соединения для удаленной камеры устанавливается значение "NoAsign".) Питание удаленной камеры не было включено. (*1, *2) 	IP-соединение/ последовательное соединение
Горит (*3) (оранжевый)	Удаленная камера находится в режиме ожидания.	IP-соединение/ последовательное соединение
Мигание (оранжевый)	Невозможно для устройства, подсоединяемого к соответствующей удаленной камере, так как уже подключены пять других удаленных контроллеров камер AW-RP50.	IP-соединение
Горит (зеленый)	Устройство подключено к удаленной камере.	IP-соединение/ последовательное соединение
Мигание (зеленый)	Соответствующая удаленная камера подключена к удаленному контроллеру камеры AW-RP50, который отличается от данного устройства.	IP-соединение
Горит (красный)	Изображение с соответствующей удаленной камеры поступает в прямой эфир. (По сети или через входной разъем GPI принимается сигнальный индикатор OA.)	IP-соединение/ последовательное соединение
Мигание (красный)	Соответствующая удаленная камера подключена к другому удаленному контроллеру AW-RP50, и изображение с этой удаленной камеры поступает в прямой эфир.	IP-соединение

- *1:** Выполните действия, приведенные в разделе "Как включать и выключать питание удаленных камер" в документе <Операции и установки> Инструкция по эксплуатации, и включите питание удаленной камеры.
- *2:** Если устройство AW-PH400 подключено через конвертер протокола (AW-IF400), индикатор также погаснет при подсоединении или отсоединении кабеля LAN.
Выполните действия, приведенные в разделе "Как включать и выключать питание удаленных камер" в документе <Операции и установки> Инструкция по эксплуатации, и выключите питание удаленной камеры, а затем включите его снова.
- *3:** Если панорамно-наклонная головка AW-PH400 подключена через конвертер протокола (AW-IF400), статусом является "Не горит".

Выбор удаленных камер для управления

До 100 удаленных камер можно разделить на группы от 1 до 20, а затем осуществлять управление ими. Ниже приведено описание процедуры выбора.

1 Установите кнопку MENU в положение ON.

Нажмите кнопку MENU, чтобы загорелся ее индикатор.

2 Установите кнопку PRESET MEMORY/MENU 8 (CAMERA) в положение ON.

Когда кнопка нажата и горит ее индикатор, на панели ЖК-дисплея отображается меню [CAMERA].

3 Нажмите диск F1.

Отображается пункт GROUP SELECT.

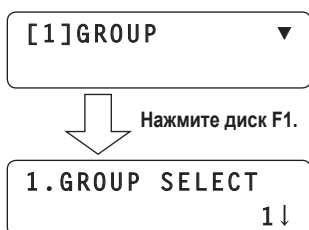

4 Поверните диск F2 для выбора группы, а затем нажмите диск F2.

С помощью кнопок CAMERA STATUS/SELECTION можно выбирать удаленные камеры, назначенные группе, выбранной в данном пункте.

Внешний вид

Единица измерения: мм

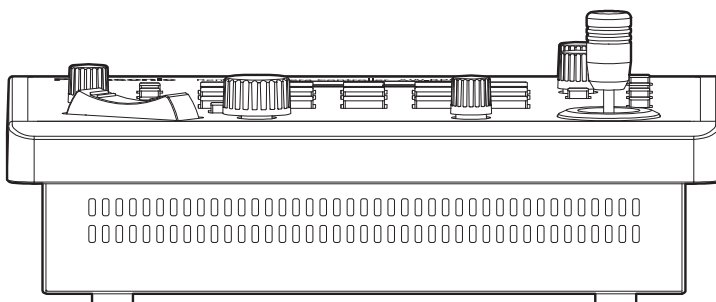
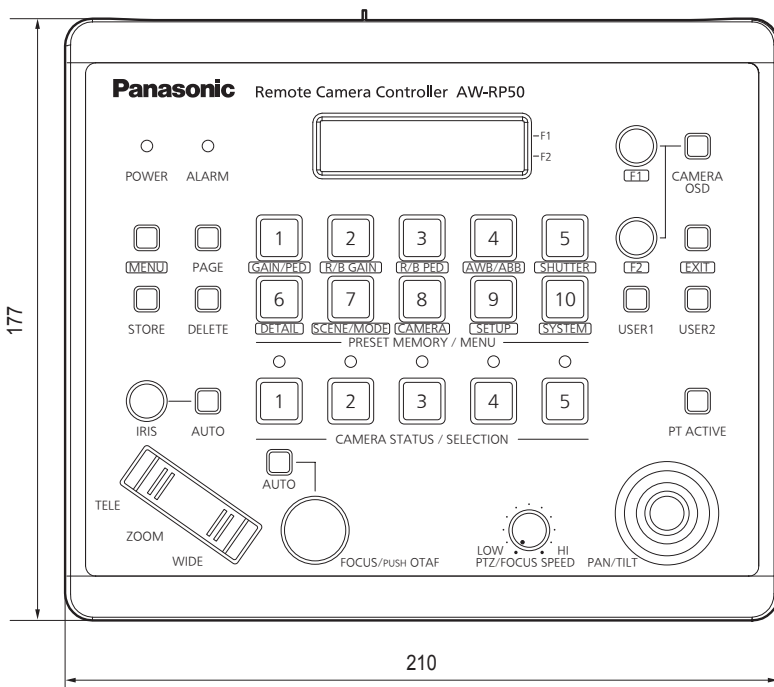
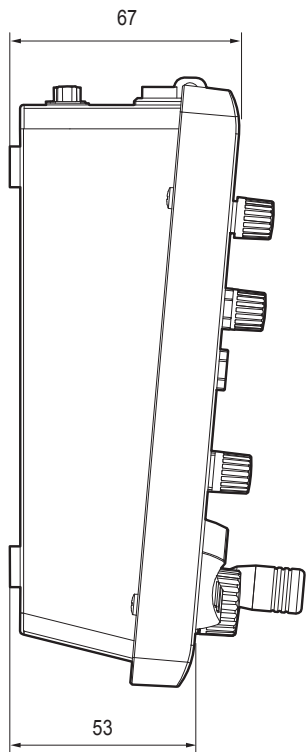
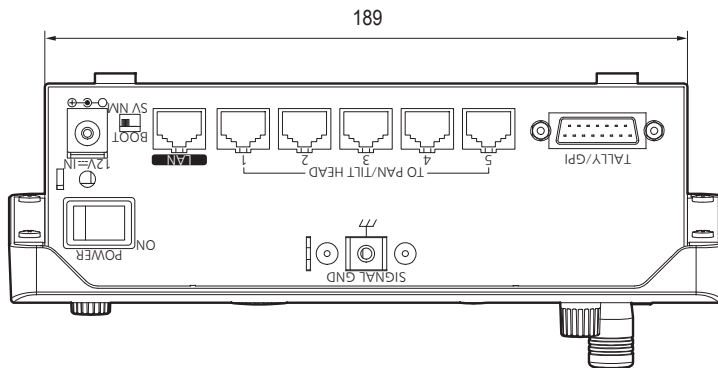

РУССКИЙ

Технические характеристики

Напряжение питания:

Постоянное напряжение $\text{---} 12 \text{ В} \pm 10 \%$
(Прилагаемый адаптер переменного тока)

Потребляемый ток:

0,5 А (Постоянное напряжение $\text{---} 12 \text{ В}$)

 Данный знак обозначает информацию, относящуюся к технике безопасности.

■ Общие

Рабочая окружающая температура:

От 0 °C до 40 °C

Допустимые диапазоны влажности:

От 10 % до 90 % (конденсация недопустима)

Вес:

Приблиз. 1,1 кг

Размеры (ширина × высота × глубина):

210 мм × 67 мм × 177 мм

[не учитывая выступы]

■ Входной/выходной разъем

LAN (RJ-45):

10BASE-T/100BASE-TX

Соединительный кабель: Кабель LAN, макс. 100 метров

- При подключении устройства через коммутирующий концентратор:
Рекомендуется кабель прямого доступа (категории 5 или выше), кабель STP (экранированная витая пара)
- При непосредственном подключении устройства:
Рекомендуется перекрестный кабель (категории 5 или выше), кабель STP (экранированная витая пара)

TO PAN/TILT HEAD (RJ-45):

RS-422 (управляющие сигналы для удаленных камер)

Соединительный кабель:

Кабель прямого доступа (категории 5 или выше)
макс. 1000 метров

TALLY/GPI

(D-sub 15-штырьковый, гнездовой, с дюймовой резьбой):

TALLY IN:

5 входов (для получения оптронных сигналов)

GPI IN:

4 входа (для получения оптронных сигналов)

GPI OUT:

4 выхода (выходы с открытым коллектором,
отрицательная логика)

■ Адаптер переменного тока

Источник электропитания:

переменный ток (\sim) напряжением от 100 В до
240 В, 50 Гц/60 Гц, 1,2 А

Выходная мощность:

пост. ток (---) напряжением 12 В, 3,0 А

Символы на данном изделии (включая дополнительные принадлежности) означают следующее:

\sim Переменный ток
 --- Постоянный ток

Пусковой ток, измеренный в соответствии с Европейским стандартом EN55103-1: 16 А (Адаптер переменного тока)

Panasonic Corporation

Web Site: <http://www.panasonic.com>

© Panasonic Corporation 2011